

Instalace osvětlení - 1979 Chevrolet® K10 Truck

#9862X, 9863

Potřebné nástroje:

- Šestihřanný klíč 1,5 mm
- Kuželový výstružník

(díl č. 3433 nebo č. 3433X, prodává se samostatně)

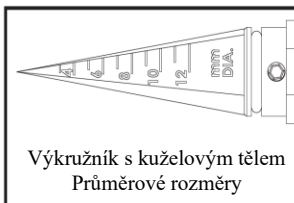

POZOR: NEBEZPEČÍ PORANĚNÍ

S hobby noži, kuželovými výstružníky a dalšími řeznými nástroji pracujte opatrně, protože jsou extrémně ostré a mohou způsobit vážná zranění, hluboké řezné rány a/nebo propíchnutí.

1

Odmontujte sériový valník 9862 tak, že ze spodní strany karoserie odstraníte čtyři šrouby 1,6 x 7 mm. Šrouby si ponechte.

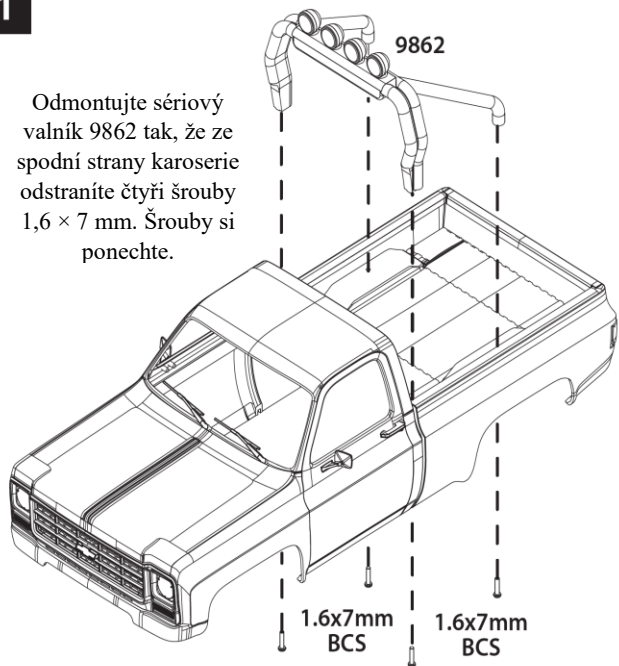

1.6x7mm BCS 1.6x7mm BCS

2 9863 (9862x přeskočte ke kroku č.3)

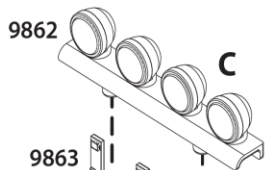

- Odmontujte šrouby 1,6x5mm z tyče 9862.
- Protáhněte napájecí konektor otvorem v rolovací liště a nainstalujte desku LED 9863.
- Znovu nainstalujte kryt a šrouby.

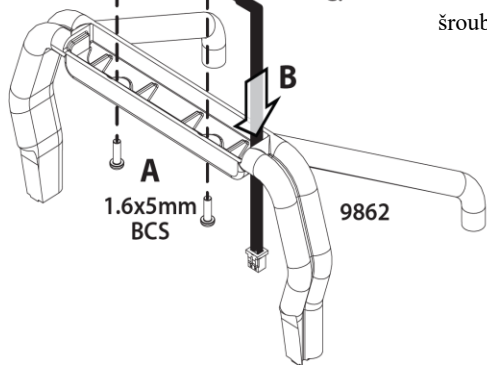

1.6x5mm BCS

4

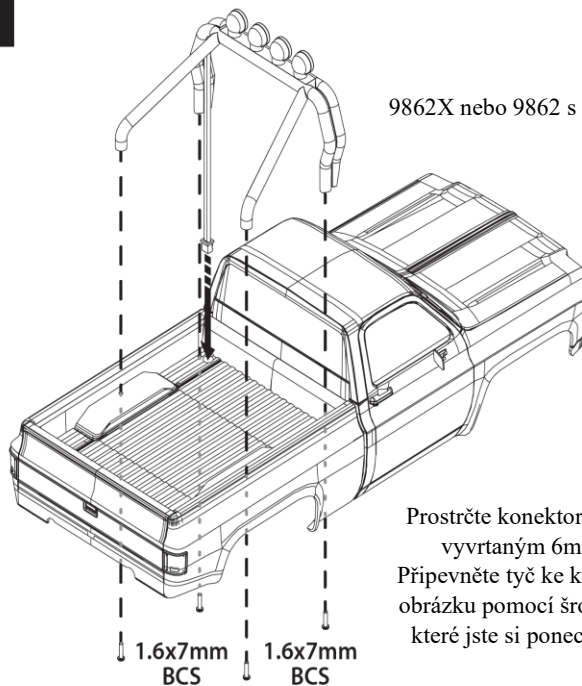

9862X nebo 9862 s 9863

1.6x7mm BCS 1.6x7mm BCS

Prostrčte konektor od LED světel vyvrtaným 6mm otvorem. Připevněte tyč ke korbě vozu podle obrázku pomocí šroubů 1,6x7 mm, které jste si ponechali z kroku 1.

5

Připojení světel

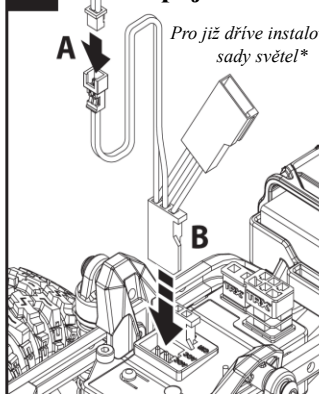

- Zapojte konektor z LED světel do bílého konektoru přiloženého Y-kabel.
- Druhý konec Y-kabelu zapojte do otevřeného portu ACC na elektronickém řídicím modulu (ECM). Světla LED se rozsvítí, když je ECM napájen připojením akumulátoru.

* Pokud na ECM nejsou žádné otevřené porty ACC kvůli dříve nainstalovaným sadám světel, odpojte jeden z konektorů z dříve nainstalované sady světel, zapojte tento konektor do Y-konektoru a poté zapojte Y-konektor do ECM.