

# ПАК-36 НЕМЕЦКАЯ ПРОТИВОТАНКОВАЯ ПУШКА С РАСЧЕТОМ

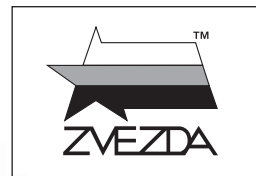

№3610



МАСШТАБ  
SCALE 1:35

## GERMAN ANTI-TANK GUN ПAK-36 WITH CREW

СДЕЛАНО В РОССИИ  
MADE IN RUSSIA

### ПАК-36 С РАСЧЕТОМ

К началу Второй Мировой войны 1 сентября 1939 Вермахт располагал 11200 Pak 35/36, которые могли эффективно бороться с имевшими противопульное бронирование польскими и советскими легкими танками, но против британских «Матильд», наших Т-34 и KV она оказалась бессильной. Из-за этого немецкие солдаты прозвали Pak 35/36 «дверным молотком» или «хлопушкой». Тем не менее, Pak 35/36 сходил со сцены довольно медленно – на 1 марта 1945 года в частях еще имелось 216 этих орудий, еще 670 пушек было на складах и арсеналах.

### ПАК-36 WITH CREW

At the beginning of the WWII on 01 September 1939 the Wehrmacht was equipped with 11.200 anti tank guns 3,7 cm Pak 35/36 that could effectively fight Polish and Soviet light tanks of the early period with their light anti bullet armor, however it couldn't penetrate medium tanks such as British Matilda and Russian T-34 and KV's which resulted in the nickname "Door Knocker" by the Germans. The Pak 35/36 was used on all fronts during WWII, proven by the fact that in March 1945 the Wehrmacht had still 216 units of this gun in combat service with other 670 guns stored in arsenals.

### ПАК-36 MIT CREW

Am Beginn des 2. Weltkrieges im September 1939 besaß die Deutsche Wehrmacht 11.200 Panzerabwehrgeschütze des Typs 3,7 cm PAK 35/36. Diese waren in der Lage die leicht gepanzerten polnischen und frühen russischen Tanks effektiv zu bekämpfen. Die mittleren und schweren Typen wie die russischen T-34 und KV, sowie die britischen Matildas waren undurchdringbar, daher wurden diese Geschütze von den deutschen Soldaten „Türklopfers“ genannt. Die PAK 35/36 war ein bekanntes Geschütz, das an allen Fronten bis Kriegsende eingesetzt wurde, im März 1945 hatte die Wehrmacht noch 216 Stück aktiven Dienst und weitere 670 auf Lager.

### ПАК-36 ET SERVANTS

Au début de la 2ème G.M., le 1er septembre 1939, la Wehrmacht était équipée de 11.200 canons anti-chars 3,7 cm Pak 35/36 capables de mettre hors de combat les chars légers polonais et soviétiques dotés de blindages peu épais. Ce canon ne pouvait percer les blindages plus épais des chars moyens Matilda britannique et T-34 et KV soviétiques, ce qui amena les allemands à le surnommer "Frappeur de Porte". Le Pak 35/36 fut utilisé sur tous les fronts durant toute la 2ème G.M., attesté par le fait qu'en mars 1945, la Wehrmacht en avait encore 216 au combat et 670 stockés dans des arsenaux.

### ПАК-36 WITH CREW

Il 1° Settembre 1939, agli albori della II Guerra Mondiale, la Wehrmacht aveva a disposizione 11.200 cannoni anti carro da 3,7 cm Pak 35/36 che poterono combattere contro i carri leggeri Polacchi e Sovietici e le loro corazzate anti proiettile leggere, tuttavia non potevano penetrare i carri medi come il britannico Matilda o i Russi T-34 e KV, da qui il soprannome "bussa alla porta" dato dai Tedeschi. Il Pak 35/36 fu usato su tutti i fronti durante la guerra, a riprova di questo fatto la Wehrmacht nel Marzo 1945 aveva ancora 216 unità in combattimento attivo e altre 670 a disposizione negli arsenali.

### ПАК-36 CON DOTACION

Al inicio de la IIGM, el 1 de Septiembre de 1939, la Wehrmacht estaba equipada con 11.200 cañones anticarro Pak 35/36 que podían luchar con efectividad contra los carros ligeros polacos y rusos del periodo inicial, dado su blindaje ligero, sin embargo no podían penetrar los carros medios tales como el británico Matilda y los rusos T-34 y KV's que los alemanes apodaron como "Derrriba Puertas". El Pak 35/36 fue utilizado en todos los frentes durante la IIGM, prueba de ello es que en Marzo de 1945 la Wehrmacht todavía tenía 216 unidades de este cañón en servicio de combate y otras 670 almacenadas en arsenales.

### Прежде, чем приступать к сборке модели, внимательно ознакомьтесь с инструкцией.

ВНИМАНИЕ!

Сборку и окраску модели следует проводить в хорошо проветриваемом помещении вдали от источников огня.

Сборку модели производите согласно схеме. Для удобства каждая деталь на сборочной схеме обозначена номером, соответствующим номеру на литниковой рамке.

Детали следует отделять от литников ножом или другим режущим инструментом (соблюдая осторожность при работе с острыми предметами). Места среза деталей зачистите ножом или наждачной бумагой.

Модель рекомендуется окрашивать специальными красками для пластиковых

моделей, выпускаемыми предприятием «ЗВЕЗДА».

Приступая к сборке модели, заранее ознакомьтесь со схемой окраски.

Перед окраской модель рекомендуется обезжирить, например, мыльным раствором и тщательно просушить.

Краски и клей в комплект не входят.

Для сборки модели рекомендуется использовать клей, выпускаемый предприятием «ЗВЕЗДА».

Используйте минимальное количество клея. Избегайте его попадания на окрашенные поверхности модели.

ВНИМАНИЕ!

### ATTENTION - Useful advice!

Study the instructions carefully prior to assembly. Remove parts from frame with a sharp knife or a pair of scissors and trim away excess plastic. Do not pull off parts. Assemble the parts in numerical sequence. Use plastic cement ONLY and use cement sparingly to avoid damaging the model. Paint small parts before detaching them from frame. Remove paint where parts are to be cemented.

### ACHTUNG - Ein nützlicher Rat!

Vor der Montage die Zeichnung aufmerksam studieren. Die einzelnen Montageteile mit einem Messer oder einer Schere vom Spritzling sorgfältig entfernen. Eventuelle Grate werden mit einer Klinge oder feinem Schmirgelpapier beseitigt. Keinesfalls die Montageteile mit den Händen entfernen. Bei der Montage der Tafelnumerierung folgen. Die Nummer der schon montierten Teile auf dem Spritzling ankreuzen. Bitte nur Plastikklebstoff verwenden.

### ATTENZIONE - Consigli utili!

Prima di iniziare il montaggio, studiare attentamente il disegno. Staccare con molta cura i pezzi dalle stampate, usando un tagliabalsa oppure un paio di forbici e togliere con una piccola lima o con carta vetro fine eventuali sbavature. Mai staccare i pezzi con le mani. Montarli seguendo l'ordine della numerazione delle tavole. Eliminare dalla stampata il numero del pezzo appena montato, facendogli sopra una croce.

### ATENCIÓN - Consejos útiles!

Estudiar las instrucciones cuidadosamente antes de comenzar el montaje. Separar las piezas de las bandejas con un cuchillo afilado o un par de tijeras, y retirar el exceso de plástico o rebaba. No arrancar las piezas. Montar las piezas en orden numérico. Utilizar SOLAMENTE pegamento para plástico y en poca cantidad para evitar que se dane el modelo. Pintar las piezas pequeñas antes de separarlas de la bandeja. Retirar la pintura de los lugares por donde se deban pegar las piezas.

### ATTENTION - Conseils utiles!

Avant de commencer le montage, étudier attentivement le dessin. Détacher avec beaucoup de soin les morceaux des moules en usant un massicot ou bien un pair de ciseaux et couper avec une petite lame ou avec de papier de vitre fin ébarbages éventuels. Jamais détacher les morceaux avec les mains. Monter les en suivant l'ordre de la numération des tables. Eliminer de la moule le numéro de la pièce qui vient d'être montée, en le bifant avec une croix. Employer seulement de la colle pour polystyrol.

Любые модели и красочный каталог предприятия «ЗВЕЗДА» вы можете приобрести по почте, прислав заявку по адресу:  
141730, Московская область, г. Лобня, ул. Промышленная, д.2, ООО «ЗВЕЗДА»  
[www.zvezda.org.ru](http://www.zvezda.org.ru)

СОХРАНИТЕ ЭТОТ КУПОН ДЛЯ ВОЗМОЖНЫХ ОБРАЩЕНИЙ

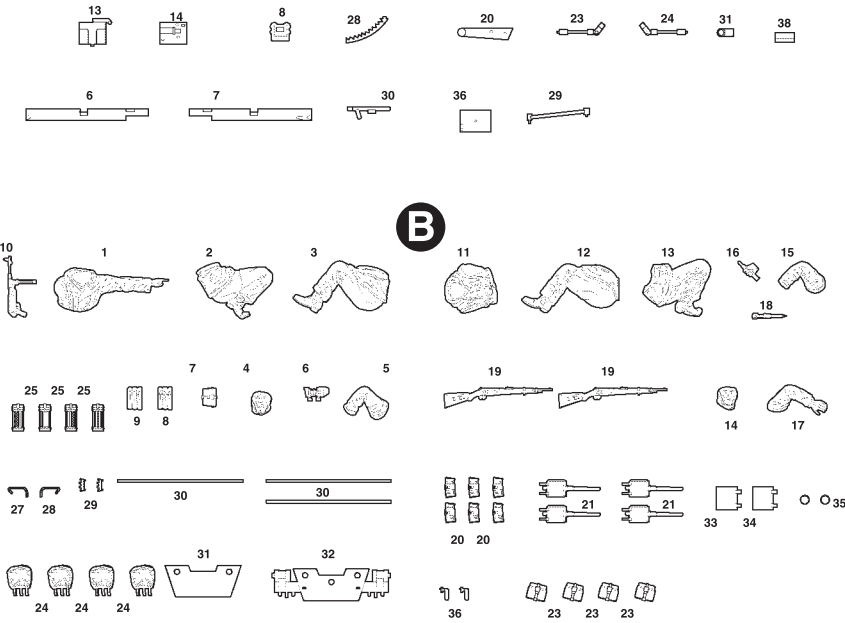
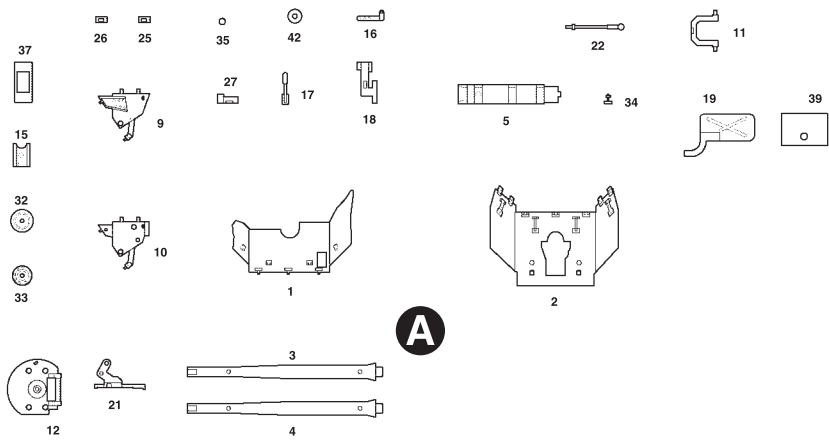
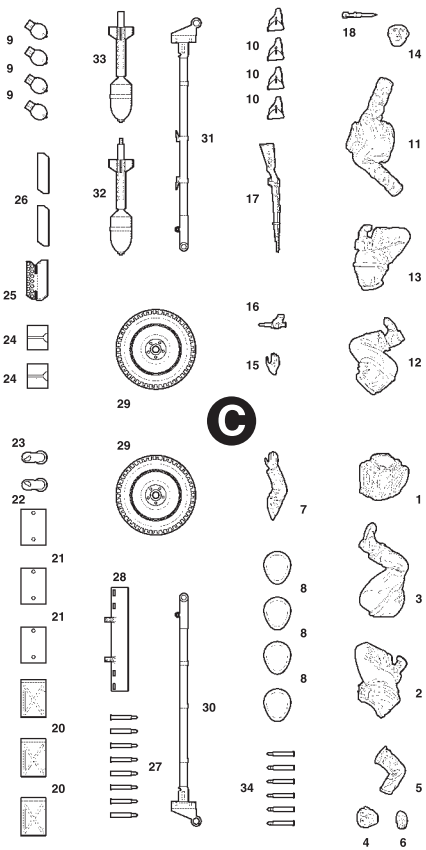

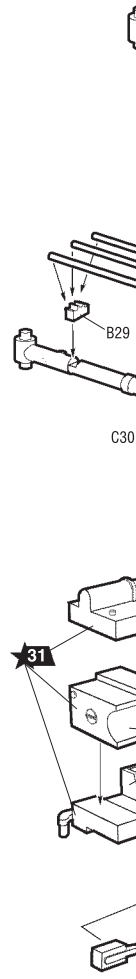
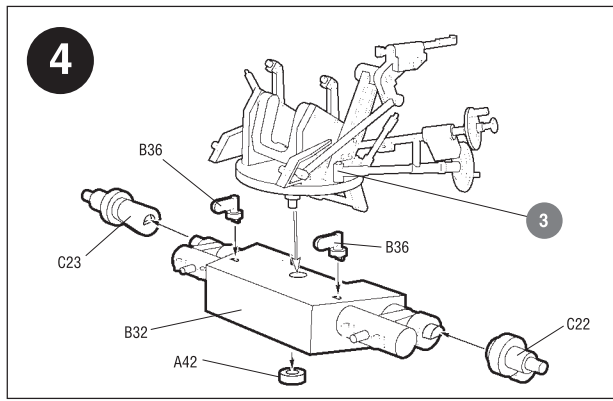
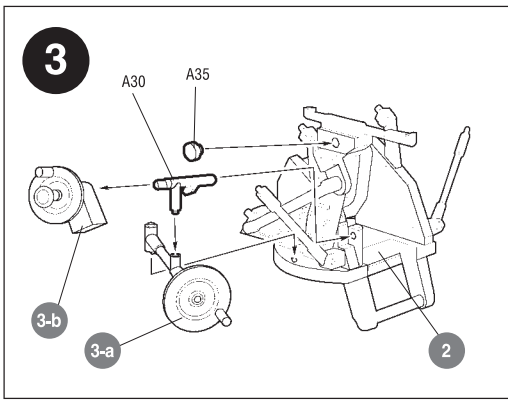
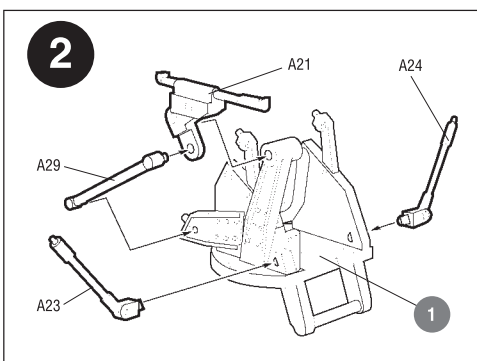
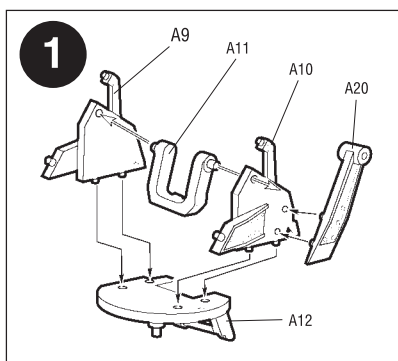
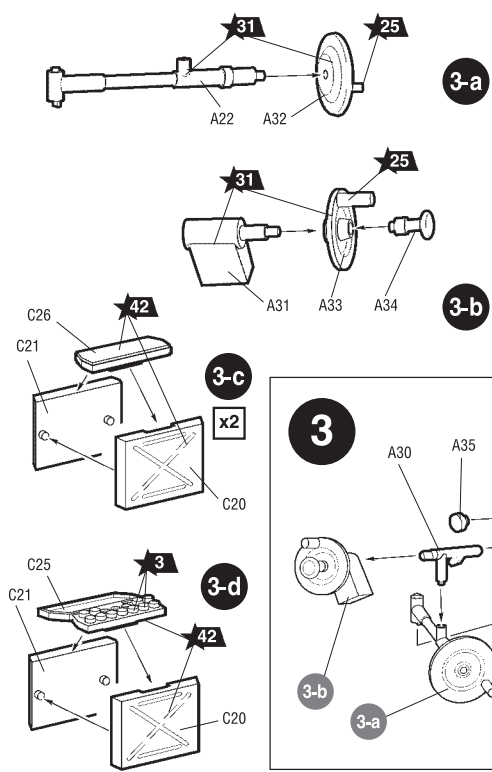

**Приклеить деталь на указанное место**  
 To glue a detail on the specified place

**Установить деталь на указанное место без клея**  
 To establish a detail on the specified place without glue

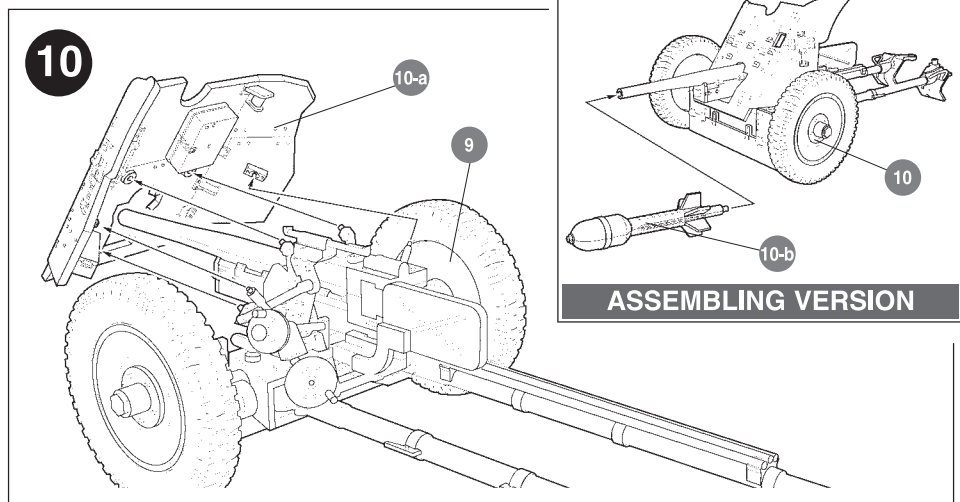
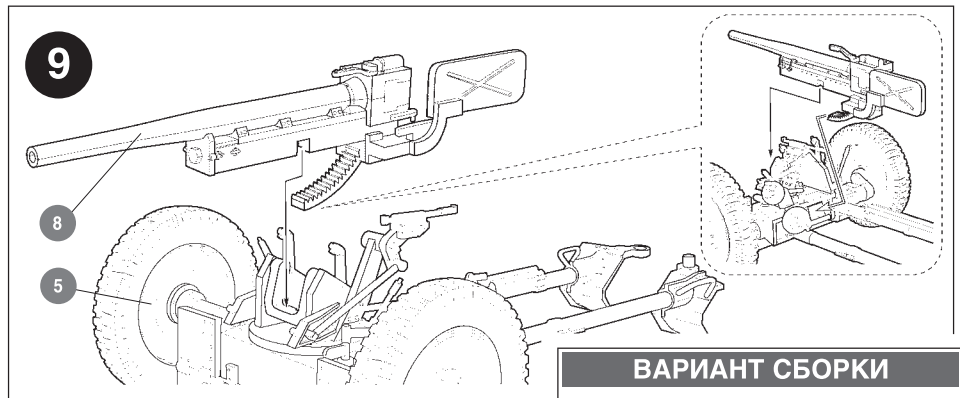
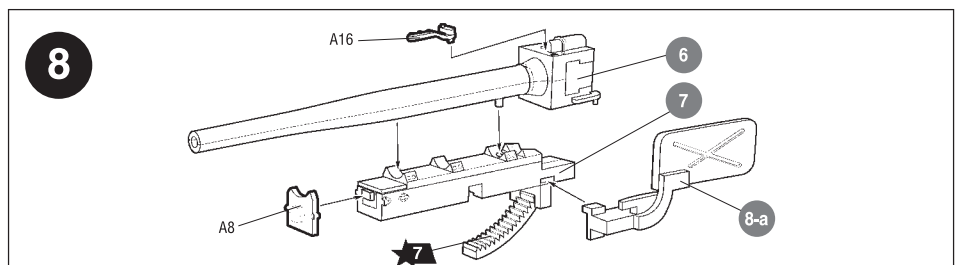
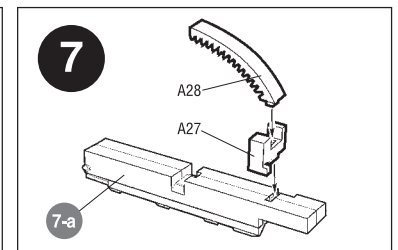
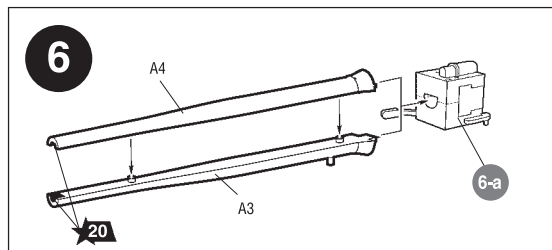
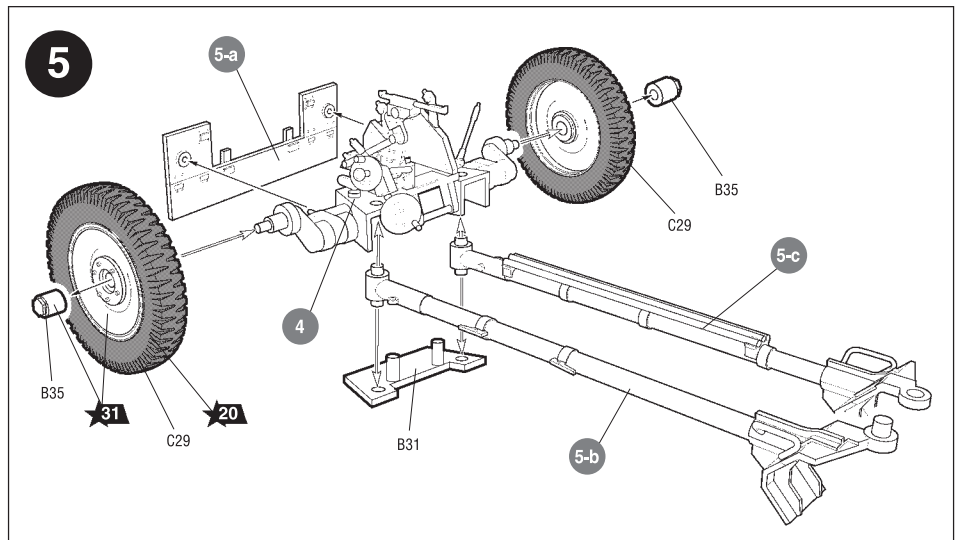
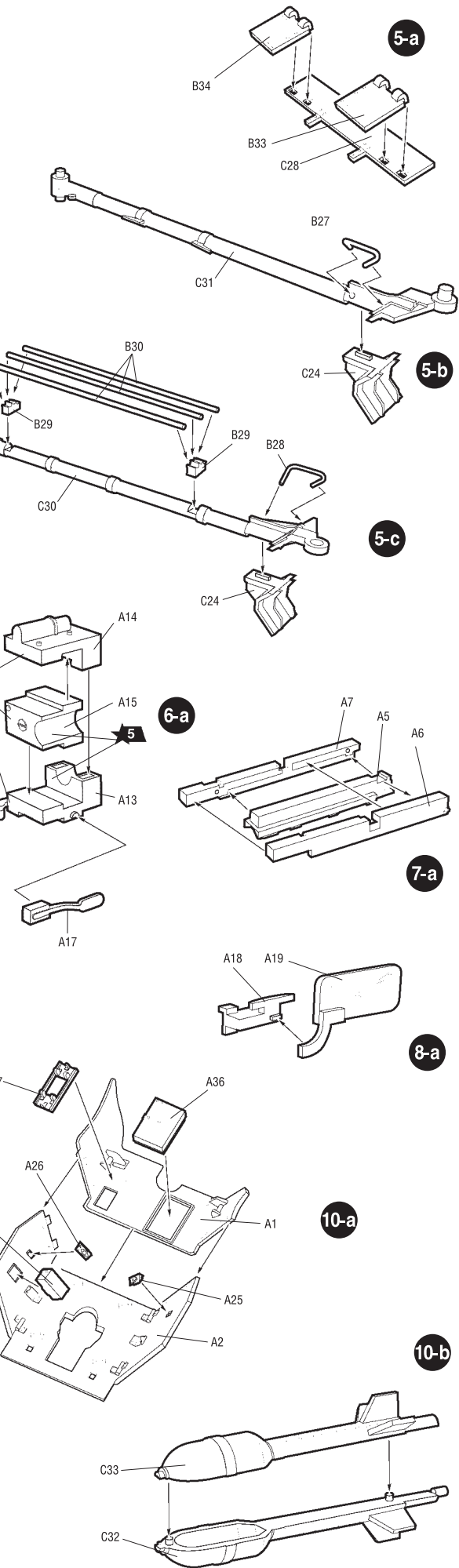

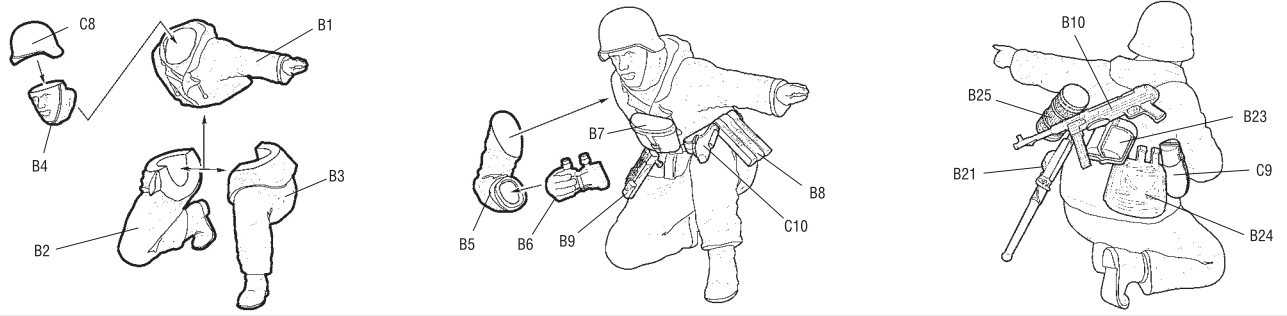

ФИГУРА 1 FIGURE



ФИГУРА 2 FIGURE

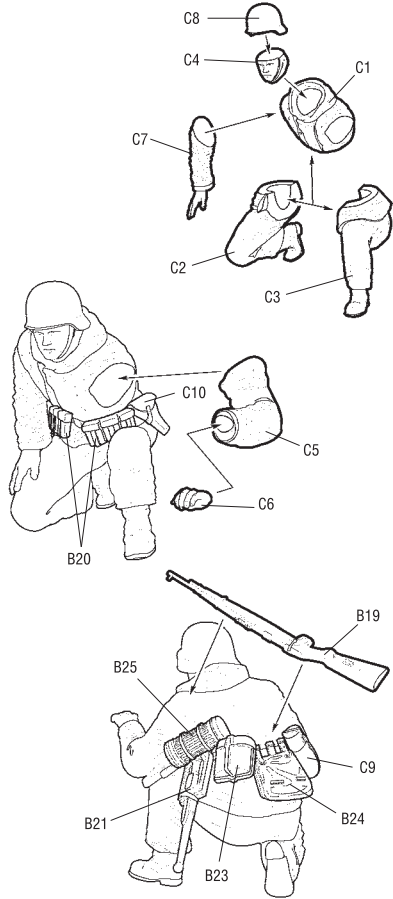

ФИГУРА 3 FIGURE

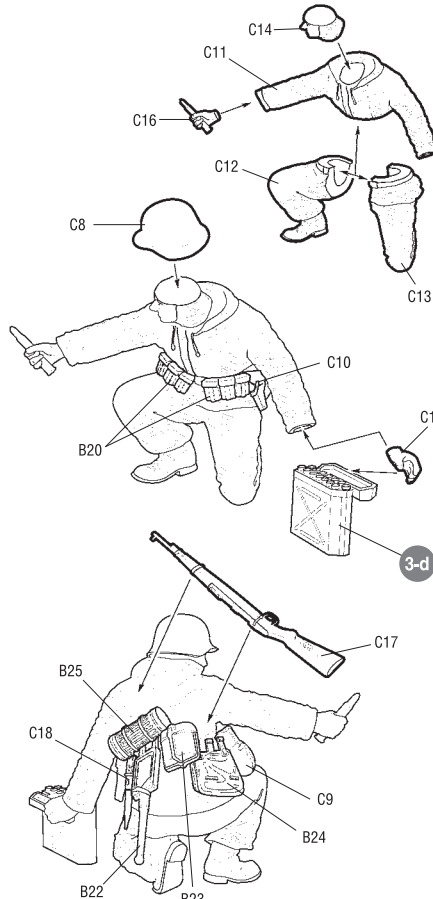

ФИГУРА 4 FIGURE

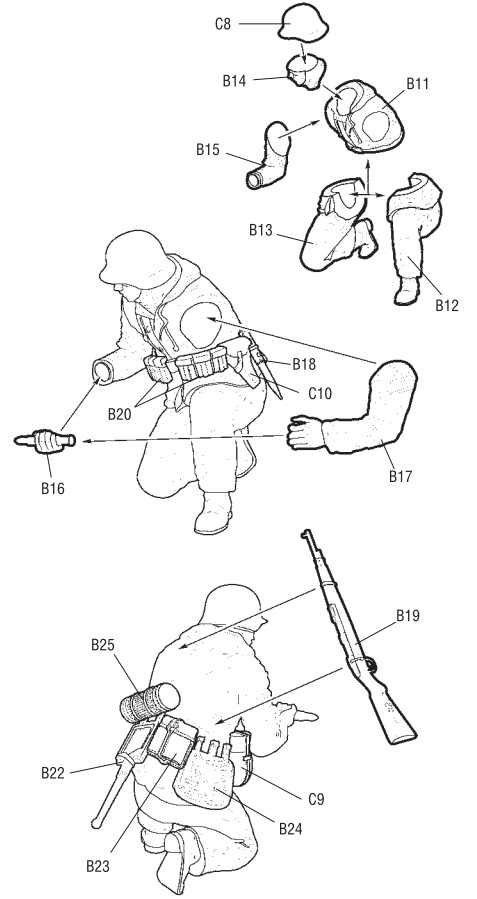

ОКРАСКА МОДЕЛИ

THE MODEL PAINTING

ИСПОЛЗУЕМЫЕ ЦВЕТА THE COLORS USED

ЗВЕЗДА	Humbrol
★3	16 gold
★5	191 chrome silver
★8	53 gunmetal
★17	34 white
★20	33 black
★22	31 state grey
★25	110 natural wood
★27	62 leather
★30	129 gull grey
★31	125 dark grey
★39	159 khaki drab
★42	79 blue grey
★53	61 flesh

