

1942 г. СОВЕТСКИЕ ГОРНЫЕ СТРЕЛКИ



№3606

МАСШТАБ 1:35
SCALE 1:35

ДЕЛАНО В РОССИИ
MADE IN RUSSIA



SOVIET MOUNTAIN INFANTRY WWII 1942

СОВЕТСКИЕ ГОРНЫЕ СТРЕЛКИ

Горно-стрелковые части Советской Армии активно участвовали в боевых действиях на южных участках фронта Великой Отечественной войны. Они внесли значительный вклад в дело освобождения Кавказа и Крыма.

SOVIET MOUNTAIN INFANTRY WWII

Mountain Infantry units of the Soviet Army took part in most battles of the South sectors of the Eastern Front of World War II. They contributed significantly to the liberation of the Caucasus and the Crimea.

SOJWJETISCHE GEBIRGSINFANTERIE 2.WK

Gebirgsjägerverbände der Sowjetarmee waren in den meisten Gefechten an der russischen Südostront beteiligt. Diese Truppen hatten maßgeblichen Anteil an der Befreiung der Kaukasusregion und der Krim-Halbinsel.

INFANTERIE DE MONTAGNE SOVIETIQUE 2ème G.M.

Les unités d'infanterie de montagne de l'armée soviétique ont pris part à la plupart des batailles du secteur sud du front russe durant la 2ème G.M. Elles ont largement contribué à la libération du Caucase et de la Crimée.

FANTERIA DI MONTAGNA SOVIETICA WWII

La unità della Fanteria di Montagna dell'Esercito Russo preero parte alla maggior parte delle battaglie del settore Sud del Fronte Est della II Guerra Mondiale. Diedero un significativo contributo alla liberazione del Caucaso e della Crimea.

SOVIET MOUNTAIN INFANTRY WWII

Las unidades de infantería de montaña del Ejército Soviético, tomaron parte en la mayoría de batallas libradas en los sectores del sur del Frente Este en la II Guerra Mundial. Contribuyeron de manera significativa en la liberación del Caucaso y Crimea.

Прежде, чем приступать к сборке модели, внимательно ознакомьтесь с инструкцией.

ВНИМАНИЕ!

Сборку и окраску модели следует проводить в хорошо проветриваемом помещении вдаль от источников огня. Сборку модели производите согласно схеме. Для удобства каждая деталь на оборочной схеме обозначена номером, соответствующим номеру на литниковой раме.

Детали следует отделять от литников ножом или другим режущим инструментом (соблюдая осторожность при работе с острыми предметами). Место среза деталей зачистите ножом или наждачной бумагой.

Модель рекомендуется окрашивать специальными красками для пластиковых

моделей, выпускаемым предприятием «ЗВЕЗДА».

Приступая к сборке модели, заранее ознакомьтесь со схемой окраски.

Перед окраской модель рекомендуется обезжирить, например, мыльным раствором и тщательно просушить.

Краски и клей в комплект не входят.

Для сборки модели рекомендуется использовать клей, выпускаемый предприятием «ЗВЕЗДА».

Используйте минимальное количество клея. Избегайте его попадания на окрашенные поверхности модели.

ВНИМАНИЕ!

ATTENTION - Useful advice!

Study the instructions carefully prior to assembly. Remove parts from frame with a sharp knife or a pair of scissors and trim away excess plastic. Do not pull off parts. Assemble the parts in numerical sequence. Use plastic cement ONLY and use cement sparingly to avoid damaging the model. Paint small parts before detaching them from frame. Remove paint where parts are to be cemented.

ACHTUNG - Ein nützlicher Rat!

Vor der Montage die Zeichnung aufmerksam studieren. Die einzelnen Montageteile mit einem Messer oder einer Schere vom Spritzling sorgfältig entfernen. Eventuelle Grate werden mit einer Klinge oder feinem Schmirgelpapier beseitigt. Keinesfalls die Montageteile mit den Händen entfernen. Bei der Montage der Teilenummerierung folgen. Die Nummer der schon montierten Teile auf dem Spritzling ankreuzen. Bitte nur Plastikklebstoff verwenden.

ATTENZIONE - Consigli utili!

Prima di iniziare il montaggio, studiare attentamente il disegno. Staccare con molta cura i pezzi dalle stampate, usando un tagliabile o un paio di forbici e togliere con una piccola lima o con carta vetro fine eventuali sbavature. Mai staccare i pezzi con le mani. Montarli seguendo l'ordine della numerazione delle tavole. Eliminare dalla stampata il numero del pezzo appena montato, facendo un segno sopra una croce.

ATENCIÓN - Consejos útiles!

Estudiar las Instrucciones cuidadosamente antes de comenzar el montaje. Separar las piezas de las bandejas con un cuchillo afilado o un par de tijeras, y retirar el exceso de plástico o rebabas. No arrancar las piezas. Montar las piezas en orden numérico. Utilizar SOLAMENTE pegamento para plástico y en poca cantidad para evitar que se dañe el modelo. Pintar las piezas pequeñas antes de separarlas de la bandeja. Retirar la pintura de los lugares por donde se deben pegar las piezas.

ATTENTION - Conseils utiles!

Avant de commencer le montage, étudier attentivement le dessin. Détacher avec beaucoup de soin les morceaux des moules en usant un meulière ou bien un paire de ciseaux et couper avec une petite lame ou avec de papier de verre fin ébarbages éventuels. Jamais détacher les morceaux avec les mains. Monter les en suivant l'ordre de la numération des tables. Eliminer de la moule le numéro de la pièce qui vient d'être montée, en la bifant avec une croix. Employer seulement de la colle pour polystyrol.

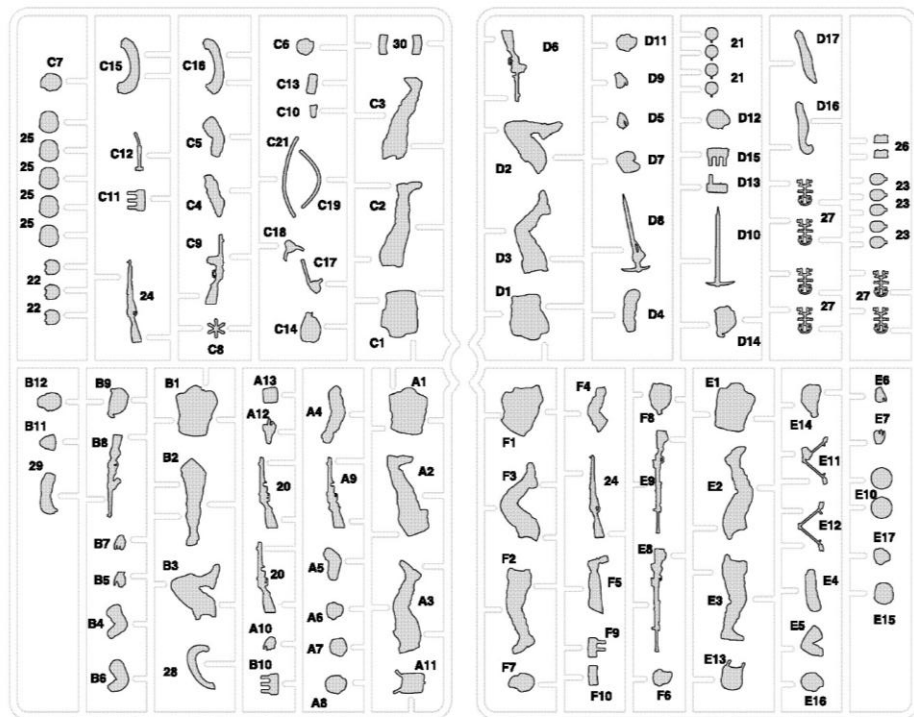

ЗВЕЗДА

ЗВЕЗДА	Material	Number
★1	вороненая сталь	53 gunmetal
★11	темно-серый	67 tank grey
★13	св. -коричневый	118 tan
★20	черный	33 black
★23	древесный	110 natural wood
★27	кожа	62 leather
★28	вишневый красный	153 insignia red
★29	светло-серый	129 gull grey
★31	зеленый	117 US light green
★32	хаки	26 khaki
★33	плотный	61 flesh

ОКРАСКА

ИСПОЛЬЗУЕМЫЕ ЦВЕТА

THE COLORS USED

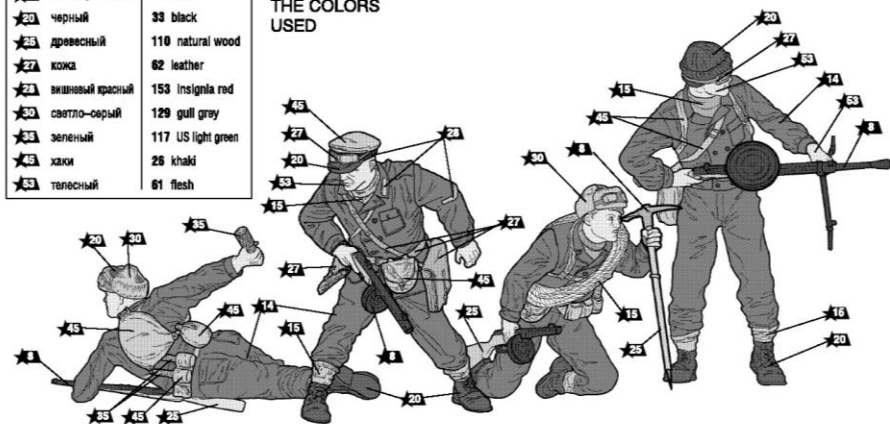

ФИГУРА 1

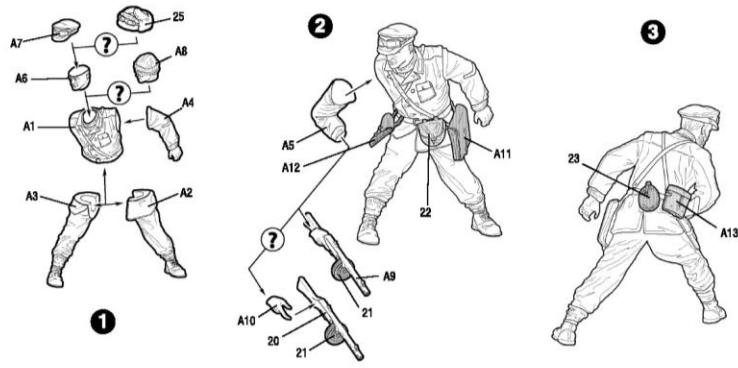

FIGURE 1

ФИГУРА 2

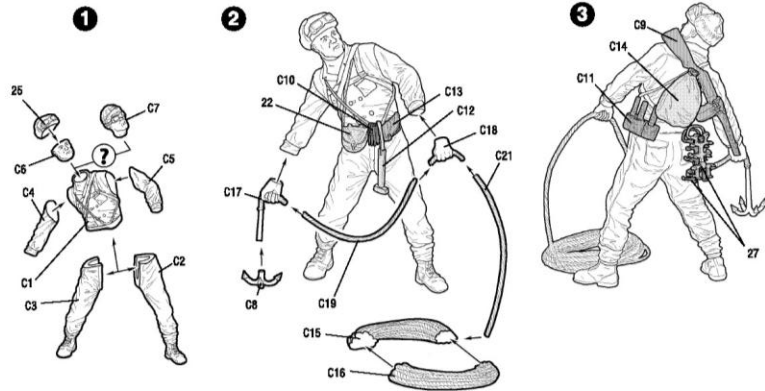

FIGURE 2

ФИГУРА 3

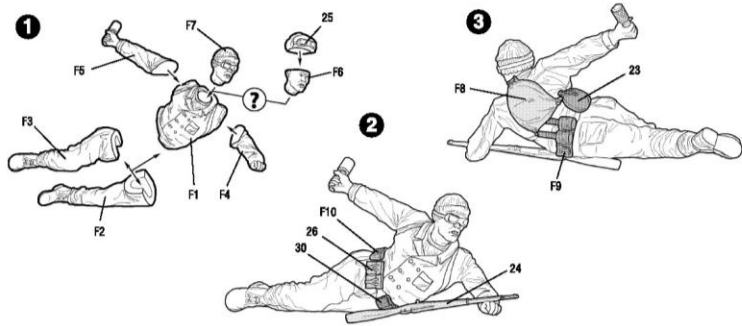
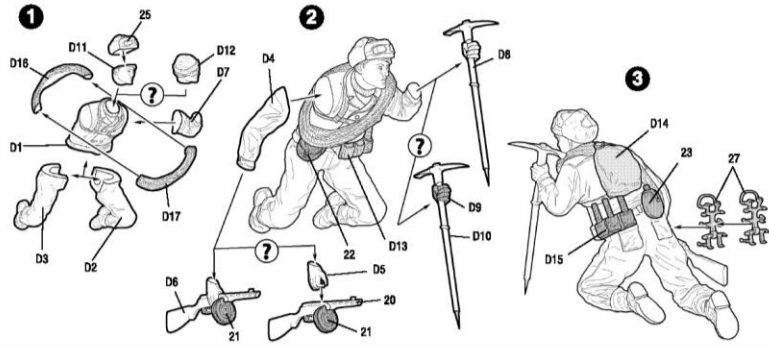

FIGURE 3

FIGURE 4



ФИГУРА 4

FIGURE 5

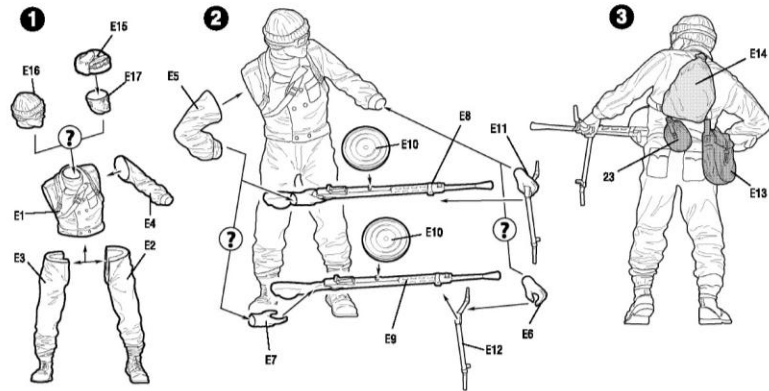

ФИГУРА 5

FIGURE 6

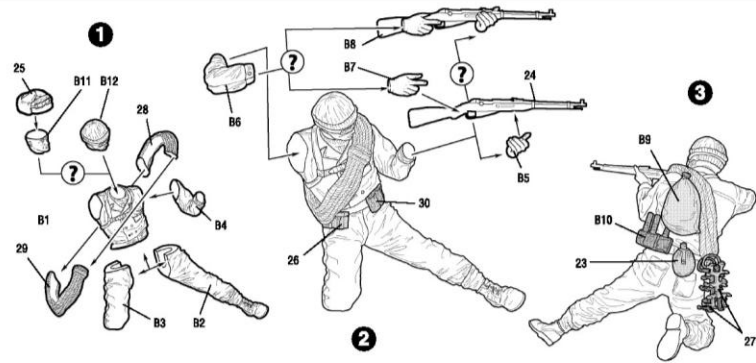

ФИГУРА 6