

РОССИЙСКАЯ БОЕВАЯ МАШИНА ДЕСАНТА БМД-2 RUSSIAN AIRBORNE FIGHTING VEHICLE BMD-2

MADE IN RUSSIA СДЕЛАНО В РОССИИ №3577 МАСШТАБ 1:35 SCALE 1:35

Российская боевая машина десанта БМД-2

Боевая машина десанта БМД-2 является дальнейшим развитием БМД-1. Выпускалась с 1985 года. Вооружение состоит из 30-мм авиационной пушки 2А42 и противотанкового комплекса "Конкурс". Вооружение установлено в новом, отличном от БМД-1, боевом отделении, боекомплект 300 выстрелов и 2940 патронов. Масса 7,2 т. Принимала активное участие в боевых действиях в Афганистане.

Russian airborne fighting vehicle BMD-2

The airborne fighting vehicle for landing troops BMD-2 is a further development of BMD-1 (Zvezda N°3559). It has been in production since 1985. Its armament consists of a 30-mm aircraft cannon 2A42 and an anti-tank complex 'Konkurs'. The weapons are installed in a newly designed fighting compartment, with the fire unit of 300 gun shells and 2940 cartridges. The weight is 7.2 tons. The BMD-2 was widely used in the Afghanistan campaign.

Veicolo blindato russo BMD-2

Il veicolo da combattimento aviotrasportato per truppe da sbarco BMD-2 è l' ulteriore sviluppo dell' BMD-1 (Zvezda No.3559) ed è in produzione fin dal 1985. Il suo armamento consiste del cannone antiaereo 2A42 da 30-mm e da un sistema anticarro tipo "Konkurs". Gli armamenti sono installati in un alloggiamento di nuova concezione, il peso totale del mezzo è di 7.2 ton. Il BMD-2 è stato utilizzato ampiamente nella campagna d' Afghanistan.

Véhicule de combat aérotransportable BMD-2 russe

Le véhicule de combat aéroporté BMD-2 est un développement du BMD-1 (Kit Zveda réf. 3559). Il est produit depuis 1985. Son armement est constitué d'un canon anti-aérien 2A42 de 30 mm et d'un système anti-chars "Konkurs". Les munitions sont entreposées dans un nouveau compartiment de combat. La puissance de feu est de 300 obus et de 2940 cartouches. Le BMD-2 pèse 7,2 tonnes et a été largement utilisé en Afghanistan.

Vehículo de combate ruso BMD-2

El vehículo de combate para tropas de desembarco BMD-2 es una desarrollo posterior del BMD-1 (Zvezda N° 3559). Ha estado en producción desde 1985. Su armamento consiste en un cañón antiaéreo 2A42 de 30-mm y un complejo antitanque "Konkurs". Las armas están instaladas en un compartimiento de nuevo diseño, con la unidad de disparo de 300 tiros y 2940 cartuchos. El peso es de 7.2 toneladas. El BMD-2 fue ampliamente empleado en la campaña de Afganistán.

Lufttransportierbarer Schützenpanzer BMD-2

Der russische Luftlandepanzer BMD-2 ist eine seit 1985 im Einsatz befindliche Weiterentwicklung des BMD-1. Die Bewaffnung besteht aus einer 30 mm Luftabwehrkanone 2A42 und Anti-Tankraketen von Typ 'Konkurs'. Der Kampfraum wurde gegenüber seinen Vorgänger überarbeitet und kann 300 Granaten und 2940 MG-Munition aufnehmen. Der BMD-2 wurde vielfach in Afghanistan eingesetzt.

РУКОВОДСТВО ПО СБОРКЕ

Перед тем как приступить к сборке модели проверьте комплектацию набора и целостность отливок и тщательно изучите инструкцию по сборке. В случае последующей окраски модели **рекомендуется** обезжирить отливки, например, мыльным раствором. Детали отделяйте от литников ножом или другим режущим инструментом (соблюдая осторожность при работе с острыми предметами). Зачистите облой и места среза, например, при помощи мелкой наждачной бумаги. Сборку модели производите согласно схеме сборки. Для удобства сборки каждая деталь на сборочной схеме обозначена номером, например **A12**. Детали, не указанные в инструкции, при сборке не применяются. При работе с мелкими деталями лучше использовать пинцет. Детали склеивайте клеем, выпускаемым предприятием «ЗВЕЗДА». Используйте минимальное количество клея, чтобы не испортить модель. Не наносите клей на окрашенную поверхность. Склеенные детали оставляйте до полного высыхания. **Модель рекомендуется окрашивать специальными красками для пластиковых моделей, выпускаемыми предприятием «ЗВЕЗДА».** Краски в комплект не входят. Перед покраской модели внимательно изучите инструкцию по окраске. Цвет краски на сборочной схеме обозначен буквой, например **A**. Схема окраски и номера красок даны на восьмой странице инструкции. При работе необходимо иметь кусок мягкой ткани (фланель, хлопок и т.д.) для очистки кисти при переходе с одного цвета краски на другой. Клей с кисточки удаляйте также тканью. Все работы производите в проветриваемом помещении вдали от источников огня.

ATTENZIONE - Consigli utili !

Prima di iniziare il montaggio, studiare attentamente il disegno. Staccare con molta cura i pezzi dalle stampate, usando un taglia-balsa oppure un paio di forbici e togliere con una piccola lima o con carta vetro fine eventuali sbavature. Mai staccare i pezzi con le mani. Montarli seguendo l'ordine della numerazione delle tavole. Eliminare dalla stampata il numero del pezzo appena montato, facendogli sopra una croce.

ACHTUNG-Ein nützlicher Rat!

Vor der Montage die Zeichnung aufmerksam studieren. Die einzelnen Montageteile mit einem Messer oder einer Schere vom Spritzling sorgfältig entfernen. Eventuelle Grate werden mit einer Klinge oder feinem Schmirgelpapier beseitigt. Keinesfalls die Montageteile mit den Händen entfernen. Bei der Montage der Tafelnumerierung folgen. Die Nummer der schon montierten Teile auf dem Spritzling ankreuzen. Bitte nur Plastikklebstoff verwenden.

ATTENTION - Useful advice! Study the instructions carefully prior to assembly. Remove parts from frame with a sharp knife or a pair of scissors and trim away excess plastic. Do not pull off parts. Assemble the parts in numerical sequence. Use plastic cement ONLY and use cement sparingly to avoid damaging the model. Paint small parts before detaching them from frame. Remove paint where parts are to be cemented.

ATENCION - Consejos útiles!

Estudiar las instrucciones cuidadosamente antes de comenzar el montaje. Separar las piezas de las bandejas con un cuchillo afilado o un par de tijeras, y retirar el exceso de plástico o rebaba. No arrancar las piezas. Montar las piezas en orden numérico. Utilizar SOLAMENTE pegamento para plástico y en poca cantidad para evitar que se dane el modelo. Pintar las piezas pequeñas antes de separarlas de la bandeja. Retirar la pintura de los lugares por donde se deban pegar las piezas.

ATTENTION - Conseils utiles !

Avant de commencer le montage, étudier attentivement le dessin. Détacher avec beaucoup de soin les morceaux des moules en usant un massicot ou bien un pair de ciseaux et couper avec une petite lame ou avec de papier de verre fin ébarbages éventuels. Jamais détacher les morceaux avec les mains. Monter les en suivant l'ordre de la numération des tables. Eliminer de la moule le numéro de la pièce qui vient d'être montée, en le biffant avec une croix. Employer seulement de la colle pour polystyrol.

A

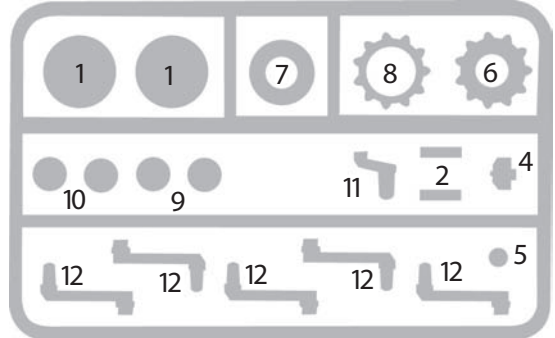
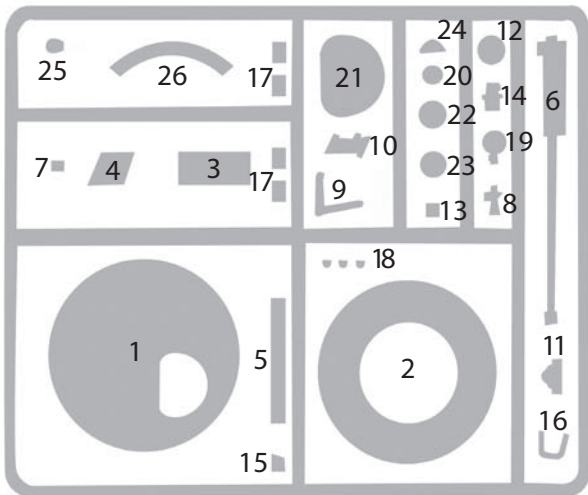
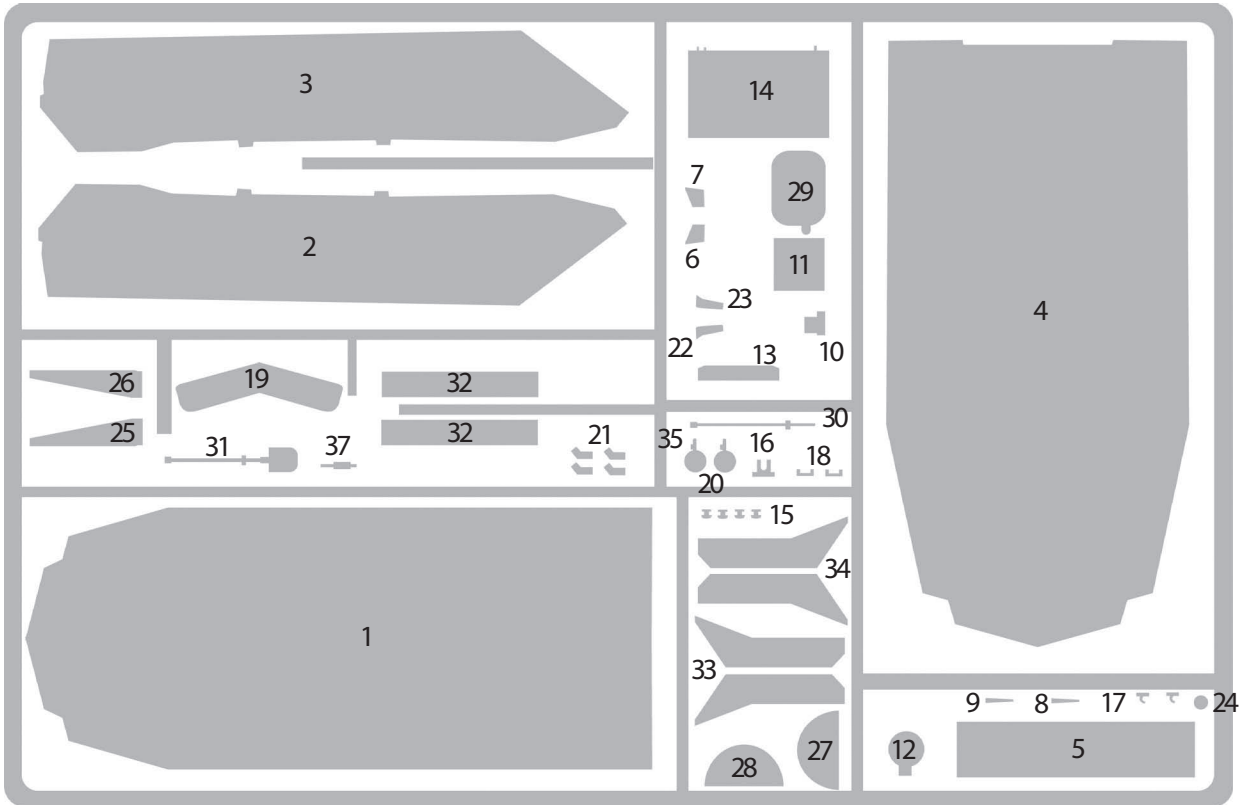

B

C x2

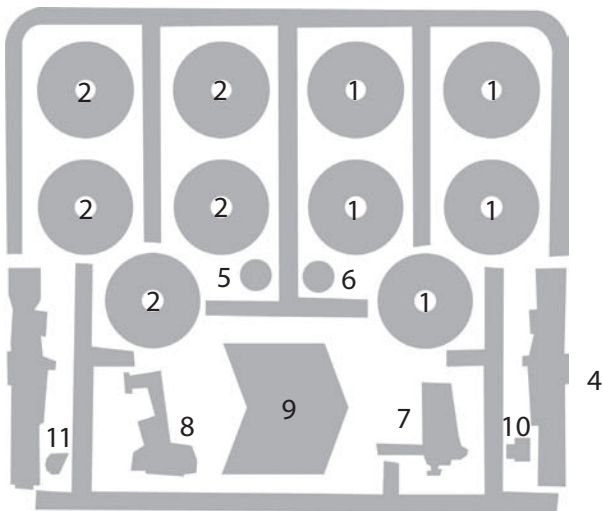

D x2

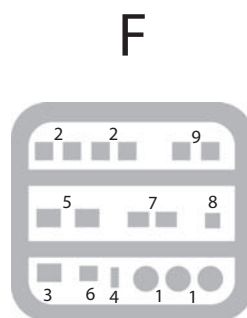

F

E

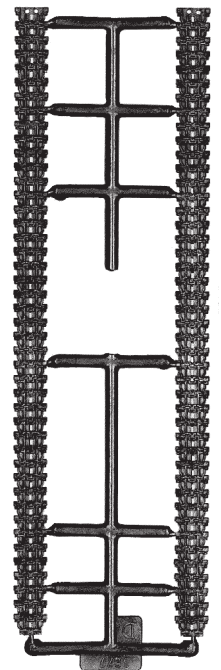

СБОРКА / ASSEMBLING

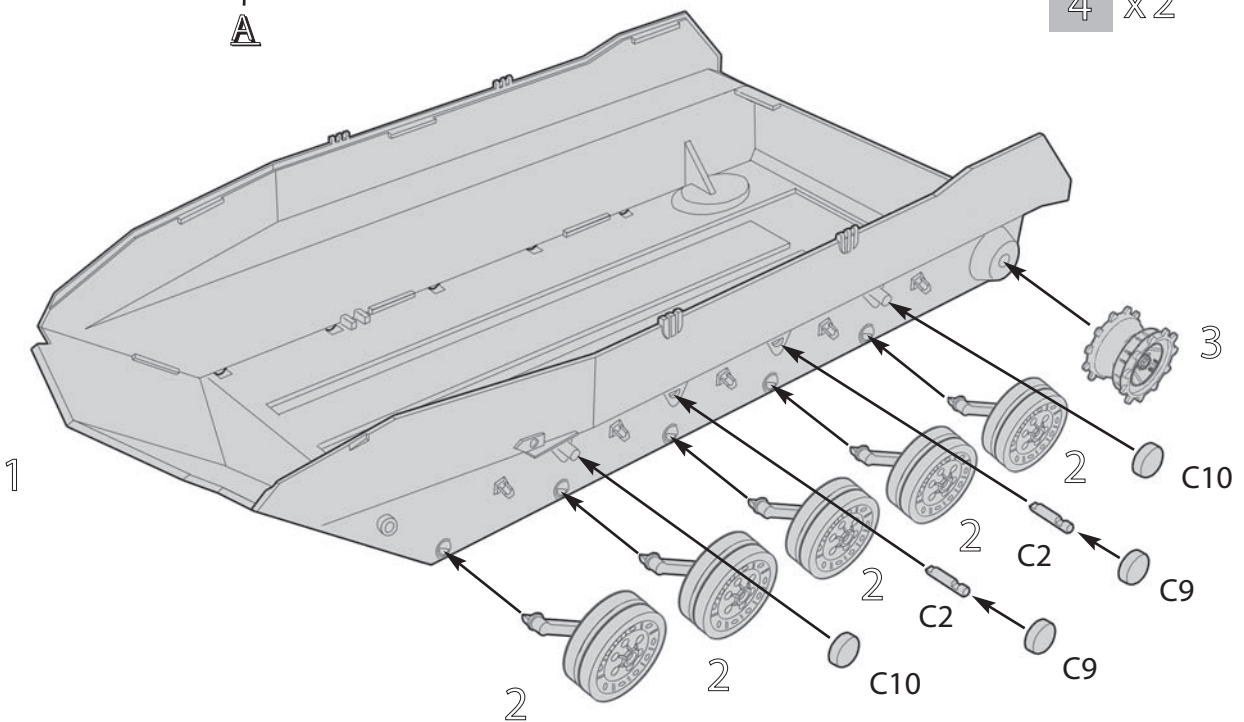
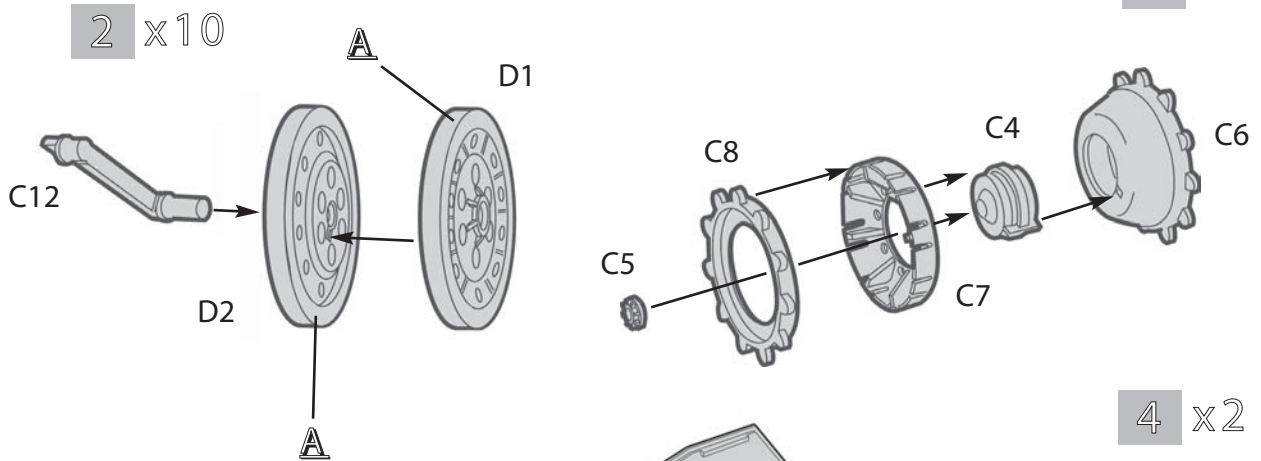
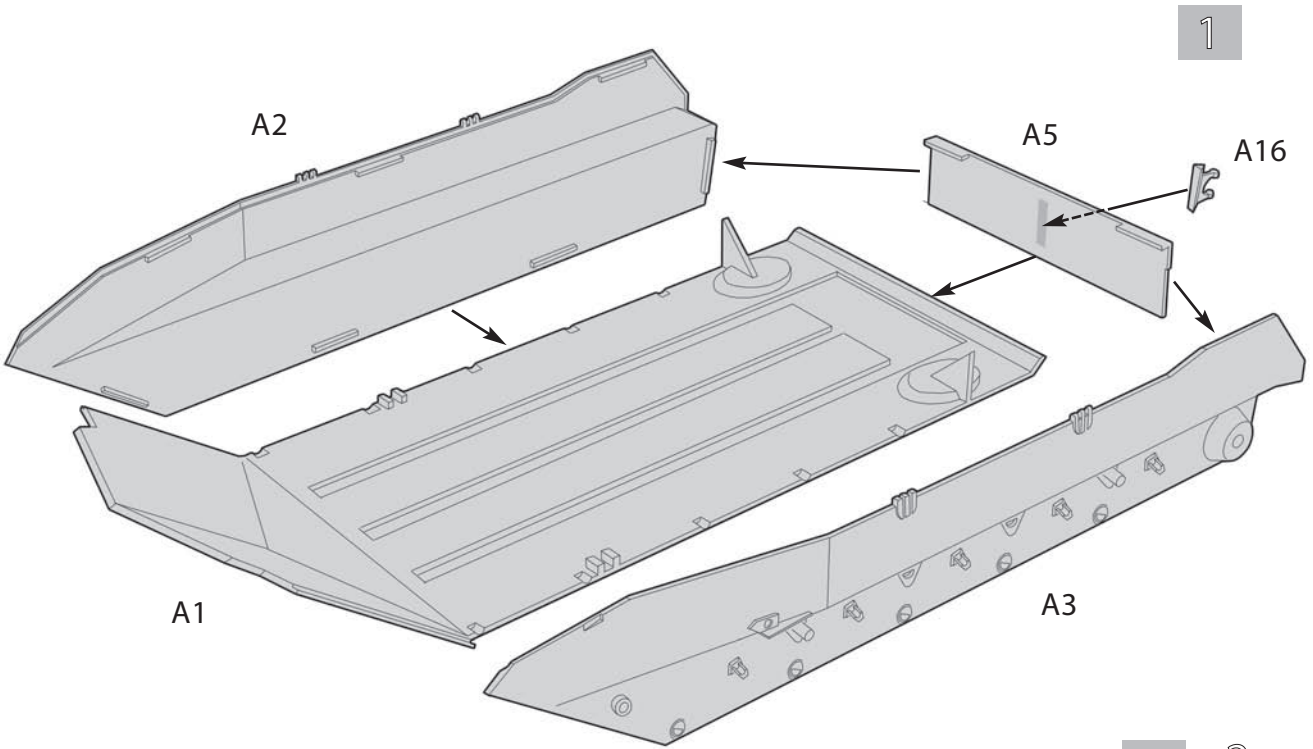

кат. №1101
Кусачки бокорезы
Side-cutting pliers

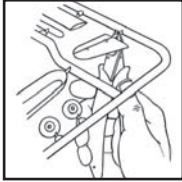

кат. №1105
Пинцет прямой
Straight tweezers



кат. №1103
Нож цанговый
Collet knife

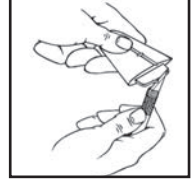

5

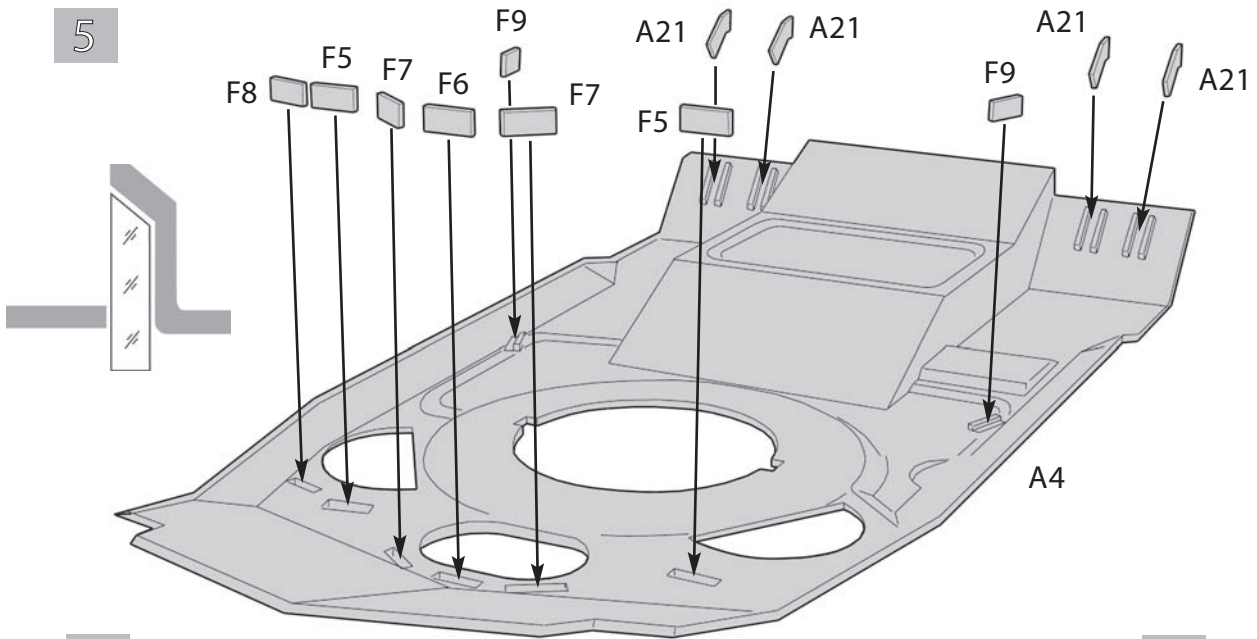

6

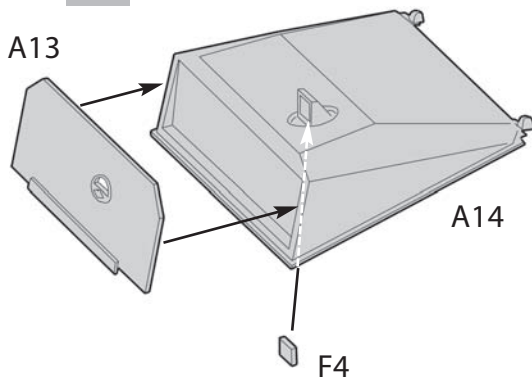

7 x2

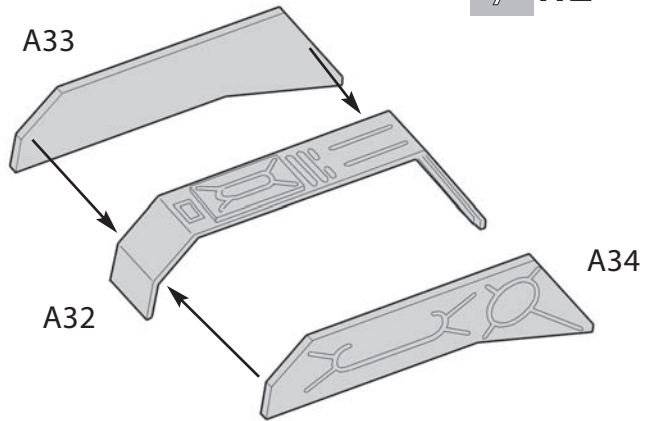

8

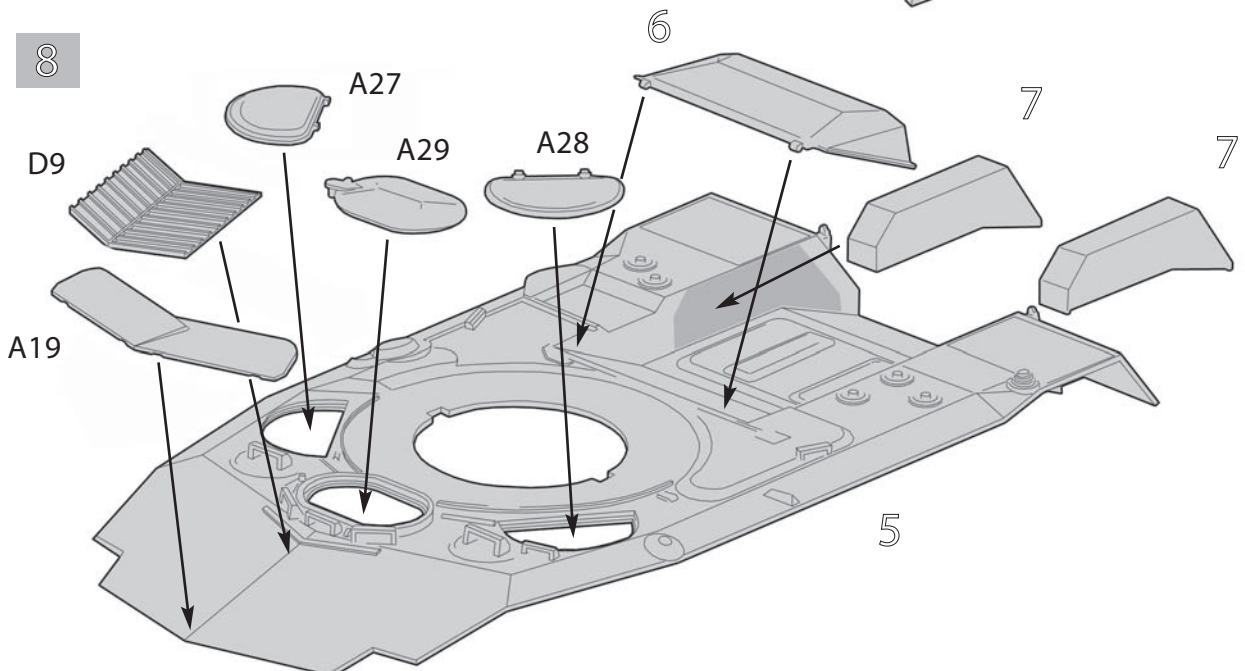

4

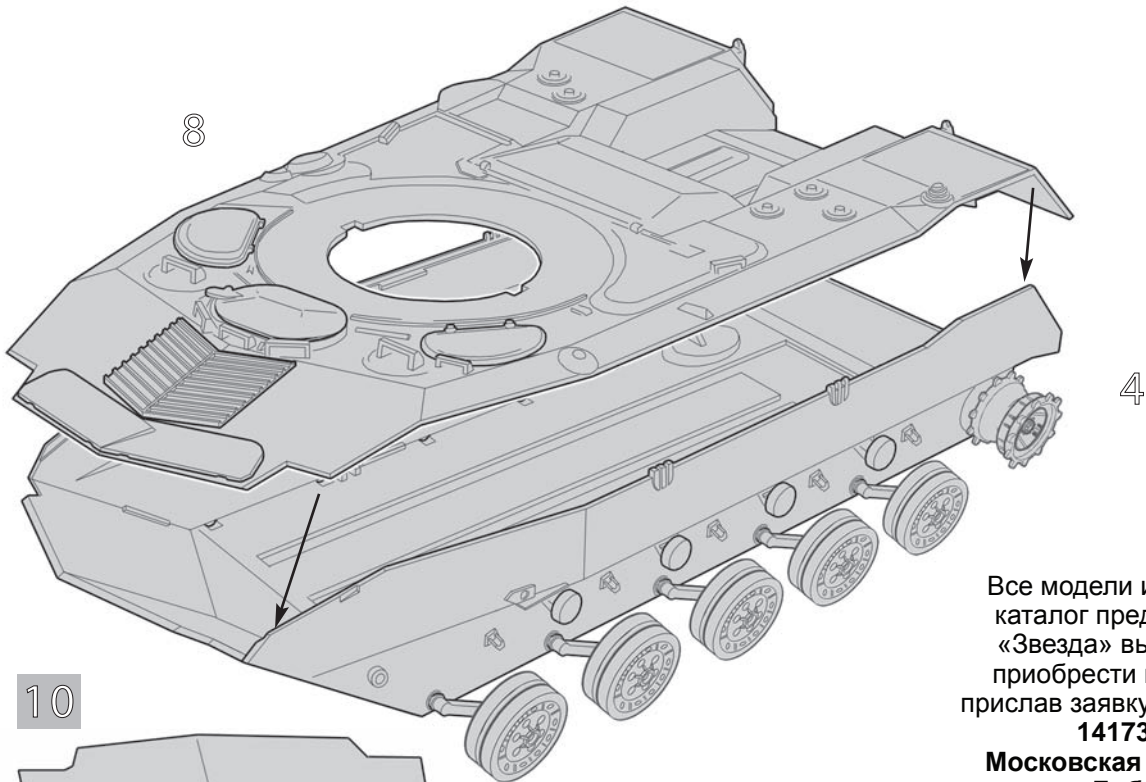

4

10

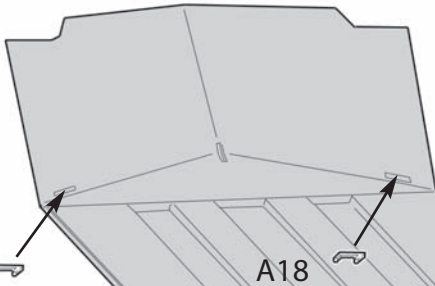

A18

A18

11

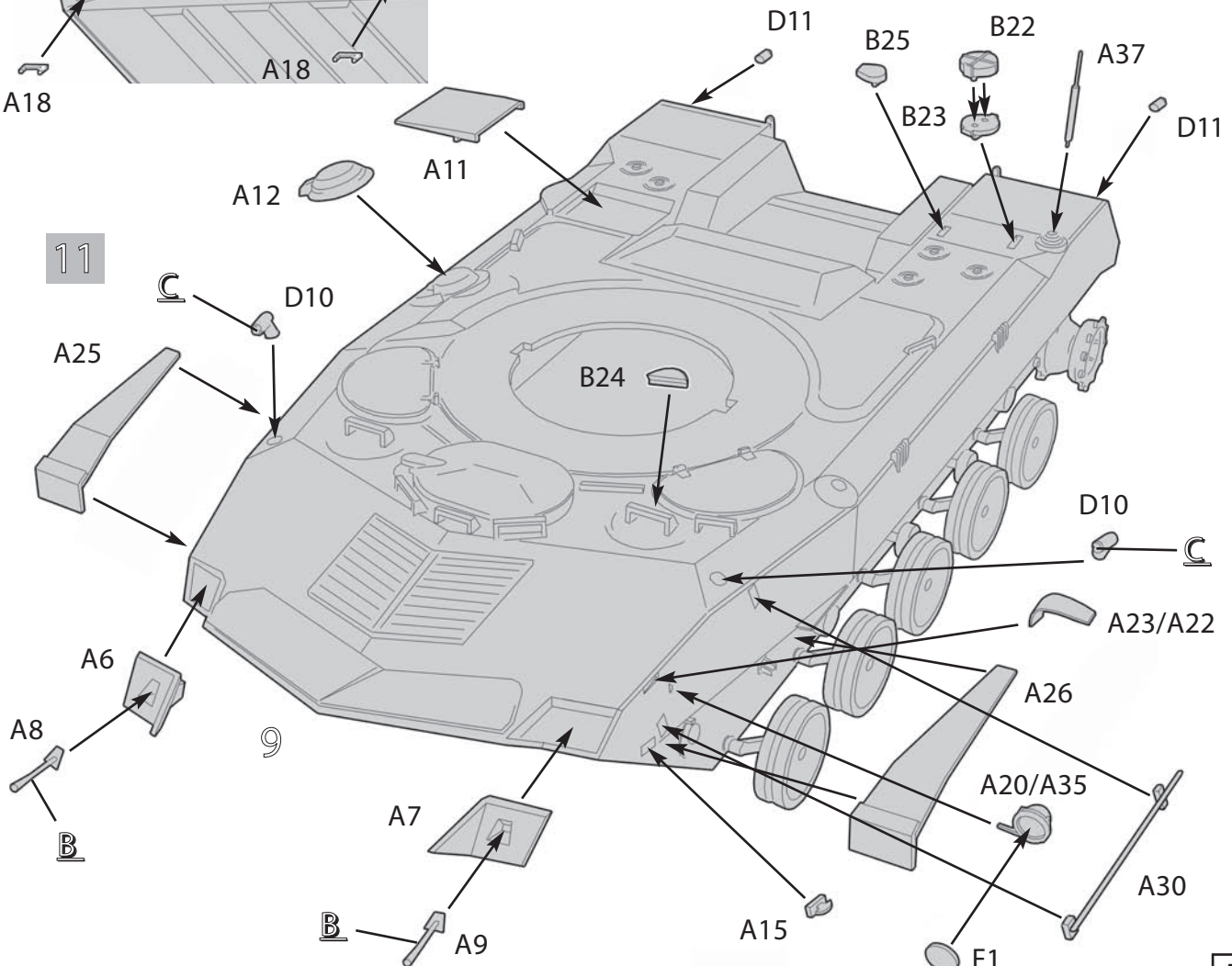

A12

A11

A12

A25

C

D10

A6

A8

B

A7

B

A9

A15

A20/A35

A26

D10

C

A23/A22

A30

F1

D11

B25

B22

B23

A37

D11

B24

Все модели и цветной каталог предприятия «Звезда» вы можете приобрести по почте, прислав заявку по адресу: **141730, Московская область, г. Лобня, ул. Промышленная, д.2, ООО «ЗВЕЗДА»** www.zvezda.org.ru

12

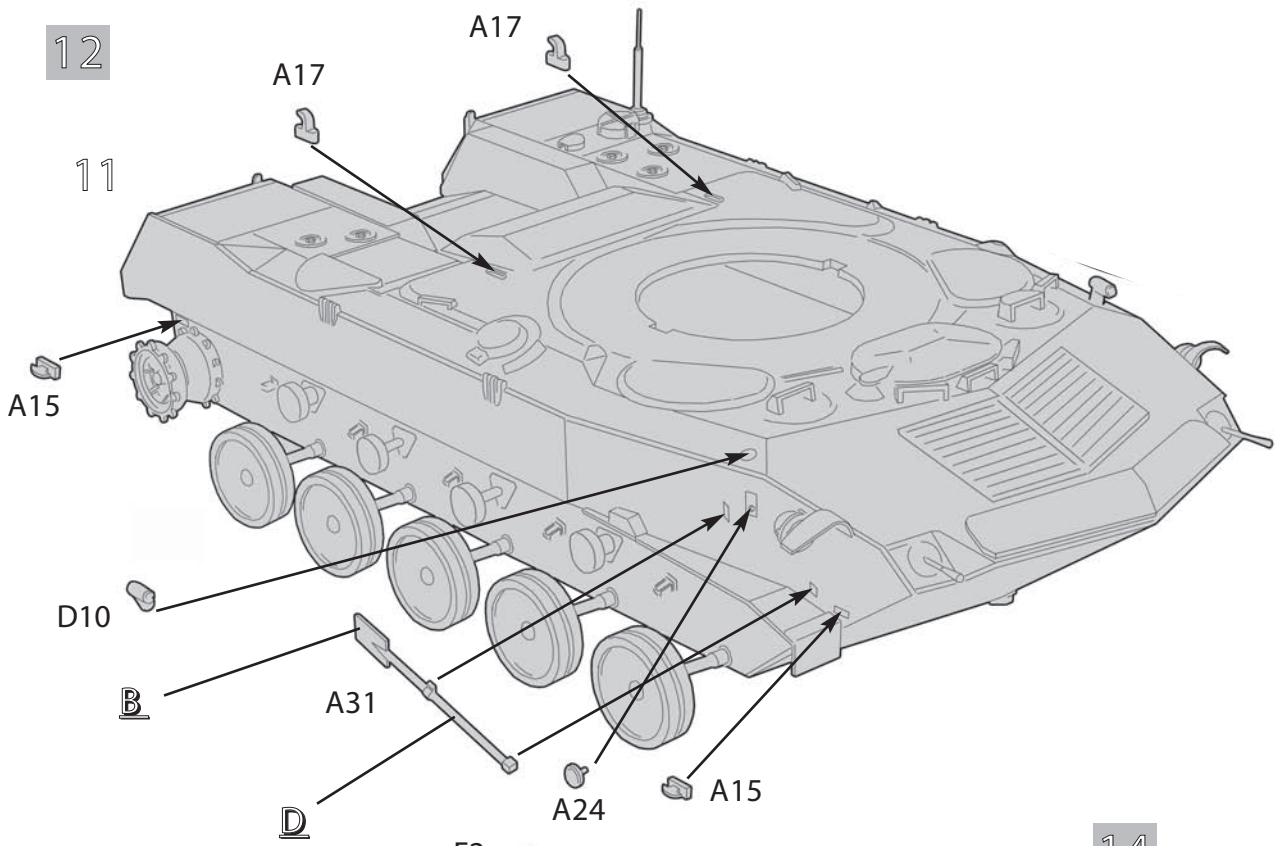

13

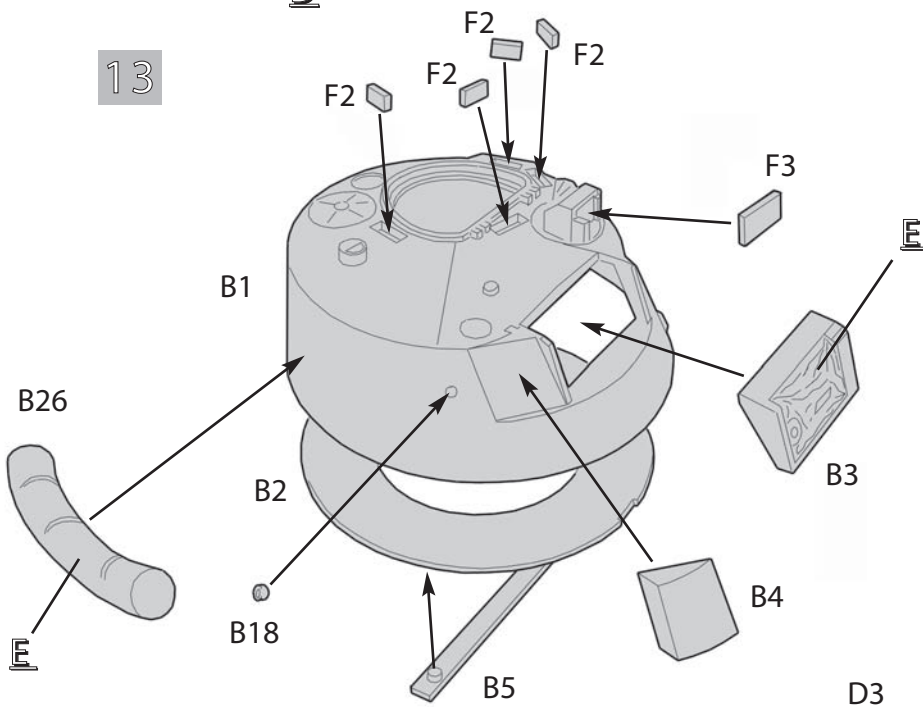

14

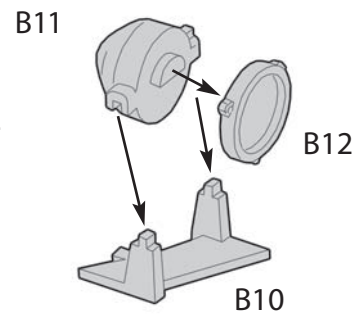

16

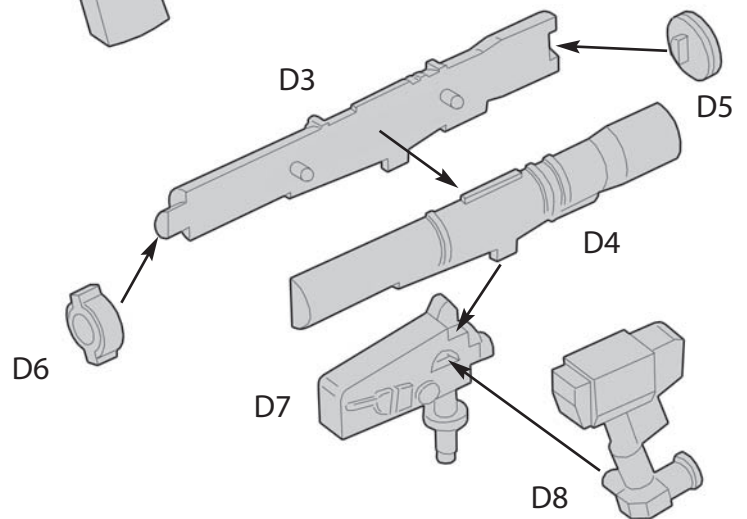

15

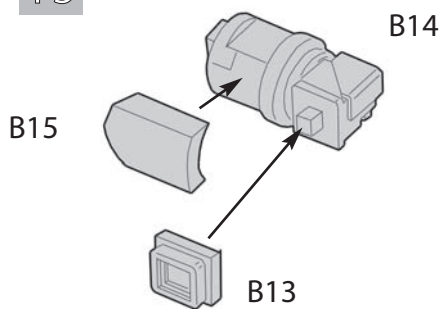

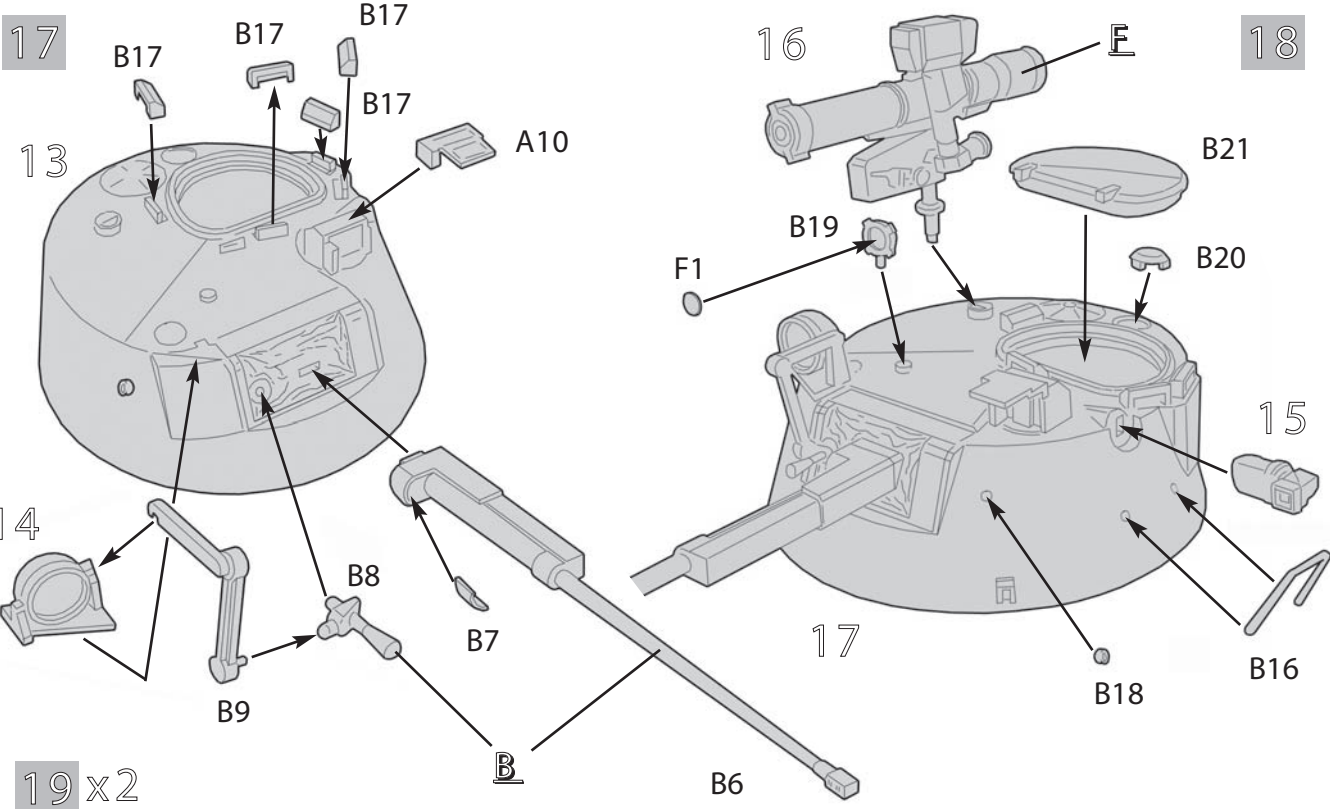

19x2

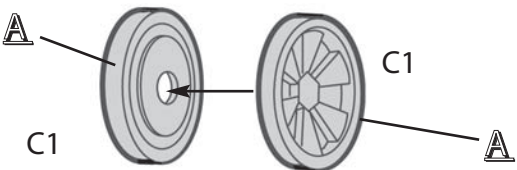

20

Соедините гусеницу, деформируя направляющие штырьки нагретым предметом.

To connect the tracks deforming the pins by hot object.

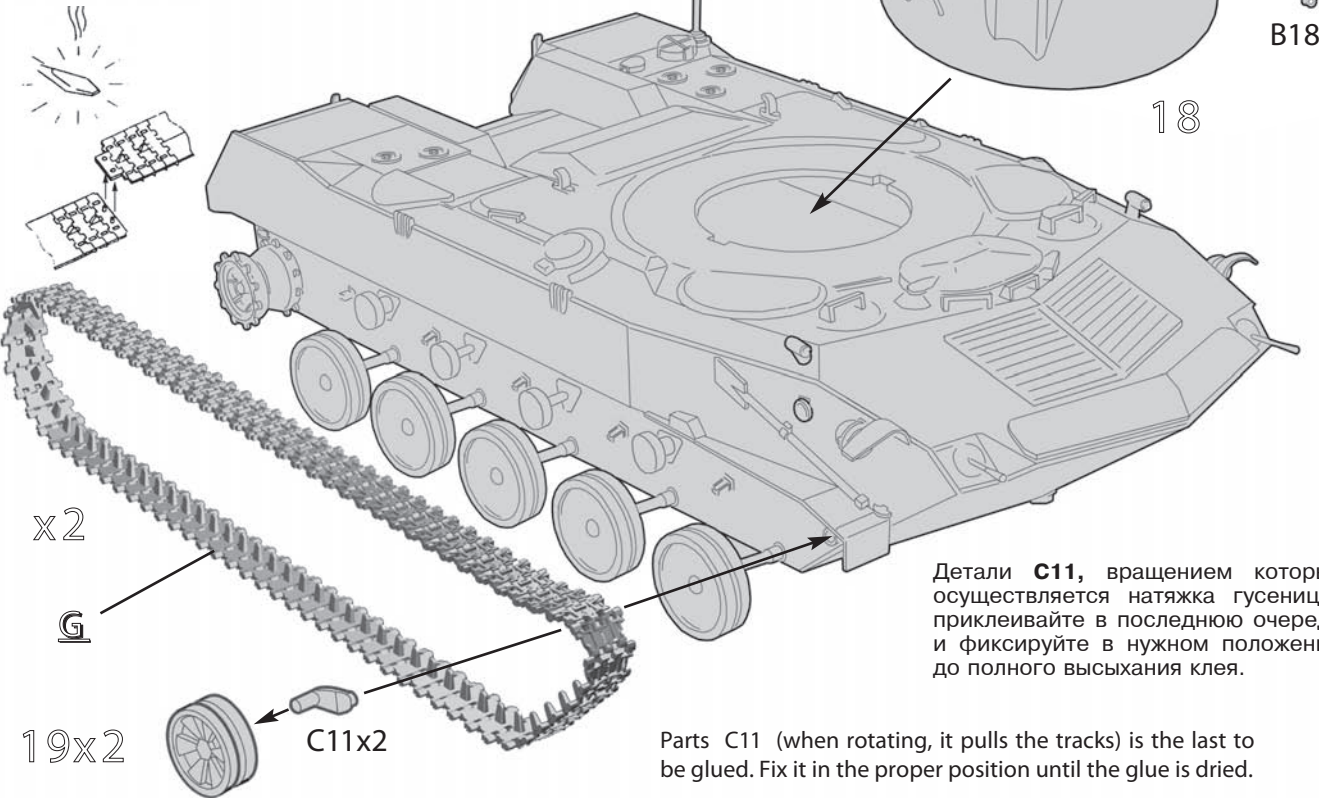

Детали C11, вращением которых осуществляется натяжка гусеницы, приклеивайте в последнюю очередь и фиксируйте в нужном положении до полного высыхания клея.

Parts C11 (when rotating, it pulls the tracks) is the last to be glued. Fix it in the proper position until the glue is dried.

**ОКРАСКА И МАРКИРОВКА
PAINTING AND MARKING**

**ИСПОЛЬЗОВАНИЕ СДВИЖНЫХ КАРТИНОК
(ДЕКАЛЕЙ)**

Вырежьте ножницами нужную часть декали, обозначенную на схеме цифрой, например 2. Положите в воду на 0,5 минуты, наложите на необходимую часть модели и сдвиньте легким нажимом пальца. Переведенный рисунок расправьте, лишнюю влагу промокните.

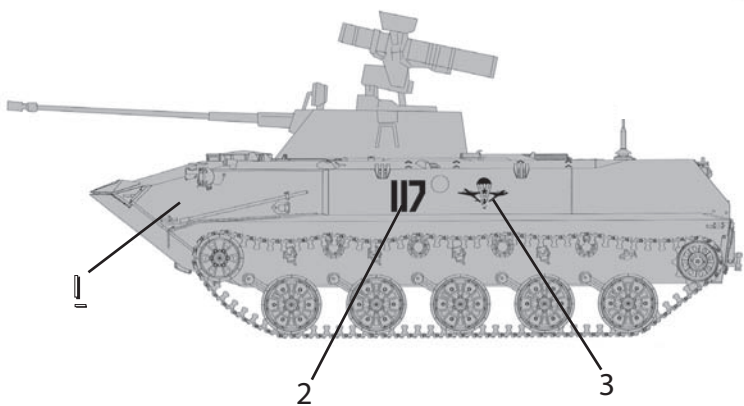
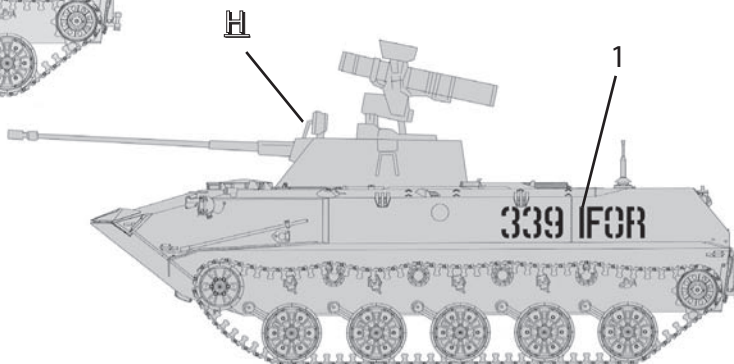
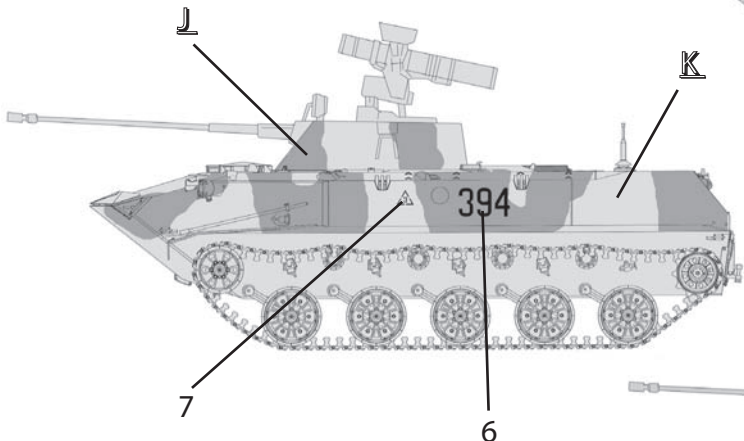
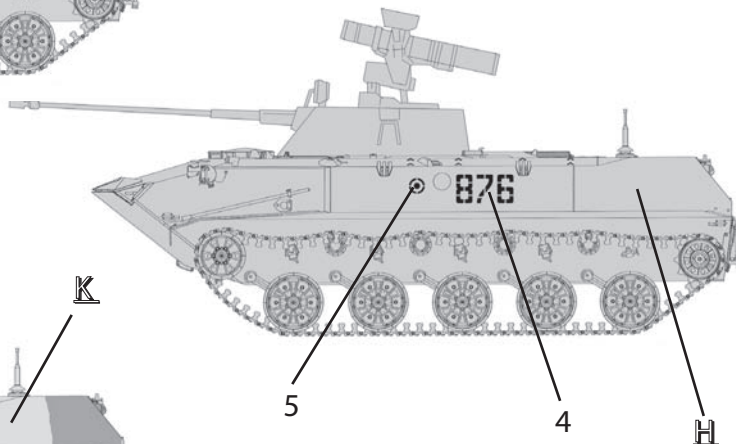
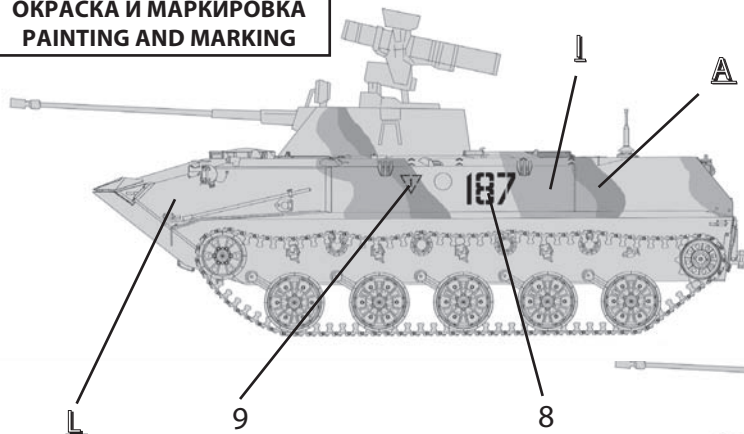

**ОКРАСКА МОДЕЛИ,
ВХОДЯЩЕЙ В ПОДАРОЧНЫЙ НАБОР**

В подарочный набор входят следующие краски:

- A** - ЧЕРНЫЙ (20)
- B** - ВОРОНЕНАЯ СТАЛЬ (08)
- G** - ОХРА (57)
- H** - ЗАЩИТНЫЙ (55)

которые обозначены в инструкции соответствующими цифрами.

После нанесения декалей мы рекомендуем использовать матовый лак Мастер акрил (МАКР-61). Это дополнительно защитит вашу модель от внешних воздействий, а также придаст необходимую матовость. Лак выпускается предприятием «Звезда» и продается отдельно.

ISTRUZIONI per l'applicazione delle decalcomanie. Ritagliare le decalcomanie occorrenti dal foglio, immergerle in un bicchiere d'acqua pulita per circa 1/2 minuto, metterle in posizione sul modello e farle scivolare dalla carta: per una migliore aderenza comprimerle con una pezzuola pulita.

DIRECTIONS for applying the decals. Cut the required decals out of the sheet; dip them into a glass of clean water for about 1/2 minute; position the decals on the kit, letting them slide from the paper. For a better adhesion, press them by means of a clean rag.

ANWEISUNGEN für Abziehbilder-Anbringung: Die benötigten Abziehbilder vom Blatt abscheiden, in ein Glas reines Wasser für etwa 1/2 Minute eintauchen, auf das Modell legen und dann vom Papierbogen abnehmen. Um eine bessere Haftung zu erzielen, die Abziehbilder mit einem reinen Tuch andrücken.

INSTRUCTION pour l'application des décalcomanies. Couper les décalcomanies choisies et les plonger environ trente secondes dans un peu d'eau propre. Les placer sur le modèle en les faisant glisser de leur feuille et presser avec un morceau de chiffon pour éliminer les bulles d'air.

ISTRUCCIONES Para la aplicación de las calcomanías: cortar las requeridas, sumergirlas en un recipiente de agua limpia durante 1/2 minuto, colocar las calcomanías sobre el modelo, haciéndolas deslizar sobre el papel. Para una mejor adherencia, presionarlas con un trapo limpio.

ЗВЕЗДА

HUMBROL

- 20 ЧЕРНЫЙ
- 08 ВОРОНЕНАЯ СТАЛЬ
- 12 КРАСНЫЙ
- 25 ДРЕВЕСНЫЙ
- 39 БРЕЗЕНТ
- 45 ХАКИ
- 57 ОХРА
- 55 ЗАЩИТНЫЙ
- 35 ЗЕЛЕНый
- 44 КИРПИЧНЫЙ
- 11 ПЕСОЧНЫЙ
- 19 СВЕТЛО-ЗЕЛЕНый

- A** 33 BLACK
- B** 53 GUNMETAL
- C** 60 SCARLETT
- D** 110 NATURAL WOOD
- E** 159 KHAKI DRAB
- F** 26 KHAKI
- G** 186 BROWN
- H** 116 DARK GREEN
- I** 117 US LIGHT GREEN
- J** 100 RED BROWN
- K** 63 SAND
- L** 120 LIGHT GREEN