



# DX6

6-Channel 2.4GHz DSMX® Aircraft System

Instruction Manual  
Bedienungsanleitung  
Manuel d'utilisation  
Manuale di Istruzioni  
Manual de instrucciones



6-CHANNEL DSMX® TELEMETRY SYSTEM

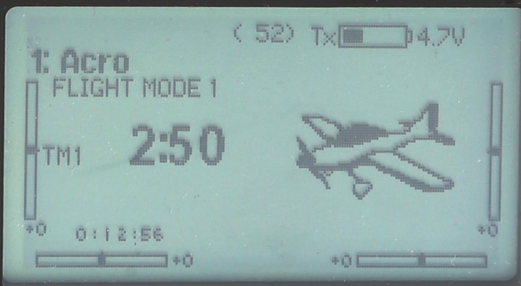

DX6

3 MODEL TYPES WIRELESS TRAINER VOICE ALERTS

**NOTICE**

All instructions, warranties and other collateral documents are subject to change at the sole discretion of Horizon Hobby, LLC. For up-to-date product literature, visit [horizonhobby.com](http://horizonhobby.com) and click on the support tab for this product.

**Meaning of Special Language**

The following terms are used throughout the product literature to indicate various levels of potential harm when operating this product:

**NOTICE:** Procedures, which if not properly followed, create a possibility of physical property damage AND little or no possibility of injury.

**CAUTION:** Procedures, which if not properly followed, create the probability of physical property damage AND a possibility of serious injury.

**WARNING:** Procedures, which if not properly followed, create the probability of property damage, collateral damage and serious injury OR create a high probability of superficial injury.



**WARNING:** Read the ENTIRE instruction manual to become familiar with the features of the product before operating.

Failure to operate the product correctly can result in damage to the product, personal property and cause serious injury.

This is a sophisticated hobby product. It must be operated with caution and common sense and requires some basic mechanical ability. Failure to operate this Product in a safe and responsible manner could result in injury or damage to the product or other property. This product is not intended for use by children without direct adult supervision. Do not attempt disassembly, use with incompatible components or augment product in any way without the approval of Horizon Hobby, LLC. This manual contains instructions for safety, operation and maintenance. It is essential to read and follow all the instructions and warnings in the manual, prior to assembly, setup or use, in order to operate correctly and avoid damage or serious injury.

**WARNING AGAINST COUNTERFEIT PRODUCTS**

Always purchase from a Horizon Hobby, LLC authorized dealer to ensure authentic high-quality Spektrum product. Horizon Hobby, LLC disclaims all support and warranty with regards, but not limited to, compatibility and performance of counterfeit products or products claiming compatibility with DSM or Spektrum.

**NOTICE:** This product is only intended for use with unmanned, hobby-grade, remote-controlled vehicles and aircraft. Horizon Hobby disclaims all liability outside of the intended purpose and will not provide warranty service related thereto.

**Age Recommendation: Not for Children under 14 years. This is not a toy.**

**Warranty Registration**

Visit [spektrumrc.com](http://spektrumrc.com) today to register your product.

**NOTICE:** While DSMX allows you to use more than 40 transmitters simultaneously, when using DSM2 receivers, DSMX receivers in DSM2 mode or transmitters in DSM2 mode, do not use more than 40 transmitters simultaneously.

**General Notes**

- Models are hazardous when operated and maintained incorrectly.
- Always install and operate a radio control system correctly.
- Always pilot a model so the model is kept under control in all conditions.
- Please seek help from an experienced pilot or your local hobby store.
- Contact local or regional modeling organizations for guidance and instructions about flying in your area.
- When working with a model, always power on the transmitter first and power off the transmitter last.
- After a model is bound to a transmitter and the model is set up in the transmitter, always bind the model to the transmitter again to establish failsafe settings.

**Pilot Safety**

- Always make sure all batteries are fully charged before flying.
- Time flights so you can fly safely within the time allotted by your battery.
- Perform a range check of the transmitter and the model before flying the model.
- Make sure all control surfaces correctly respond to transmitter controls before flying.
- Do NOT fly a model near spectators, parking areas or any other area that could result in injury to people or damage to property.
- Do NOT fly during adverse weather conditions. Poor visibility, wind, moisture and ice can cause pilot disorientation and/or loss of control of a model.
- When a flying model does not respond correctly to controls, land the model and correct the cause of the problem.



## DX6 FEATURES

- “Roll” to telemetry screens without entering the Settings menu
- Switch between Function List and System Settings menus without powering off the transmitter
- Voice alerts for telemetry, warnings, and other conditions
- Selectable sound menu lets you activate or inhibit specific DX6 sounds
- Assign five Airplane flight modes to any combination of up to two switches
- Virtually Unlimited Model Memory (250 models)
- Wireless trainer



### BEFORE USING YOUR TRANSMITTER:

Before going any further, visit the Spektrum Community website at [spektrumrc.com](http://spektrumrc.com) to register your transmitter and download the latest AirWare™ firmware updates. A registration reminder screen occasionally appears until you register your transmitter. When you register your transmitter, the reminder screen does not appear again.

## BOX CONTENTS

- DX6 Transmitter
- AR610 Receiver (Not included w/ Transmitter only versions)
- 4 - AA Alkaline cells with holder
- Manual

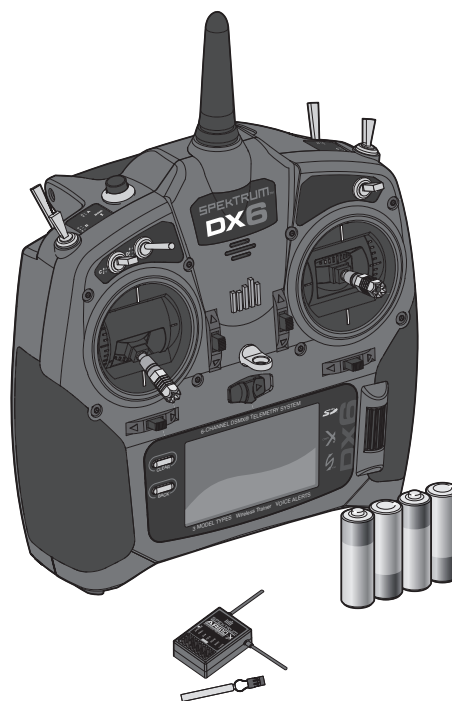

## TABLE OF CONTENTS

<b>Installing Optional Lithium Ion Battery Pack</b> .....	<b>5</b>	<b>Function List</b> .....	<b>28</b>
<b>Transmitter Functions</b> .....	<b>6</b>	Servo Setup .....	28
<b>Main Screen</b> .....	<b>8</b>	Travel Adjust .....	28
<b>Navigation</b> .....	<b>8</b>	Sub-Trim .....	28
Auto Switch Select .....	8	Reverse .....	28
<b>SD Card</b> .....	<b>9</b>	Differential (ACRO and SAIL Types only) .....	29
Installing the SD Card .....	9	Throttle Cut (ACRO and HELI Types only) .....	29
Exporting the Transmitter Serial Number to the SD Card .....	9	Throttle Curve (ACRO and HELI Types only) .....	29
Update AirWare Software .....	9	function list.....	29
<b>Binding</b> .....	<b>10</b>	D/R & Exponential .....	29
<b>Receiver Power System Requirements</b> .....	<b>11</b>	Mixing .....	30
<b>Programming Failsafe Positions</b> .....	<b>12</b>	Assigning a Mix to a Switch .....	30
SmartSafe™ Failsafe .....	12	Back Mixing .....	31
Hold Last Command .....	12	Range Test .....	31
Preset Failsafe .....	12	Timer .....	31
<b>Model Type Programming Guide</b> .....	<b>13</b>	Telemetry .....	32
<b>System Setup</b> .....	<b>14</b>	function list.....	32
Model Select .....	14	Custom Voice Setup .....	32
Model Type .....	14	Monitor .....	33
Model Name .....	15	<b>ACRO (Airplane)</b> .....	<b>34</b>
F-Mode Setup .....	15	Elevon Servo Control .....	35
Spoken Flight Mode Setup .....	16	Flap System .....	35
Channel Assignment .....	16	ACRO Mixing .....	35
Channel Input Configuration .....	16	Aileron .....	35
Trim Setup .....	17	Elevator .....	35
Create New Model .....	17	<b>HELI (Helicopter)</b> .....	<b>36</b>
<b>Model Utilities</b> .....	<b>17</b>	Swash Type .....	36
Delete Model .....	18	Collective Type .....	36
Copy Model .....	18	Pitch Curve .....	36
Model Reset .....	18	Swashplate .....	37
Sort Model List .....	18	Gyro .....	37
Warnings .....	19	Tail Curve .....	37
Telemetry .....	19	Mixing .....	37
Telemetry Settings .....	19	<b>SAIL (sailplane)</b> .....	<b>38</b>
Telemetry Auto-Configuration .....	19	Camber Preset .....	38
Telemetry Alarms .....	20	Camber System .....	38
Preflight Setup .....	20	Motor .....	38
Frame Rate .....	20	SAIL Mixing .....	39
<b>TRAINER</b> .....	<b>21</b>	V-Tail Differential .....	39
Wired Trainer .....	21	<b>Physical Transmitter Adjustments</b> .....	<b>40</b>
Wireless Trainer .....	22	Transmitter Mode Conversion .....	40
<b>SYSTEM SETTINGS</b> .....	<b>23</b>	Programming Conversion.....	40
User Name .....	23	Mechanical Conversion .....	40
Contrast .....	23	Changing the Throttle Ratchet .....	40
Backlight .....	23	Adjusting the Elevator Centering Screw .....	41
Mode .....	23	Moving the Throttle Limiting Wedges .....	41
Battery Alarm .....	23	Re-assembling the Transmitter .....	41
Extra Settings .....	24	Adjust Throttle Friction Straps .....	42
Selecting a Language .....	24	Adjusting the Throttle Ratchet Strap .....	42
Inactive Alarm .....	24	Control Stick Length Adjustment .....	42
System Sounds .....	24	<b>Troubleshooting Guide</b> .....	<b>43</b>
Trim Display .....	24	<b>1-Year Limited Warranty</b> .....	<b>44</b>
Exporting the Serial Number to the SD Card .....	25	<b>Warranty and Service Contact Information</b> .....	<b>45</b>
Calibrate .....	25	<b>FCC Information</b> .....	<b>45</b>
Calibrating the Transmitter .....	25	<b>Antenna Separation Distance</b> .....	<b>45</b>
Serial Number .....	25	<b>IC Information</b> .....	<b>45</b>
Locating the Transmitter AirWare Software Version .....	25	<b>FAA Information</b> .....	<b>45</b>
<b>Transfer SD card</b> .....	<b>26</b>	<b>AMA National Model Aircraft Safety Code</b> .....	<b>45</b>
Import Model .....	26	<b>Compliance Information for the European Union</b> .....	<b>46</b>
Export Model .....	26	<b>Declaration of Conformity</b> .....	<b>46</b>
Update AirWare Software .....	27	<b>Instructions for disposal of WEEE by users in the</b>	
Updating Spektrum DX6 Sound Files .....	27	<b>European Union</b> .....	<b>46</b>

## BATTERY AND CHARGING PRECAUTIONS AND WARNINGS

### Battery and Charging Precautions and Warnings

Failure to exercise caution while using this product and comply with the following warnings could result in product malfunction, electrical issues, excessive heat, FIRE, and ultimately injury and property damage.

- Read all safety precautions and literature prior to use of this product
- **Never** allow minors to charge battery packs
- **Never** drop charger or batteries
- **Never** attempt to charge damaged batteries
- **Never** attempt to charge a battery pack containing different types of batteries
- **Never** charge a battery if the cable has been pinched or shorted
- **Never** allow batteries or battery packs to come into contact with moisture at any time
- **Never** charge batteries in extremely hot or cold places (recommended between 50–80° F or 10–27° C) or place in direct sunlight
- **Always** disconnect the battery after charging, and let the charger cool between charges
- **Always** inspect a new battery before charging
- **Always** terminate all processes and contact Horizon Hobby if the product malfunctions
- **Always** keep batteries and charger away from any material that could be affected by heat (such as ceramic and tile), as they can get hot
- **Always** end the charging process if the charger or battery becomes hot to the touch or starts to change form (swell) during the charge process

## INSTALLING OPTIONAL LITHIUM ION BATTERY PACK

1. Remove battery cover from the back of the transmitter.
2. Remove the AA battery holder and disconnect from the transmitter power port.
3. Remove the Rectangle shaped foam and flat foam from the battery compartment.
4. Connect the battery pack (SPMA9602) to the transmitter power port.
5. Install the optional Lithium Ion battery pack into the transmitter.
6. Install the battery cover.



**NOTICE:** When installing a Lithium Ion battery pack, always set the battery chemistry to Lithium Ion in the Systems Setting screen to correctly set the low voltage alarm.

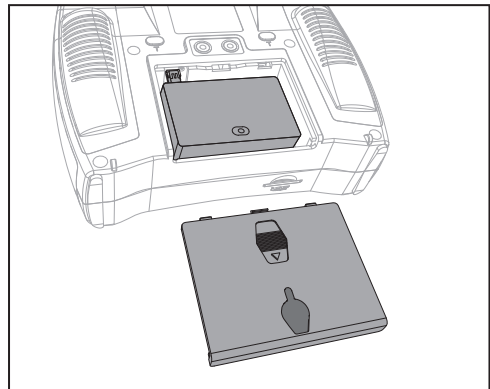



## TRANSMITTER FUNCTIONS

Function	
①	Antenna
②	Speaker Grill
③	Switch H
④	Switch G
⑤	Switch F
⑥	Throttle/Aileron Stick (Mode 1) Elevator/Aileron Stick (Mode 2) Throttle/Rudder Stick (Mode 3) Elevator/Rudder Stick (Mode 4)

Function	
⑦	Elevator Trim (Mode 2, 4) Throttle Trim (Mode 1, 3)
⑧	Aileron Trim (Mode 1,2) Rudder Trim (Mode 3,4)
⑨	Scroll wheel
⑩	Right Side Grip
⑪	On/Off Switch
⑫	LCD
⑬	Clear Button
⑭	Back Button
⑮	SD Card Opening

Function	
⑯	left Side Grip
⑰	Neck Strap Mount
⑱	Rudder Trim (Mode 1,2) Aileron Trim (Mode 3,4)
⑲	Elevator Trim (Mode 1,3) Throttle Trim (Mode 2,4)
⑳	Elevator/Rudder Stick (Mode 1) Throttle/Rudder Stick (Mode 2) Elevator/Aileron Stick (Mode 3) Throttle/Aileron Stick (Mode 4)

Function	
㉑	Switch C
㉒	Switch B
㉓	Switch A
㉔	Switch D
㉕	Bind/Switch I
㉖	LED

The transmitter comes with a thin, clear plastic film applied to some front panels for protection during shipping. Humidity and use may cause this film to come off. Carefully remove this film as desired.

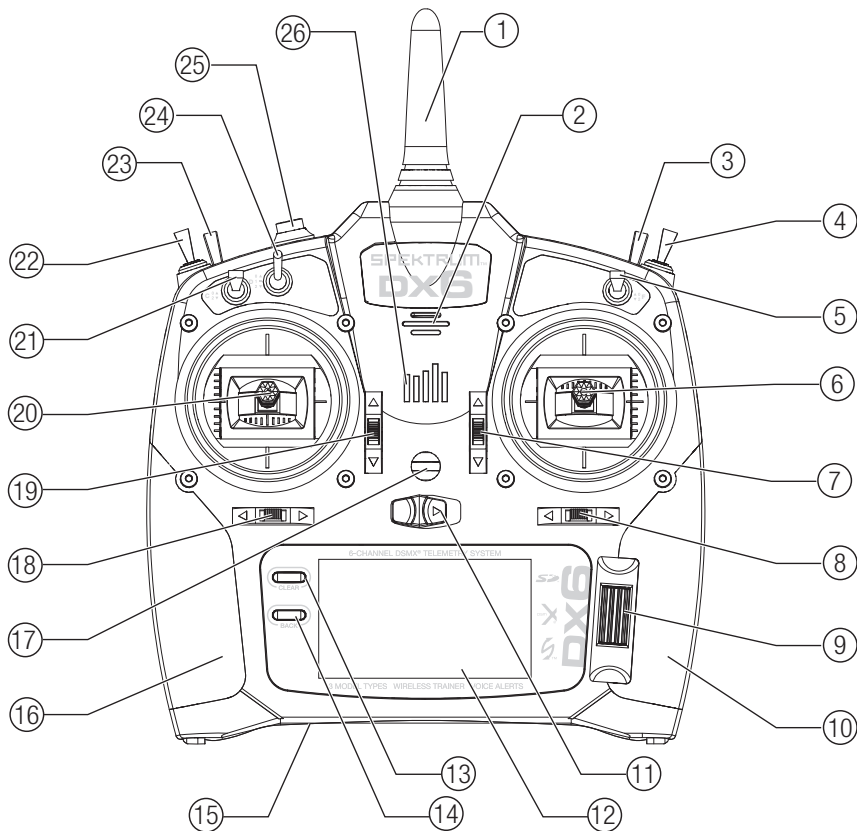

# TRANSMITTER FUNCTIONS

Function	
①	Handle
②	Throttle Spring Tension Adjustment ( <i>Mode 2,4</i> )
③	Gimbal Stick Tension Adjustment
④	Mode Change
⑤	Left Rear Grip

Function	
⑥	Audio Jack
⑦	Charge Port For use with optional Lithium Ion Battery
⑧	Battery Cover
⑨	Trainer Port
⑩	Right Rear Grip

Function	
⑪	Gimbal Stick Tension Adjustment
⑫	Mode Change
⑬	Throttle Spring Tension Adjustment ( <i>Mode 1,3</i> )

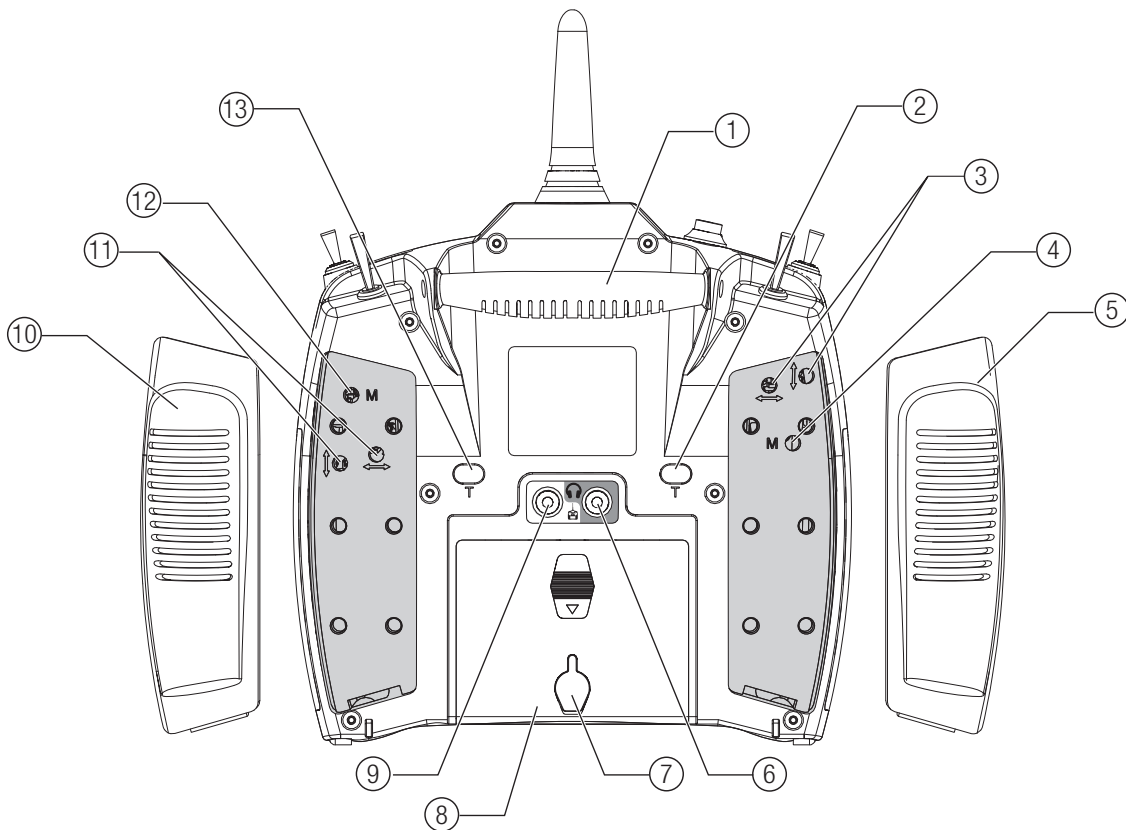

## MAIN SCREEN

Function	
(A)	Model Name
(B)	DSMX/DSM2 If not shown, this indicates "not bound".
(C)	Transmitter Battery Charge Level <span style="float: right;">Also displays the Volume Level when the BACK button is pressed</span>
(D)	Digital Battery Voltage <i>(an alarm sounds and the screen flashes when battery charge gets down to 4.3V when using Alkaline Batteries or 6.4V for a LiPo/Li Ion battery.)</i>
(E)	Model Type
(F)	Elevator Trim <i>(Modes 2 and 4)</i>
(G)	Throttle Trim <i>(Modes 1 and 3)</i>
(H)	Aileron Trim <i>(Modes 1 and 2)</i>
(I)	Rudder Trim <i>(Modes 3 and 4)</i>
(J)	Model Memory Timer

Function	
(I)	Rudder Trim <i>(Modes 1 and 2)</i> Aileron Trim <i>(Modes 3 and 4)</i>
(J)	Throttle Trim <i>(Mode 2 and 4)</i> Elevator Trim <i>(Mode 1 and 3)</i>
(K)	Timer

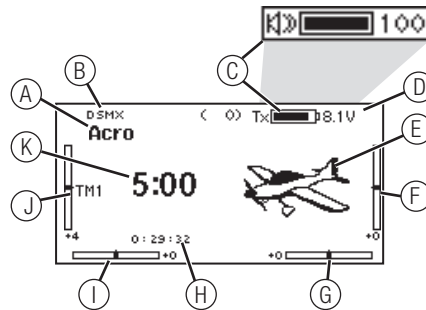

## NAVIGATION

- Scroll the scroll wheel to move through the screen content or change programming values. Press the scroll wheel to make a selection.
- Use the Back button to go to the previous screen (for example, to go from the Mixing Screen to the Function List).
- Use the Clear button to return a selected value on a screen to the default setting.
- Direct Model Access enables you to access the Model Select screen without powering off the transmitter. Anytime the transmitter power is on, press the Clear and Back buttons to access the Model Select screen.
- Press and hold the scroll wheel while powering on the transmitter to show the System Setup list. No radio transmission occurs when a System Setup screen is displayed, preventing accidental damage to linkages and servos during changes to programming.
- At the main screen you can scroll to view the servo monitor.
- The Main Screen appears when you power on the transmitter. Press the scroll wheel once to display the Function List.
- When you want to change a value in a screen for a particular control position, move the control to the desired position to highlight the value you want to change, such as 0/1/2, up/down or left/right.



**Tip:** The tick mark below shows the current switch position. Rolling and clicking the scroll wheel turns the selected box black, indicating that the value or condition will act on that position.



**Press**  
*Enter, Choose or Exit*

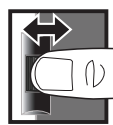

**Turn**  
*Move between options or change value in an option*



**Hold**  
*Hold for 3 seconds and release to move to the Main Screen*

## Auto Switch Select

To easily select a switch in a function, such as a program mix, roll with the scroll wheel to highlight the switch selection box, and press the scroll wheel. The box around the switch should now flash. To select a switch, toggle the switch you wish to select. Verify the switch selection is now displayed as desired. When correct, press the scroll wheel to select this switch and complete the switch selection.

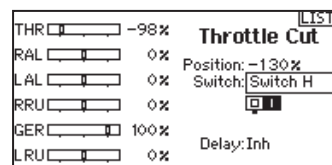



## SD CARD

### Installing the SD Card

The included SD Card enables you to:

- Import (copy) models from another DX6 transmitter
- Export (transfer) models to another DX6 transmitter
- Update AirWare™ software in the transmitter
- Install/Update sound files

To install the SD Card:

1. Power off the transmitter.
2. Press the SD Card into the card slot with the card label facing the back of the transmitter. The card is keyed to fit in the case in only 1 direction. Do not use excessive force to install.

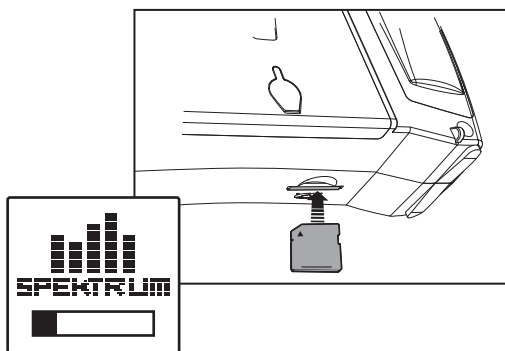

### Exporting the Transmitter Serial Number to the SD Card

Exporting the transmitter serial number to the SD Card allows you to copy and paste the serial number into the registration screen at [spektrumrc.com](http://spektrumrc.com).

To export the serial number:

1. Press and hold the scroll wheel while powering the transmitter on until the System Setup list appears.
2. Scroll to the System Settings menu. Press the scroll wheel once to open the menu.
3. Select **NEXT** on the System Settings and Extra Settings screens.
4. When the Serial Number screen appears, select **EXPORT**.
5. Power off the transmitter and remove the SD Card from the transmitter.
6. Insert the SD Card in your computer and open the My\_DX6.xml file on the card.
7. Import My\_DX6.xml into the Registration screen on the Spektrum Community site ([spektrumrc.com](http://spektrumrc.com)).

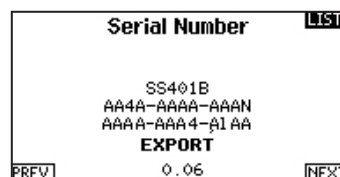

### Update AirWare Software

**NOTICE:** The orange LED Spektrum bars flash and a status bar appears on the screen when AirWare software updates are installing. Never power off the transmitter when updates are installing. Doing so may damage the system files.

Before installing any AirWare files, always Export All Models to an SD Card separate from the SD Card containing the update. The update may erase all model files.

For more information on AirWare software updates, visit [spektrumrc.com](http://spektrumrc.com)

#### Automatically Installing AirWare Software Updates

To install the most recent update:

1. Download the update from [spektrumrc.com](http://spektrumrc.com) and save it to the SD Card.
2. Power off the transmitter and install the SD Card in the transmitter.
3. Power on the transmitter and the update automatically installs in the transmitter.

#### Manually Installing AirWare Software Updates

1. Save the desired AirWare version to the SD Card.
2. Select Update Firmware in the SD Card Menu options. The Select File screen appears.
3. Select the desired AirWare version from the File List. When updates are installing, the transmitter screen is dark. The orange LED Spektrum bars flash and the update status bar appears on the screen.

**NOTICE:** Do not power off the transmitter when updates are installing. Doing so will damage the transmitter.

## BINDING

Binding is the process of programming the receiver to recognize the GUID (Globally Unique Identifier) code of a single specific transmitter. You must bind the AR610 receiver to your transmitter before it will operate.

### Binding Using the Receiver and Receiver Battery

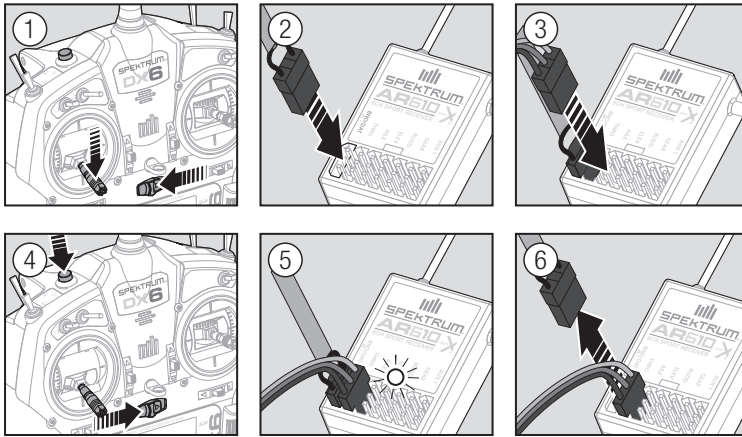

1. Lower throttle to the lowest position and make sure the transmitter is powered off.
2. Insert the bind plug into the BIND/DATA port.
3. Insert the receiver battery into ANY open port. The receiver's LED will flash when the receiver is ready to bind.
4. While pressing the Bind button, power on the transmitter.
5. Release the Bind button after the receiver has stopped flashing rapidly, once the receiver's LED stays illuminated; this indicates the receiver is bound to the transmitter. The screen also provides binding information.
6. Remove the bind plug from the receiver.

### Binding Using the Receiver and ESC

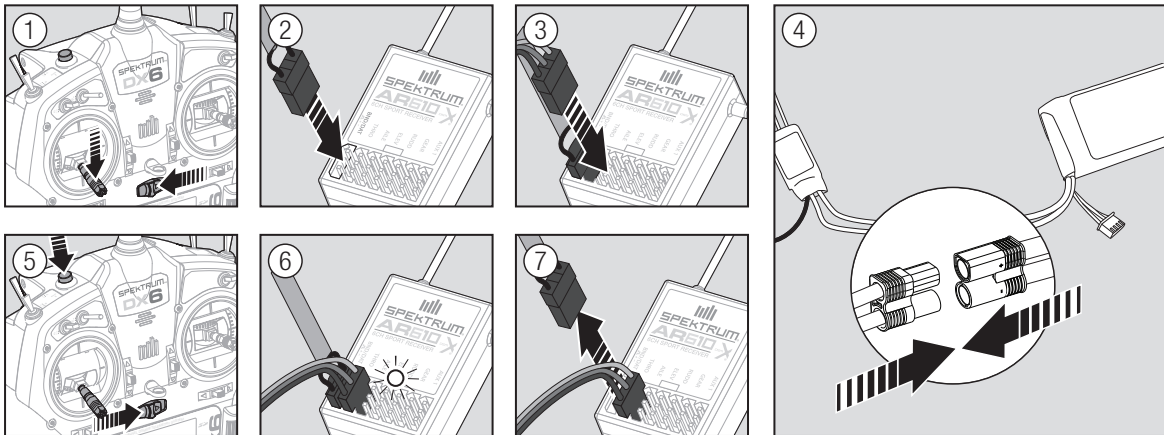

1. Lower the throttle to the lowest position and make sure the transmitter is powered off.
2. Insert the bind plug into the BIND/DATA port.
3. Insert the ESC plug into the THRO port.
4. Connect the battery to ESC and turn on the ESC switch, if available. The receiver's LED will flash rapidly when the receiver is ready to bind.
5. While pressing the Bind button, power on the transmitter.
6. Release the Bind button after the receiver's LED stays illuminated. This indicates the receiver is bound to the transmitter. The transmitter screen also provides binding information.
7. Remove the bind plug from the receiver.

## RECEIVER POWER SYSTEM REQUIREMENTS

Inadequate power systems that do not provide the necessary minimum voltage to the receiver during flight have become the number one cause of in-flight failures. Some of the power system components that affect the ability to properly deliver adequate power include:

- Receiver battery pack (number of cells, capacity, cell type, state of charge)
- The ESC's capability to deliver current to the receiver in electric aircraft
- The switch harness, battery leads, servo leads, regulators etc.

The AR610 has a minimum operational voltage of 3.5 volts; it is highly recommended the power system be tested per the guidelines below.

### Recommended Power System Test Guidelines

If you are using a questionable power system, (e.g. a small or old battery, an ESC that may not have a BEC that will support high-current draw, etc.), perform the following test with a voltmeter. The Hangar 9® Digital Servo & Rx Current Meter (HAN172) or the Spektrum Flight Log (SPM9540) work well for this test.

Connect the voltmeter to an open channel port in the receiver and, with the system on, load the control surfaces (apply pressure with your hand) while monitoring the voltage at the receiver. The voltage should remain above 4.8 volts, even when all servos are heavily loaded.



**CAUTION:** When charging Ni-MH batteries, make sure the battery fully charges. Ni-MH batteries charged with peak detection fast chargers have a tendency to false peak (i.e. not fully charge), which could lead to a crash.

### QuickConnect™ Technology with Brownout Detection (DSM2 Only)

Your AR610 features QuickConnect technology with Brownout Detection.

- Should an interruption of power occur (brownout), the system will reconnect immediately when power is restored.
- The LED on the receiver will flash slowly, indicating a power interruption (brownout) has occurred.
- Brownouts can be caused by an inadequate power supply (weak battery or regulator), a loose connector, bad switch, inadequate BEC when using an electronic speed controller, etc.
- Brownouts occur when the receiver voltage drops below 3.5 volts. This interrupts control, as the servos and receiver require a minimum of 3.5 volts to operate.

### How QuickConnect Technology with Brownout Detection Works

- When the receiver voltage drops below 3.5 volts, the system drops out (ceases to operate).
- When power is restored, the receiver immediately attempts to reconnect to the last two frequencies it was connected to.
- If the two frequencies are present (the transmitter was left on), the system reconnects typically in about 4/100 of a second.

QuickConnect with Brownout Detection is designed to allow you to fly safely through most short duration power interruptions. However, you must correct the cause of these interruptions before your next flight to prevent a crash.



**CAUTION:** If a brownout occurs in flight, determine the cause of the brownout and correct it before attempting to fly again.



## PROGRAMMING FAILSAFE POSITIONS

You establish failsafe positions when you bind your transmitter and receiver. If the radio signal connection is lost between the transmitter and receiver, the receiver immediately moves the aircraft control surfaces to the failsafe positions. If you assign the receiver THRO channel to a transmitter channel other than throttle, we recommend using Preset failsafe with the throttle in the low position.

**NOTICE:** Failsafe features vary according to receiver. Always consult the receiver instruction manual for failsafe features.

Before flight, ALWAYS confirm the failsafe functions as you would expect.

### SmartSafe™ Failsafe

SmartSafe failsafe is a technology that only acts on the throttle channel and offers the following benefits:

- Prevents electric motors from operating when the receiver power is on and the transmitter power is off.
- Prevents the speed controller from arming until the throttle is moved to the low throttle position.
- Powers off an electric motor and reduces gas/glow engines to idle if signal is lost.

To Program SmartSafe, move the throttle to the low or off position before putting the transmitter into bind mode.

To Test the SmartSafe failsafe

1. Power the transmitter and receiver on.
2. Power off the transmitter. The throttle should immediately move to the failsafe position.



**CAUTION:** Make sure the aircraft is fully restrained on the ground. If the failsafe is not set correctly, your aircraft might advance to mid or full throttle.

### Hold Last Command

The Hold Last Command failsafe maintains the last command on all channels except throttle. If the radio signal is lost, the aircraft maintains the commanded control inputs until the receiver regains signal.

To program Hold Last Command, follow the provided binding instructions in this instruction manual.

To Test Hold Last Command:

1. Power on the transmitter and receiver.
2. Move one of the control sticks to the desired Hold Last Command position and hold the input.
3. While holding the control input (for example, a small amount of rudder) power off the transmitter. The rudder should maintain the input command.



**CAUTION:** Make sure the aircraft is fully restrained on the ground. If the failsafe is not set correctly, the aircraft throttle might advance to mid or full throttle.

### Preset Failsafe

The Preset failsafe moves all channels to their programmed failsafe positions.

We recommend using Preset failsafe to deploy spoilers on sailplanes to prevent a flyaway if the radio signal is lost.

To program Preset failsafe:

1. Insert the bind plug in the bind port on the receiver and power on the receiver.
2. Remove the bind plug when the orange LED on the main receiver and all attached remote receivers flash rapidly. The orange receiver LEDs will continue flashing.

3. Move the transmitter control sticks and switches to the desired Preset failsafe position. Power the transmitter on.
4. Failsafe programming is complete when the orange LEDs on the transmitter and all receivers turn solid.



**CAUTION:** Make sure the aircraft is fully restrained on the ground. If the failsafe is not set correctly, the aircraft throttle might advance to mid or full throttle.

## MODEL TYPE PROGRAMMING GUIDE

Menu options show up on model type selection. These menu options vary between Model Types (Airplane, Helicopter and Sailplane), but are identical for all models in that type. Subsequent aircraft type (Aircraft, Swashplate or Sailplane) selections make other menu options appear.



System Setup List:  
Model Select  
**Model Type**  
Model Name  
**Aircraft Type**  
F-Mode Setup  
Spoken Flight Mode  
Channel Assign  
Trim Setup  
Model Utilities  
Warnings  
Telemetry  
Preflight Setup  
**Frame Rate**  
Bind  
Trainer  
System Settings  
Transfer SD Card

Function List:  
Servo Setup  
D/R and Expo  
Differential  
U-Tail Differential  
Throttle Cut  
Throttle Curve  
Flap System  
Mixing  
Range Test  
Timer  
Telemetry  
Custom Voice Setup  
System Setup  
Monitor



System Setup List:  
Model Select  
**Model Type**  
Model Name  
**Sailplane Type**  
F-Mode Setup  
Spoken Flight Mode  
Channel Assign  
Trim Setup  
Model Utilities  
Warnings  
Telemetry  
Preflight Setup  
**Frame Rate**  
Bind  
Trainer  
System Settings  
Transfer SD Card

Function List:  
Servo Setup  
D/R and Expo  
Differential  
U-Tail Differential  
Throttle Cut  
Motor Curve  
Camber Presets  
Camber System  
Mixing  
Range Test  
Timer  
Telemetry  
Custom Voice Setup  
System Setup  
Monitor



System Setup List:  
Model Select  
**Model Type**  
Model Name  
**Swashplate Type**  
F-Mode Setup  
Spoken Flight Mode  
Channel Assign  
Trim Setup  
Model Utilities  
Warnings  
Telemetry  
Preflight Setup  
**Frame Rate**  
Bind  
Trainer  
System Settings  
Transfer SD Card

Function List:  
Servo Setup  
D/R and Expo  
Throttle Cut  
Throttle Curve  
Pitch Curve  
Swashplate  
Gyro  
Tail Curve  
Mixing  
Range Test  
Timer  
Telemetry  
Custom Voice Setup  
System Setup  
Monitor

## SYSTEM SETUP

Press and hold the scroll wheel while powering on the transmitter to show the System Setup list. No radio transmission occurs when a System Setup screen is displayed, preventing accidental damage to linkages and servos during changes to programming.

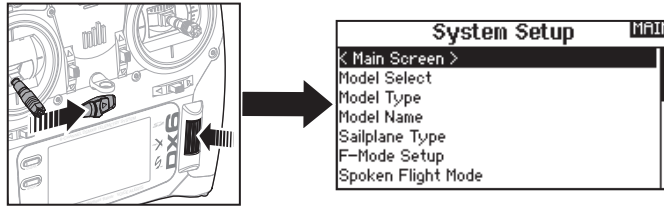

You can also enter the System Setup from the Function list without turning the transmitter off. A Caution screen will appear that warns that RF will be disabled (the transmitter will no longer transmit). Press YES if you are sure and want to access the System List. If you are not sure, press NO to exit to the main screen and continue operation.

If you do not press YES or NO, the system will exit to the main screen and continue operation within approximately 10 seconds.

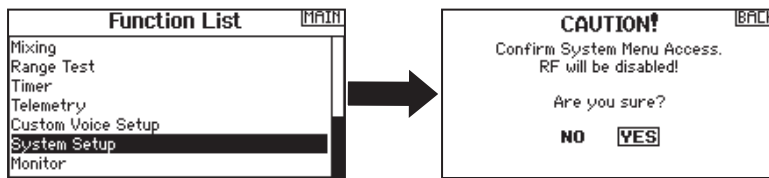

**WARNING:** Do not press YES unless the model is turned off or the model is secured.

## Model Select

Model Select enables you to access any of the 250 internal model memory locations in the Model Select list.

1. Scroll to the desired model memory in the Model Select list.
2. When the desired model memory is highlighted, press the scroll wheel once to select the model. The transmitter returns to the System Setup List.
3. Add a new model by rolling to the bottom of the list. You will then be prompted with the Create New Model screen, with the option to create a new model or cancel. If you select Cancel, the system will return to the Model Select function. If you select Create, the new model will be created and now be available in the model select list.

### Direct Model Access

Press the Clear and Back buttons from the Main Screen or a telemetry screen to access Model Select.

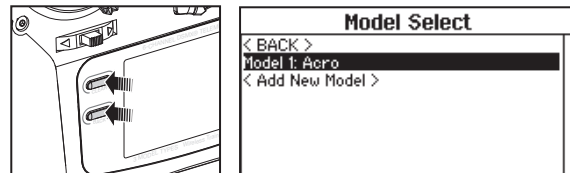

## Model Type

Select from Airplane, Helicopter or Sailplane model types.

**IMPORTANT:** When you select a new model type, you will delete any programming data in the current model memory. Always confirm the desired model memory before changing model types. It will be necessary to re-bind after resetting the model type.

### To change the model type:

1. Scroll to the desired model type and press the scroll wheel. The Confirm Model Type screen appears.
2. Select Yes and press the scroll wheel to confirm the model type. All data will be reset. Selecting No will exit the Confirm Model Type screen and return to the Model Type screen.

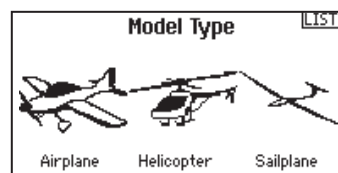



## SYSTEM SETUP

### Model Name

Model Name enables you to assign a custom name to the current model memory. Model names can include up to 20 characters, including spaces.

#### To add letters to a Model Name:

1. Scroll to the desired letter position and press the scroll wheel once. A flashing box appears.
2. Scroll left or right until the desired character appears. Press the scroll wheel once to save the character.
3. Scroll to the next desired letter position. Repeat Steps 1 and 2 until the Model Name is complete.
4. Select BACK to return to the System Setup list.

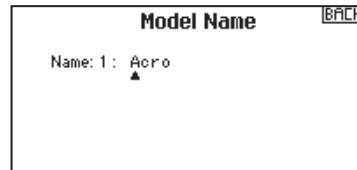

#### To erase a character:

1. Press CLEAR while the character is selected.
2. Press CLEAR a second time to erase all characters to the right of the cursor.

### Aircraft Type

► This menu only available in Airplane Mode. See ACRO (Airplane) section for set up.

### Sailplane Type

► This menu only available in Sailplane Mode. See SAIL (Sailplane) section for set up.

### Swash Type

► This menu only available in Helicopter Mode. See HELI (Helicopter) section for set up.

## F-Mode Setup

Use the Flight Mode Setup menu to assign switches to flight modes.

Mode	Number of Switches	Number of Flight Modes
Aircraft	1	up to 3
Heli	2 (including Throttle Hold)	4 (including Throttle Hold)

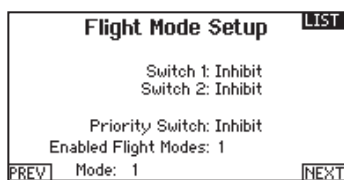

### Sailplane Flight Mode Setup

You can assign up to five flight modes using any combination of up to two switches. You can also assign a priority switch. When the priority switch position is active, only the current flight mode is active, regardless of other switch positions.

### Sailplane Flight Mode Table

You can assign the available flight modes (up to 5 for Sail) to each of the switch positions (up to 2 switches can be used for sailplane). Press NEXT from the Flight Mode Name page to access the flight mode table assignment page when Custom flight mode has been selected in the Flight Mode Setup page. The combination of up to 2 switches can be used to access all of the flight modes available.

Number of Flight Modes	2	3	3*	4	4	5
Switch 1 (number of positions)	2P	3P	2P	2P	3P	3P
Switch 2 (number of positions)			2P	3P	2P	3P
Flight Mode 1	Launch	Launch	Launch	Launch	Launch	Launch
2	Cruise	Cruise	Cruise	Cruise	Cruise	Cruise
3		Land			Land	Land
4			Thermal	Thermal	Thermal	Thermal
5				Speed		Speed

\*Must be set up in a 4/5 flight mode.

## SYSTEM SETUP

### Spoken Flight Mode Setup

Enables you to assign custom names to the Flight Mode positions. Flight Mode names can include up to 20 characters, including spaces.

To change the Flight Mode name:

1. Scroll to the Flight Mode name you wish to change and press the scroll wheel.
2. Scroll to the character position you wish to change and press the scroll wheel once. A flashing box appears.
3. Scroll left or right until the desired character appears. Press the scroll wheel once to save the character.
4. Repeat Steps 2 and 3 until the Model Name is complete.
5. Select BACK to return to the Flight Mode Names list.

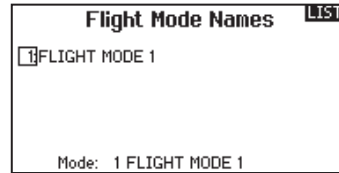

Spoken Flight Mode:

The Spoken Flight Mode option enables you to activate audio flight mode alerts. As you change between flight modes, the transmitter will "speak", informing you of the active flight mode. You can select a word or phrase for each flight mode.

To activate Spoken Flight Mode:

1. Enter the Spoken Flight Mode menu option.
2. Scroll to <Silence> (default), then press the scroll wheel.
3. Scroll left or right to view the options.
4. Press the scroll wheel again to save the selection.

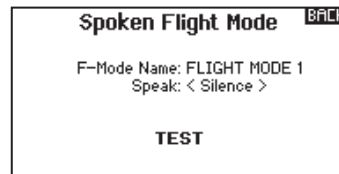

### Channel Assignment

The Channel Assignment function allows you to reassign almost any receiver channel to a different transmitter channel. For example, the receiver gear channel could be re-assigned to the transmitter throttle channel.

1. Scroll to the receiver channel you wish to change.
2. Press the scroll wheel once and scroll left or right to change the receiver input selection.
3. Press the scroll wheel a second time to save the selection.

**IMPORTANT:** You cannot assign a mix to a channel that has been moved. Create the mix first, then move the channel.

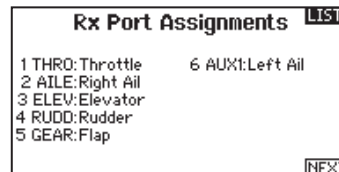

### Channel Input Configuration

The Channel Input Configuration screen enables you to assign a transmitter channel to a different control stick or switch.

1. Select NEXT on the RX Port Assignments screen to access the Channel Input Configuration screen.
2. Scroll to the transmitter channel you wish to re-assign and press the scroll wheel. The box around the current input selection flashes.
3. Scroll left or right to select the desired control stick or switch.
4. Press the scroll wheel to save the selection.

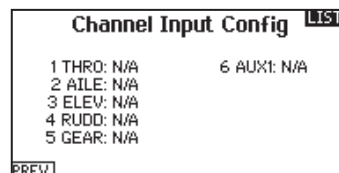

## SYSTEM SETUP

### Trim Setup

Use the Trim Setup screen to change the size of the trim step and the trim type.

#### Trim Step

Adjusting the trim step value determines how many “clicks” of trim you input each time you press the trim button. Changing the trim step value to 0 disables the trim for the channel.

To change the trim step value:

1. Scroll to the trim step channel you wish to change.
2. Select the trim step value and scroll left or right to change the value.
3. Press the scroll wheel to save the selection.

#### Trim Type

The two Trim Type options are *Common* and *F Mode*.

**Common** trim type maintains the same trim values for all flight modes.

**F Mode** trim type enables you to save trim values for individual flight modes if you find, for example, the aircraft requires aileron trim in Flight Mode 1 but not in Flight Mode 2.

#### Trim Assignment

In a few instances, you can reassign a trim to a different location.

#### Aircraft Model Type

Throttle

- Throttle Digital trim button (default)

#### Throttle Trim Type

- Common
- Flight Mode

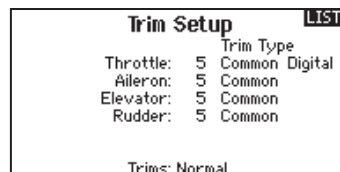

#### Trim Location

Normal and Cross trim types are available. Normal trims align with the control stick; for example, the throttle trim is next to the throttle stick.

Cross trims reverse the position of the trims; for example, the throttle trim is next to the elevator stick and vice versa.

To change the Trim Position from Normal to Crossed, select Normal at the bottom of the Trim Setup screen and press the scroll wheel.

**IMPORTANT:** Crossed trims will cross both sets of trims for both gimbals.

## MODEL UTILITIES

In the Model Utilities function you can create a new model, delete a model, copy a model, reset a model to default settings and sort the model list.



### Create New Model

Use this selection to create a new model in the model select list.

1. Select Create New Model. Within this screen, you will have the option to create a new model or cancel.
2. If you select Cancel, the system will return to the Model Select function.
3. If you select Create, the new model will be created and now be available in the model select list.



## SYSTEM SETUP

### Delete Model

Use this selection to permanently delete a model from the model select list. If you do not wish to delete a model, select Cancel to exit the page.

1. To delete a model, highlight the model listed. Press to select then roll to the model name. Press the scroll wheel to select.
2. Select DELETE to delete the model.

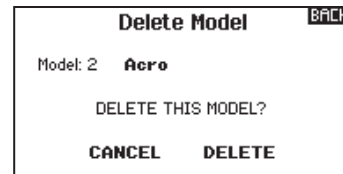

### Copy Model

The Model Copy menu enables you to duplicate model programming from one Model List location to another.

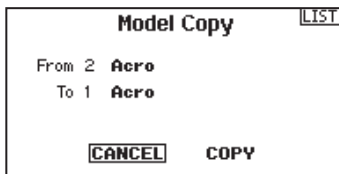

Use Model Copy to:

- Save a default model copy before experimenting with programming values
- Expedite programming for a model using a similar programming setup

**IMPORTANT:** Copying a model program from one model memory to another will erase any programming in the "To" model memory.

To copy model programming:

1. Make sure the model program you wish to copy is active. If the desired model program is not active, select Cancel and change the active model in the Model Select menu.
2. Select the model memory next to "To" and scroll to the desired model memory. Press the scroll wheel once to save the selection.
3. Select Copy and the Confirm Copy screen appears.
4. Select Copy to confirm. Selecting Cancel will return to the System Setup screen.
5. Select the "To" model as the current model, then bind the transmitter and receiver. Copying a model does not copy the bind from the original model.

You cannot use the Model Copy screen to copy model programming to an SD Card. To copy model programming to the SD Card, please see "Transfer SD Card".

### Model Reset

Use the Model Reset menu to delete all model programming in the active model memory. Reset returns all model settings to the default settings and erases all programming in the selected model.

After a model reset, it is necessary to re-bind.

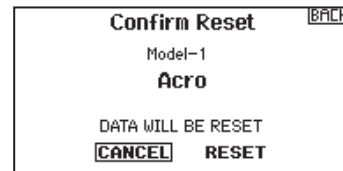

### Sort Model List

With this function you can sort the model order in the model select function. This is helpful to group similar models together to make them easy to find. To move a model, highlight the model that you wish to move with the scroll wheel, then press the scroll wheel to select it. Scroll the scroll wheel to move the selected model to the position desired. Press the scroll wheel when you have the model in the position desired.

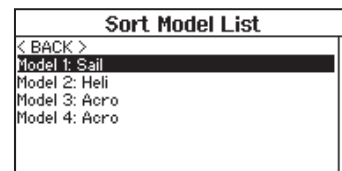

# SYSTEM SETUP

## Warnings

The Warnings menu enables you to program a tone or vibration alert during power on of the transmitter for any selected switch or channel position.

The alarm activates and an alert message appears on the screen if a specific switch or control stick is in an unsafe position when you power the transmitter on.

Return the switch or control stick to the safe position to silence the alarm.

For safety reasons, the default throttle alarm activates if the throttle position is above 10%.



## TELEMETRY

Installing the optional telemetry module and sensors enables the display of aircraft performance data on the transmitter screen. You can also enable Data Logging to save a telemetry file on the SD Card and view the data in the Spektrum STI™ mobile application.

## Telemetry Settings

### Display

Telemetry display options include:

- Tele:** When you press the scroll wheel, the Telemetry screens appear and the Main Screen is disabled.
- Main:** Telemetry alerts appear on the Main screen, but all Telemetry screens are disabled.
- Roller (Default):** Allows you to toggle between the Telemetry screens and the main screen by pressing the scroll wheel.
- Auto:** The Telemetry screen automatically appears as soon as the transmitter receives data from the telemetry module.

### Units

Scroll to Units and press the scroll wheel to change between US and Metric.

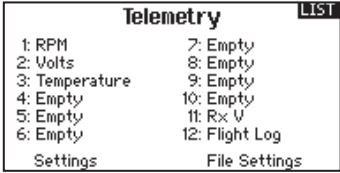

## Telemetry Auto-Configuration

**IMPORTANT:** The Auto-Config option is not available from the System Setup>Telemetry menu. RF signal must be transmitting when you use the Auto-Config option. When the System Setup menu is active, RF signal is off.

The DX6 transmitter features telemetry Auto-Configuration, allowing the transmitter to detect new telemetry sensors.

### To use Telemetry Auto-Config:

1. Make sure all telemetry components are bound to the transmitter and receiver.
2. Power on the transmitter, then power on the receiver.
3. Select Telemetry from the Function List, then select Auto Config. "Configuring" flashes for 5 seconds and any new sensors appear in the list.
4. Adjust the sensor alert values as necessary.

### Status Reports:

Status Reports determines how often the transmitter refreshes the data on the screen. Each telemetry sensor can be adjusted independently.

For example, the RPM status report can refresh every 10 seconds while the altimeter sensor refreshes every 15 seconds.

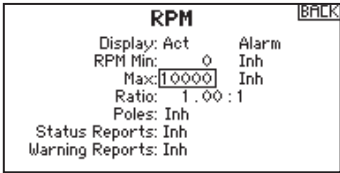

### Warning Reports:

Warning Reports determines how often a telemetry alert occurs, if an alert is active.

## SYSTEM SETUP

### Telemetry Alarms

Select Inh under Alarm to select the type of alarm desired. Options include **Inh, Tone, Voice**.

#### Status Reports (Spoken Telemetry)

1. Select Inh next to Status Reports in each telemetry setting to add spoken telemetry feedback as desired.
2. Scroll to select how often you want to hear the status report.

#### Warning Reports (Spoken Telemetry)

1. Select Inh next to Warning Reports in each telemetry setting to add spoken telemetry feedback for telemetry warnings as desired.
2. Scroll to select how often you want to hear the telemetry warning.

#### File Settings

This is used to select the data logging settings.

#### File Name

1. Select File Name to assign a custom file name.
2. The File Name screen appears, allowing you to name the file as you would for a Model Name or Flight Mode Name. The file name can include a maximum of 8 characters.
3. Press BACK to save the name.

#### Start

1. Select Start to assign a specific switch position or stick position that activates Data Logging.
2. Press the scroll wheel once to save the selection.

#### Enabled

When Enabled is set to NO, Data Logging is turned off. Select YES to save Telemetry data to the SD Card. The SD Card must be installed in the transmitter to select YES.

**CAUTION:** If you access the Telemetry menu from the Function List, you may see a Frame Loss appear when you exit the menu. The Frame Loss is not an error, but there will be a momentary loss of radio signal when exiting the Telemetry screen. **DO NOT** access the Telemetry menu during flight.

### Preflight Setup

The Preflight Setup menu option enables you to program a pre-flight checklist that appears each time you power on the transmitter or when you select a new model memory. Each item on the list must be confirmed before you can access the Main Screen.

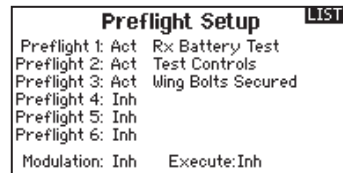

### Frame Rate

The Frame Rate menu enables you to change the frame rate and modulation mode. Select the option you wish to change and press the scroll wheel.

You must use digital servos if you select 11ms frame rate. Analog and digital servos can be used with a 22ms frame rate.

#### Modulation Mode

We recommend using DSMX® (default) modulation mode. When DSMX is active, the transmitter operates in DSMX with DSMX receivers and DSM2 with DSM2 receivers. The transmitter automatically detects DSM2 or DSMX during binding and changes the mode accordingly to match the receiver type you are using. If you select DSM2, the transmitter operates in DSM2 regardless of whether it is bound to a DSM2 or DSMX receiver.

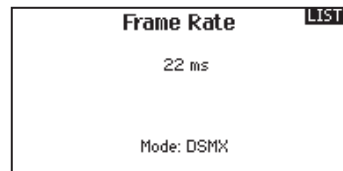

**NOTICE:** While DSMX allows you to use more than 40 transmitters simultaneously, do not use more than 40 transmitters simultaneously when using a DSM2 receiver or a transmitter in DSM2 mode.

### Bind

The Bind menu enables you to bind a transmitter and receiver without powering off the transmitter. This menu is helpful if you are programming a model and need to bind the receiver for failsafe positions.

See *"Programming Failsafe Positions"* for more information.

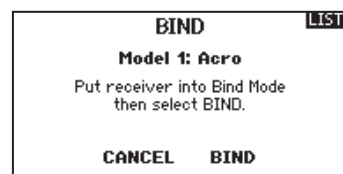



# SYSTEM SETUP

## TRAINER

The DX6 features a programmable trainer function with 4 wired trainer modes and 2 wireless trainer modes. The transmitter assigns the trainer function to Switch I.

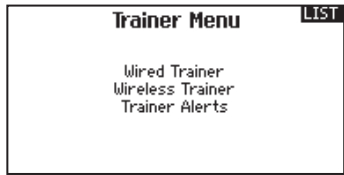

### Wired Trainer

The 4 wired trainer modes include:

#### Inhibit

In Inhibit, the slave transmitter must have the same programming as the master transmitter (e.g., servo reversing, travel adjust, sub-trim, trims).

#### Programmable Master

Programmable mode enables you to program the master transmitter to transfer any or all individual channels when you activate the trainer switch. This mode is ideal for beginners learning to control individual channels while the master transmitter maintains control of all other channels.

The slave transmitter should be in Inhibit mode, if available. The Master and Slave transmitters MUST have the same programming.

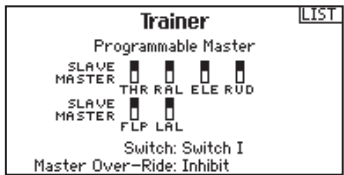

#### Pilot Link Master

Pilot Link Master enables you to program the master transmitter to transfer any or all individual channels when you activate the trainer switch. Pilot Link Master is ideal for complex models, as the master transmitter can maintain control of all secondary functions—for example flight modes, retracts, flaps and brakes. Secondary functions can be individually assigned to the Slave transmitter as necessary. It is not necessary to have model programming in the slave transmitter.

It may be necessary for the slave transmitter to be in Inhibit mode to allow trim changes to transfer over from the master transmitter.

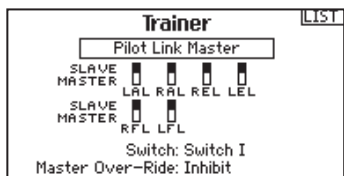

#### Slave

Use Slave mode when using the DX6 as a slave transmitter and Pilot Link is active in the master transmitter.



#### DX6 Wired Trainer Operation

1. Bind the master transmitter to the model.
2. Connect the trainer cord (SPM6805) to the back of the master transmitter.
3. Make sure the master and slave transmitter battery packs are fully charged.
4. Make sure the slave transmitter is powered off. The slave transmitter will power on when you connect the trainer cord.
5. Connect the trainer cord to the slave transmitter.
6. The slave transmitter screen displays information but does not send a signal to the model.
7. Press the trainer button on the master transmitter to transfer model control from the master to the slave.
8. While moving the trainer switch between the off and on positions, watch for movement on the control surfaces. Adjust the trims as necessary before flying.
9. Release the trainer button and the master transmitter regains control of the model.

#### Master Override

The Master Override feature enables the instructor to immediately regain control of the model by moving the control sticks. After you activate Master Override, the slave transmitter cannot control the model until you reset the trainer switch. To reset the trainer switch:

1. Move the trainer switch to the OFF position.
2. Move the trainer switch to the ON position to activate the slave transmitter.

## SYSTEM SETUP

### Wireless Trainer

Wireless Trainer works just like the Wired Trainer, without the wire. Select Wireless Trainer to bind a DSM2 or DSMX slave transmitter to the master transmitter. With this option, when the master presses the trainer button or switch, control is given to the currently bound slave transmitter. After binding, the slave transmitter will remain bound to the master transmitter until a different transmitter is bound to the master, or the slave transmitter is bound to another receiver or a wireless master transmitter. ModelMatch™ technology applies to the wireless trainer system; the master transmitter will be bound to the slave in the bound model used. Also, if the slave transmitter has ModelMatch technology, it will only be bound to the master transmitter in the selected model during binding.

#### Inhibit

In Inhibit, the wireless trainer function will be inhibited and will not function.



**CAUTION:** Select Inhibit in the Trainer menu when you aren't using the wireless trainer function. Failure to select Inhibit may result in loss of control of the aircraft.

#### Programmable Master

Programmable mode enables you to program the master transmitter to transfer any or all individual channels when you activate the trainer switch. This mode is ideal for beginners learning to control individual channels while the master transmitter maintains control of all other channels. The slave transmitter should be in Inhibit mode, if available. The Master and Slave transmitters MUST have the same programming.

#### Pilot Link Master

Pilot Link Master enables you to program the master transmitter to transfer any or all individual channels when you activate the trainer switch. Pilot Link Master is ideal for complex models, as the master transmitter maintains control of all secondary functions, such as flight modes, retracts, flaps and brakes. Secondary functions can be individually assigned to the Slave transmitter as necessary. It is not necessary to have model programming in the slave transmitter.

#### DX6 Wireless Trainer Operation

1. Enter an unused model on the slave transmitter (computer transmitter only).
2. Bind the master transmitter to the model.
3. Make sure the master and slave transmitter battery packs are fully charged.
4. Make sure the slave transmitter is powered off.
5. Either in the Wireless Programmable Master setup page or the Wireless Pilot Link Master setup page, select BIND. This will put the master transmitter's wireless trainer receiver into bind mode. You should see the following screen:

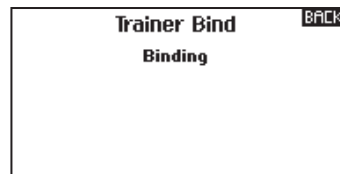

6. Enter bind mode on the slave transmitter following the instructions provided with that transmitter.
7. After a successful bind, the following screen should appear:



8. Press the trainer button on the master transmitter to transfer model control from the master to the slave.
9. Release the trainer button and the master transmitter regains control of the model.

#### Master Override

The Master Override feature enables the instructor to immediately regain control of the model by moving the control sticks. After you activate Master Override, the slave transmitter cannot control the model until you reset the trainer switch. To reset the trainer switch:

1. Move the trainer switch to the OFF position.
2. Move the trainer switch to the ON position to activate the slave transmitter.

## SYSTEM SETUP

### SYSTEM SETTINGS

The System Settings menu consists of four screens:

System Settings, Extra Settings, Serial Number and Calibrate.

Select

NEXT or PREV to move between screens.

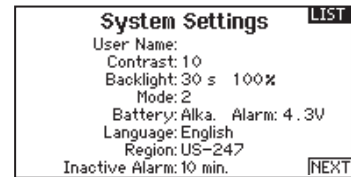

### User Name

The User Name field displays your name in the lower right corner of the main screen.

To Program a User Name:

1. Scroll to User Name and press the scroll wheel. The User Name screen appears.
2. Scroll to the desired character position and press the scroll wheel. Scroll left or right to change the character and press the scroll wheel to save the selection. The User Name can contain a maximum of 20 characters, including spaces.
3. Press the Back button to save the User Name and return to the System Settings screen.

### Contrast

To adjust the screen contrast:

1. Scroll to Contrast and press the scroll wheel.
2. Scroll left or right to adjust the contrast value. Lower numbers lighten the contrast, higher numbers darken it.
3. Press the scroll wheel once to save the selection.

### Backlight

The Backlight field adjusts the backlight appearance time and brightness. You have the option to turn the backlight off for models you fly during the day and turn the backlight on for night flying models.

The backlight time options are:

- Off:** Appears for a short time when you power on the transmitter.
- On:** The backlight is always on.

**Set Time:** The backlight is on for 3, 10, 20, 30, 45 or 60 seconds before automatically turning off. Press the scroll wheel once to turn the backlight on.

The backlight percentage adjusts the backlight intensity and it is adjustable in 10% increments from 10% (darker) to 100% (brighter).

### Mode

You can change transmitter modes among Modes 1, 2, 3 and 4. This conversion requires both a programming and a mechanical change. Please refer to Transmitter Mode Conversion for directions on making the necessary mechanical changes. If mechanical changes are required for the mode you need to change to, complete the mechanical changes first, then follow the instructions below for the software setting change.

To change the gimbal stick mode:

1. Scroll to Mode and press the scroll wheel.
2. Scroll left or right to change the gimbal stick mode. Press the scroll wheel to save the selection.
3. Select NEXT in the lower left corner until the Calibration screen appears.
4. Move all transmitter controls to the center position and complete the calibration process before exiting the System Settings menu. See "Calibrating Your Transmitter" for more information.

### Battery Alarm

Battery Alarm enables you to change the transmitter battery type and the alarm voltage limit. The alarm activates when the battery reaches the low voltage limit.

To change the battery alarm:

1. Scroll to the battery type and press the scroll wheel once to change the type to LiPo/Li-Ion or NiMH.
2. Scroll to the battery voltage and press the scroll wheel. Turn the scroll wheel left or right to change the voltage level. Press the scroll wheel again to save the selection.

**CAUTION:** Never select NiMH when a LiPo/Li-Ion battery is installed in the transmitter. Doing so may over-discharge the LiPo battery and damage the battery, transmitter or both.

**CAUTION:** Never adjust the low voltage limit for the LiPo/Li-Ion battery pack below 6.4V. Doing so could over-discharge the battery pack and damage both battery pack and transmitter.

## SYSTEM SETUP

### Selecting a Language

In the Systems Settings screen, scroll to highlight Language, then press the scroll wheel to select the Language function. Scroll to select the desired Language. When the desired Language is selected, press the scroll wheel to accept that Language. Names you input will not be affected by language change. After changing the language for the text, you may also want to change the language for the spoken alerts. See the "Spoken" and "SD Card" sections for more information.

### Inactive Alarm

An alarm activates if the transmitter sees a period of inactivity for a certain amount of time. The alarm is helpful in reminding you to power off the transmitter and avoiding a situation where the transmitter battery completely discharges.

The Inactive Alarm options are:

- Inh (No alarm sounds)
- 5 min
- 10 min (Default)
- 30 min
- 60 min

#### To change the Inactive alarm time:

1. Scroll to the current alarm time and press the scroll wheel.
2. Scroll left or right to change the alarm time. Press the scroll wheel to save the selection.

### Extra Settings

The Extra Settings screen enables you to:

- Turn sounds off or on
- Change the appearance of the trim indicators

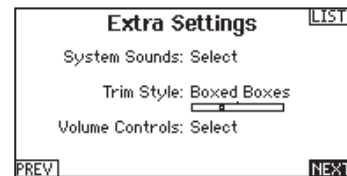

### System Sounds

Scrolling to System Sounds and pressing the scroll wheel turns sounds on (Active) or off (Inhibit).

You may disable all sounds by changing the volume to 0.

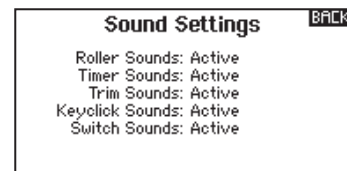

### Trim Display

Trim display changes the shape of the trim indicators on the Main Screen. Display options include:

- **Boxed Boxes (Default)**– The indicators appear as an outlined box when you adjust the trim.
- **Boxed Arrows**– The indicators appear as outlined arrows when you adjust the trim.
- **INH**– The indicators appear as arrows on lines when you adjust the trim.

Inhibit removes all trim bars and indicators from the Main Screen.

#### To change the Trim Display:

1. Scroll to Trim Display and press the scroll wheel once.
2. Scroll left or right to change the Trim Display option. Press the scroll wheel to save the selection.

## SYSTEM SETUP

### Serial Number

The Serial Number screen displays the transmitter serial number and AirWare software version.

Reference the Serial Number screen any time you need to register your transmitter or update the AirWare software from the Spektrum Community website.

### Exporting the Serial Number to the SD Card

You may find it helpful to export the transmitter serial number to a text file for your personal records or when you are registering the transmitter on the Spektrum Community.

To export the transmitter serial number:

1. Insert an SD Card in the card slot on the transmitter.
2. Scroll to **EXPORT** and press the scroll wheel. The SD Status screen appears and should display MY\_DX6.xml in the middle of the screen.
3. Press the scroll wheel again to return to the Serial Number screen.
4. Power off the transmitter and remove the SD Card from the transmitter.
5. Install the SD Card in a card reader connected to your computer.
6. Open the MY\_DX6.xml file from the SD Card location. You can then copy and paste the serial number into your personal records or to the Spektrum Community website.

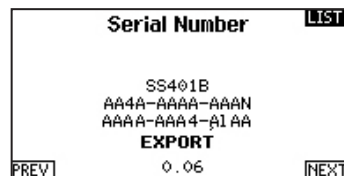

### Locating the Transmitter AirWare Software Version

The transmitter AirWare software version appears between **PREV** and **NEXT** at the bottom of the Serial Number screen. Register your DX6 to get AirWare software updates and other news at [spektrumrc.com](http://spektrumrc.com)

**IMPORTANT:** AirWare files are specific to the transmitter serial number and you cannot transfer AirWare files between transmitters, i.e., downloading an AirWare software update once and attempting to install it on multiple transmitters.

## CALIBRATE

The Calibration screen stores the potentiometer endpoints for all proportional controls. It is mandatory to complete the calibration after changing the stick mode selection.

### Calibrating the Transmitter

1. Carefully move the gimbal sticks in a + shape moving from left to right, then up and down. Press gently on the gimbals at the stops to achieve an accurate calibration. Return both gimbal sticks to the center position.
2. Select **SAVE** to store the calibration.

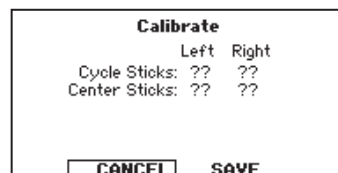

## SYSTEM SETUP

### TRANSFER SD CARD

The SD Card enables you to:

- Import (copy) models from another DX6 transmitter
- Export (transfer) models to another DX6 transmitter
- Update AirWare™ software in the transmitter
- Install/Update sound files

### Import Model

This function overwrites all model memories. Ensure that the models currently in your transmitter are saved on an SD card separate from the transmitter before performing this function.

To import an individual model file from the SD Card:

1. Save the model file to the SD Card.
2. Select the Model List location where you wish to import the new model file.
3. In the SD Card menu, scroll to Select Option and press the scroll wheel once.
4. Scroll to Import Model and press the scroll button again to save the selection. The Select File screen appears.
5. Select the model file you wish to import. The Overwrite screen appears.

**IMPORTANT:** When you select Import, the transmitter leaves the System Setup List.

6. Select the model that you would like to import the model to.
7. Select Import to confirm overwriting the current model file. The transmitter activates the new model file and the Main Screen appears.

A Preflight Checklist may appear prior to the Main Screen if the checklist was active during the model file export. Select MAIN to exit the Preflight Checklist.

See “Preflight Setup” for more information.

### Import All Models

To import all models from the SD Card:

1. Select Import All Models.
2. Confirm by selecting **IMPORT**.

**IMPORTANT:** After importing a model, you must rebind the transmitter and receiver. The Main Screen must show DSM2 or DSMX in the upper left corner.

You can import a model to any location you want. If you prefer to use Import All, you can use your PC to rename the SPM file. The first two digits (01 to 50) are the destination model number. Your SD card can only contain 50 models. Save files to folders on the card then remove from the card all unused models. Files are selected by their position in the directory table.

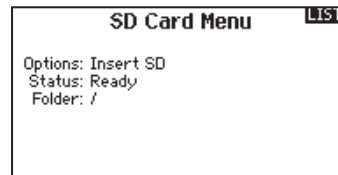

### Export Model

You can use the Export Model option to export a single model file to the SD Card.

1. Make sure the active model file is the one you wish to Export.
2. Scroll to Select Option and press the scroll wheel once.
3. Scroll to Export Model and press the scroll wheel again to save the selection. The Export to SD screen appears. The first two characters of the file name correspond to the Model List number (01, for example).
4. (Optional) If you wish to rename the model file before exporting it to the SD Card:
  - a. Scroll to “Save to:” and press the scroll wheel. The File Name screen appears.
  - b. Assign a new file name. The file name can contain up to 25 characters including the .SPM file extension.
  - c. When you are done assigning the new file name, press the Back button to return to the Export to SD screen.
5. Select Export to save the file to the SD Card. When the export is complete, the transmitter returns to the SD Card Menu screen.

### Export All Models

To export all models to the SD Card:

1. Select Export All Models in the SD Card Menu options. The Export All Models screen appears.

**IMPORTANT:** Export All Models will overwrite any model files that:

- Are already saved on the SD Card.
  - Have the same name. Always save model files to a different SD Card if you are not sure.
2. Select Export to overwrite files on the SD Card or Cancel to return to the SD Card Menu.

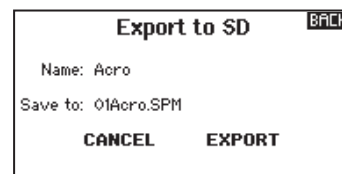



## SYSTEM SETUP

### Updating Spektrum DX6 Sound Files

**NOTICE: NEVER** disconnect the battery from the transmitter while the file transfer is in process. Doing so will damage the transmitter, and the transmitter will need to be returned for service.

You have the option of installing new sound files in the DX6 transmitter. Before updating the sound files, make sure the transmitter battery is fully charged.

To install new sound files:

1. Download the desired sound file from the Spektrum Community at [www.SpektrumRC.com](http://www.SpektrumRC.com). Save the file to the SD card for your transmitter.
2. Insert the SD card in the DX6 transmitter.
3. Enter System Setup in the transmitter.

4. Select the SD Card menu, and then select Update Sound.
5. Select the new sound file you want to install. The transmitter will scan the file and check for any errors.
6. The Transfer SD Card screen reappears when the file transfer is complete.

**IMPORTANT:** The sound file will take approximately 30 minutes to update. Do not disconnect the battery or power off the transmitter during the update.

### Update AirWare Software

**NOTICE:** The orange LED Spektrum bars flash and a status bar appears on the screen when AirWare software updates are installing. Never power off the transmitter when updates are installing. Doing so may damage the system files.

Before installing any AirWare files, always Export All Models to an SD Card separate from the SD Card containing the update. The update may erase all model files.

For more information on AirWare software updates, visit [spektrumrc.com](http://spektrumrc.com)

#### Automatically Installing AirWare Software Updates

To install the most recent update:

1. Download the update from [spektrumrc.com](http://spektrumrc.com) and save it to the SD Card.
2. Power off the transmitter and install the SD Card in the transmitter.
3. Power on the transmitter and the update automatically installs in the transmitter.

#### Manually Installing AirWare Software Updates

1. Save the desired AirWare version to the SD Card.
2. Select Update Firmware in the SD Card Menu options. The Select File screen appears.
3. Select the desired AirWare version from the File List. When updates are installing, the transmitter screen is dark. The orange LED Spektrum bars flash and the update status bar appears on the screen.

**NOTICE:** Do not power off the transmitter when updates are installing. Doing so will damage the transmitter.

## FUNCTION LIST

The Main Screen appears when you power on the transmitter. Press the scroll wheel once to display the Function List.

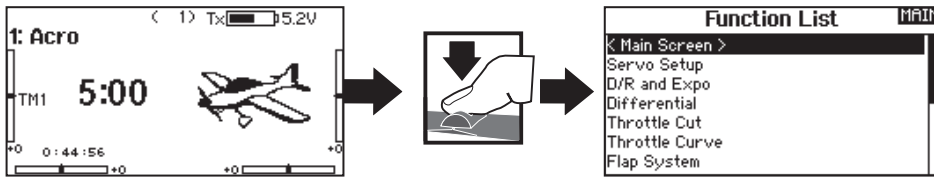

### SERVO SETUP

The Servo Setup menu contains the following functions:

- Travel Adjust
- Sub-Trim
- Reverse

### Travel Adjust

Travel Adjust sets the overall travel or endpoints of the servo arm movement.

To adjust travel values:

1. Scroll to the channel you wish to adjust and press the scroll wheel. When adjusting travel values assigned to a control stick:
  - a. Center the control stick to adjust both directions at the same time.
  - b. To adjust travel in one direction only, move the control stick in the direction you wish to adjust. Continue holding the control stick in the desired direction while you are adjusting the travel value.
2. Scroll left or right to adjust the travel value. Press the scroll wheel to save the selection.

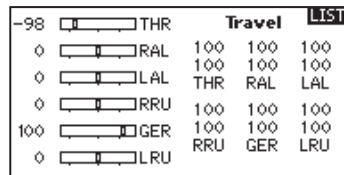

### Sub-Trim

Sub-Trim adjusts the servo travel center point.



**CAUTION** Use only small sub-trim values or you may cause damage to the servo.

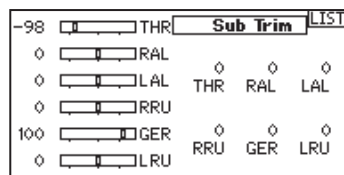

### Reverse

Use the Reverse menu to reverse the channel direction. For example, if the elevator servo moves up and it should move down.

Always perform a control test after making adjustments to confirm the model responds properly.

To reverse a channel direction:

1. Scroll to Travel and press the scroll wheel. Scroll left until Reverse appears and press the scroll wheel again to save the selection.
2. Scroll to the channel you wish to reverse and press the scroll wheel.

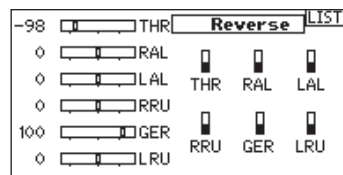

If you reverse the Throttle channel, a confirmation screen appears. Select YES to reverse the channel. A second screen appears, reminding you to bind your transmitter and receiver.



**CAUTION:** Always rebind the transmitter and receiver after reversing the Throttle channel. Failure to do so will result in the throttle moving to full throttle if failsafe activates.



**CAUTION:** After adjusting servos, always rebind the transmitter and receiver to set the failsafe position.

## FUNCTION LIST

### D/R & Exponential

Dual Rates and Exponential are available on the aileron, elevator and rudder channels.

To adjust the Dual Rate and Exponential:

1. Scroll to the channel and press the scroll wheel once. Scroll left or right to select the channel you wish to change and press the scroll wheel again to save the selection.
2. Scroll to dual rate and press the scroll wheel. Scroll left or right to change the value and press the scroll wheel again to save the selection.

Exponential affects control response sensitivity around center but has no effect on overall travel. Positive exponential decreases the sensitivity around the center of gimbal movement.

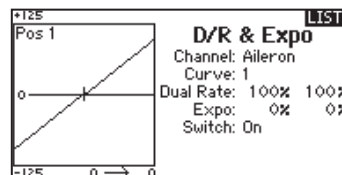

### Differential (ACRO and SAIL Types only)

The Differential screen enables you to increase or decrease the amount of differential between aileron control surface throws. *Positive* Differential values decrease the amount of "down" travel without affecting the "up" travel on the opposite control surface. *Negative* Differential values decrease the amount of "up" travel without affecting the amount of "down" travel on the opposite control surface.

The Differential menu option only appears when a multi-servo aileron wing type is active in Aircraft Type.

To adjust the Differential:

1. Scroll to Switch and press the scroll wheel. Scroll right to select On (Differential is always on) or assign the differential to a switch position.

2. Press the scroll wheel a second time to save the selection.
3. Scroll to the percentage selection and press the scroll wheel once to change the value.
4. Press the scroll wheel again to save the selection.

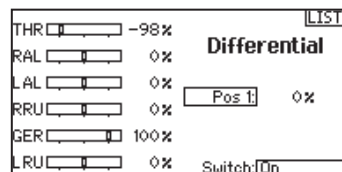

### Throttle Cut (ACRO and HELI Types only)

The Throttle Cut menu option enables you to assign a switch position to stop an engine or motor. Throttle Cut activates regardless of Flight Mode.

When you activate Throttle Cut, the throttle channel moves to the pre-programmed position (normally Off).

You may need to use a negative value to move the Throttle channel to the off position.



**CAUTION:** Always test the model after making adjustments to make sure the model responds to controls as desired.

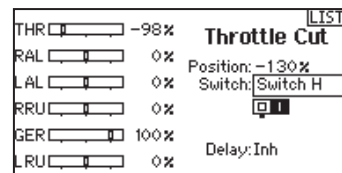

### Throttle Curve (ACRO and HELI Types only)

You can use the Throttle Curve menu option to optimize the throttle response. A maximum of 7 points are available on the throttle curve.

To add points to a Throttle Curve:

1. Move the throttle stick to the position where you wish to add the new point.
2. Scroll to Add Pt. and press the scroll wheel to add the point.

To remove points from a Throttle Curve:

1. Move the Throttle stick until the cursor is near the point you wish to remove.
2. Scroll to Remove Pt. and press the scroll wheel once to remove the point.

If you program multiple throttle curves and you wish to edit one of the curves, that curve must be active in the Throttle Curve screen before you can make any changes.

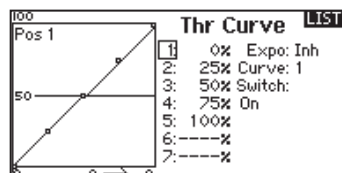

## FUNCTION LIST

The following menu options are only available when they are enabled from the Model Type screen.

- V-Tail Differential** ▶ Only available in Sailplane Type when V-Tail A or V-Tail B is active. See **SAIL** (Sailplane) section for set up.
- Camber Preset** ▶ Only available in Sailplane Type when a 2 aileron wing type is selected. See **SAIL** (Sailplane) section for set up.
- Camber System** ▶ Only available in Sailplane Type when a 2 aileron wing type is selected. See **SAIL** (Sailplane) section for set up.
- Flap System** ▶ Only available in Airplane Type when a flap-enabled wing type is selected. See **ACRO** (Airplane) section for set up.
- Pitch Curve** ▶ Only available in Helicopter Type. See **HELI** (Helicopter) section for set up.
- Swashplate** ▶ Only available in Helicopter Type. See **HELI** (Helicopter) section for set up.
- Gyro** ▶ Only available in Helicopter Type. See **HELI** (Helicopter) section for set up.
- Tail Curve** ▶ Only available in Helicopter Type. See **HELI** (Helicopter) section for set up.

## Mixing

Mixing allows control input for a channel to affect more than one channel at a time. Mixing functions support:

- Mixing a channel to another channel.
- Mixing a channel to itself.
- Assigning offset to a channel.
- Linking primary to secondary trim.

These mixes are available for each model memory:

- 5 programmable mixes
- Cyclic to Throttle (HELI)
- Swashplate (HELI)
- Elevator to Flap (ACRO)
- Aileron to Rudder (ACRO)
- Rudder to Aileron/Elevator (ACRO).
- Aileron>Rudder (SAIL)
- Aileron>Flap (SAIL)
- Elevator>Flap (SAIL)
- Flap>Elevator (SAIL)

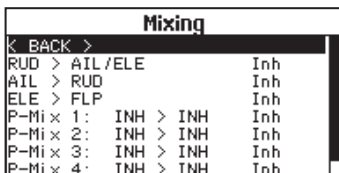

Select a channel for master and slave. Inputs for the master channel control both the master and slave channels. For example, Elevator to Flap makes elevator the master channel and flap the slave channel.

## Offset

Change the Offset value to move the effective center position of the slave channel. Positive or negative value determines the direction of the offset. Offset is not available for curve mixes.

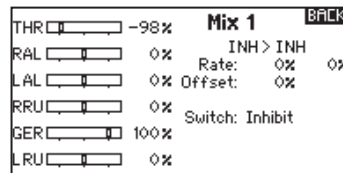

## Trim

If the master channel trim should also adjust the slave channel, set Trim to Act. A channel monitor on the left side of the screen shows how channels respond to input. To view a switch-assigned mix on the monitor, the mix switch must be in the active position.

## Assigning a Mix to a Switch

If you wish to assign a mix to a switch position:

1. Make sure you are in the desired mix screen.
2. Move the switch you want to assign the mix to.
3. Scroll to the switch position where you want the mix to be active.
4. Press the scroll wheel to activate the mix. When the box is filled, the mix is active.

The mix is Active when the box is filled and Inactive when the box is open. You can assign a mix to be active in multiple switch positions (0, 1 or 2).

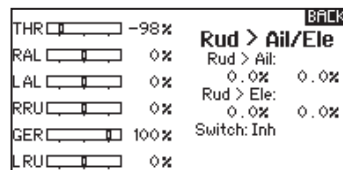

**Tip:** Use Auto Switch Select to select the switch.



**CAUTION:** Always do a Control Test of your model after changing mixes.

## FUNCTION LIST

### Back Mixing

Back Mixing applies a mix to all related servos in a wing or tail type. For example, if you select 2 AIL, 2 FLAP in the Aircraft Type screen, a mix to one aileron channel affects both aileron servos. The mix response, however, depends on the aileron channel included in the mix.

A Back Mix also enables you to use fewer mixes to achieve the desired response, for example adding roll to a split elevator.

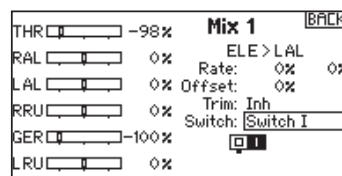

### Range Test

The Range Test function reduces the power output. This allows for a range test to confirm the RF link is operating correctly. Perform a range check at the beginning of each flying session to confirm system operation.

To Access the Range Test screen:

1. With the transmitter on and the main or telemetry screen displayed, press the scroll wheel. The Function list displays.
2. Scroll to highlight Range Test, then press the scroll wheel to access the Range Test function.
3. With the Range Test screen displayed, push and hold the trainer button. The screen displays Reduced Power. In this mode the RF output is reduced allowing for an operational range test of your system.
4. If you let go of the trainer button, the transmitter will go back to Full Power.

**IMPORTANT:** Telemetry alarms are disabled during the Range Test.

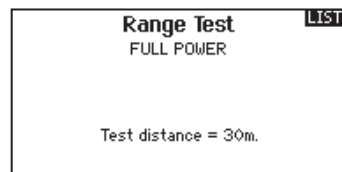

### Range Testing the DX6

1. With the model restrained on the ground, stand 30 paces (approx. 90 feet/28 meters) away from the model.
2. Face the model with the transmitter in your normal flying position and place the transmitter into Range Test mode (see above). Then push the trainer button; the power output will be reduced.
3. Operate the controls. You should have total control of your model with the transmitter in Range Test mode.
4. If control issues occur, contact the appropriate Horizon Product Support office for assistance.
5. If performing a range test while a telemetry module is active, the display will show flight log data.

### Timer

The DX6 Timer function allows you to program a countdown timer or stop watch (count up timer) to display on the main screen. An alarm sounds when the programmed time is reached. You can program the timer to start using the assigned switch position or automatically when throttle is raised above a programmed position. Two internal timers are available that show run time for a specific model displays on the Main Screen. A total system timer is also available.

#### Timer Event and Timer Control Alerts

Press NEXT to select the Timer Event Alerts settings. These include options for the alerts at every minute for down timers, 1 minute remaining alert, 30 seconds remaining alert, 10 second to 1 second remaining alerts, expiration alert, and every minute up alert. Press NEXT again to select the Timer Control Alerts settings. Available options include Timer Start alert, Timer Stop alert, and Timer Reset alert.

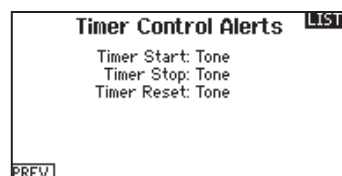
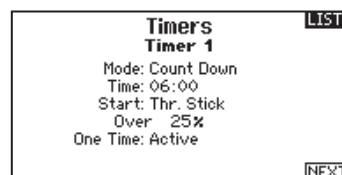

## FUNCTION LIST

### Telemetry

Telemetry is in both the system setup and the function list so you can access the telemetry functions from either list.

You must power off the receiver and transmitter, then power them both on to reset the telemetry data. You can reset min/max values by pressing the **CLEAR** button.

*NEVER* change Telemetry settings when the aircraft is powered on. There is a brief interruption in RF output when exiting the Telemetry screen, and may cause a "Hold" condition.

Telemetry		LIST
1: RPM	7: Empty	
2: Volts	8: Empty	
3: Temperature	9: Empty	
4: Empty	10: Empty	
5: Empty	11: Rx V	
6: Empty	12: Flight Log	
Settings	File Settings	

### Custom Voice Setup

Use the custom voice setup function to set up custom voice alerts or messages. For example, with the custom voice setup function you can be alerted to a switch change report or a sequence of alerts using the Stepping Events option. To add a new custom voice alert or command, enter the Custom Voice Setup function and select Add New Sound Event with the scroll wheel. Select either Switch Change Report or Stepping Events.

#### Switch Change Report

Use this feature to have telemetry read in a certain switch position, current switch position, or a variety of other alerts such as "Landing Flaps" or "Mix On". Begin by selecting the switch you wish to use for the spoken alert, then select the desired setting next to each switch position.

#### Stepping Events

Stepping Events can be used to provide voice alerts when a switch is moved, stepping through a list of events. Begin by selecting the switch desired to trigger each step through the list (when the switch is triggered as selected, the system will move to the next item on the list going through the list of user-defined selections one by one.) Auto-Cycle can be selected to Inhibit or Active. If inhibited, the system will go through the list 1 time only. If the switch is triggered again when at the final item in the list, it will not begin at the top of the list. If Active, the system will restart at the beginning of the list after the last item on the list with the next switch trigger.

Steps are used to select the number of items on the list for the system to call. This can be set from 0 to 16 so there can be up to 16 items called to the pilot triggered by the switch selected. Next, select the alert to be spoken for each stepped event on the list as desired. A variety of alerts can be chosen from the list, including telemetry alerts and a variety of flight conditions and commands.

Custom Voice Events		LIST
< BACK >		
< Add New Sound Event >		

Custom Voice Event		BACK
Switch Change Report		
Stepping Events		

Custom Voice Sequence		BACK
Switch:	Switch C	
<input type="checkbox"/> Inhibit <input checked="" type="checkbox"/> Active		
Auto-Cycle?	Inhibit	Steps: 0

## FUNCTION LIST

### System Setup

Use System Setup to enter the System List from the Function list without turning the transmitter off. A Caution screen will appear that warns that RF will be disabled (the transmitter will no longer transmit). Press **YES** if you are sure and want to access the System List. If you are not sure, press **NO** to exit to the main screen and continue operation.

If you do not press **YES** or **NO**, the system will exit to the main screen and continue operation within approximately 10 seconds.

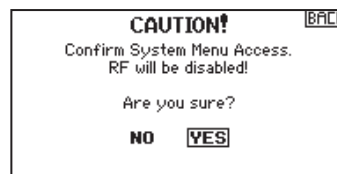

**WARNING:** Do not press **YES** unless the model is turned off or the model is secured.

### Monitor

The Monitor screen displays the servo positions for each channel graphically and numerically. This is useful to verify programming functions, trim settings, mix directions, etc. The numeric value is directly relative to the travel adjust and mix values (e.g., 100% travel adjust equals 100% value in the Monitor).

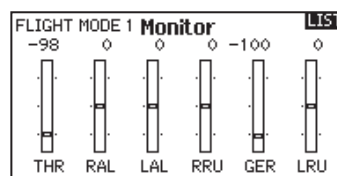



# ACRO (AIRPLANE)



## Acro Model Type

**NOTICE:** Refer to your airplane manual for recommended control throws.

**CAUTION:** Always do a Control Test of your model with the transmitter after programming to make sure your model responds as desired.

## Aircraft Type

Use the Aircraft Type Screen to select wing and tail types to match your airplane model. Diagrams and setup names show on the transmitter screen to show the available setups.

Refer to [spektrumrc.com](http://spektrumrc.com) for more information about new DX6 AirWare software updates to support these options.

**Select wing and tail types before doing any other programming.**

### Wing

- Normal
- Flaperon\*
- Dual Aileron\*
- 1 Aileron 1 Flap\*
- 2 Ailerons 1 Flap\*
- Elevon A\*
- Elevon B\*

### Tail

- Normal
- V-Tail A\*\*
- V-Tail B\*\*
- Dual Elevator
- Dual Rudder

\* Selection of multiple ailerons activates the Differential menu option.  
 \*\* "V-Tail A" and "V-Tail B" function as internal servo reversing. If V-Tail A does not work correctly with your aircraft, try V-Tail B.

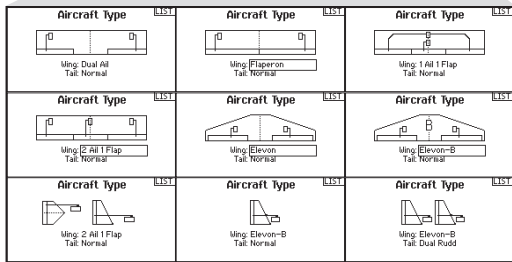
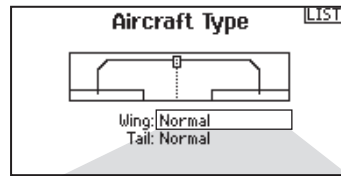

## Recommended Servo Connections

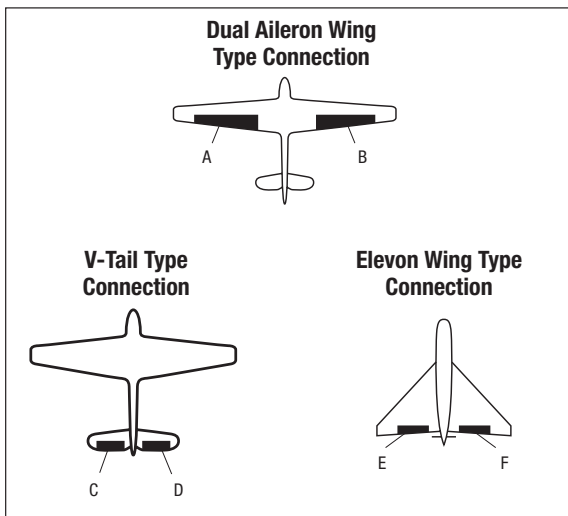

- A** AUX1 servo port (left aileron)
- B** AILE servo port (right aileron)
- C** ELEV servo port (left V-tail)
- D** RUDD servo port (right V-tail)
- E** AILE servo port (left aileron)
- F** ELEV servo port (right aileron)

# ACRO (AIRPLANE)

## Elevon Servo Control

The possible servo reversing options for a delta wing model are:

Aileron	Elevator
Normal	Reverse
Normal	Normal
Reverse	Reverse
Reverse	Normal

**Tip:** If you test all servo reversing options and the control surfaces do not move in the correct direction, change the Elevon wing type in the System Setup list from Elevon-A to Elevon-B.

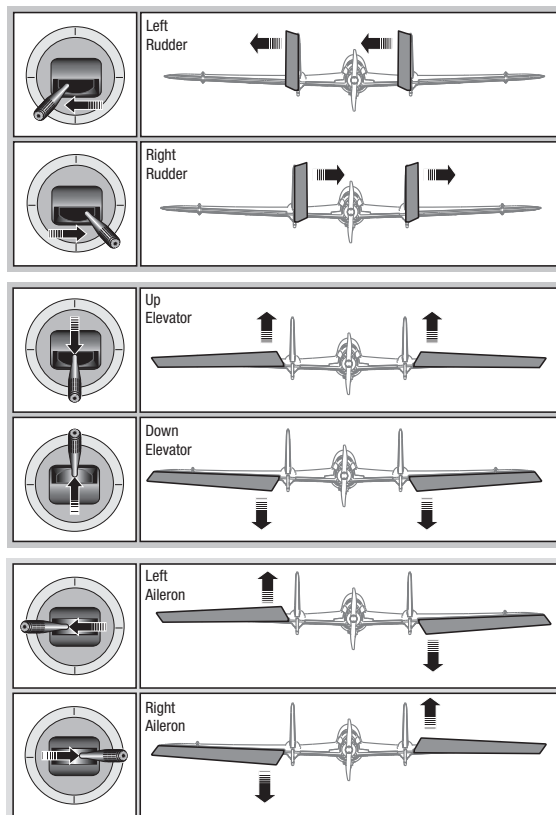

## Flap System

The Flap System menu option enables flap programming as well as elevator mixing. You must select a flap-enabled wing type in Aircraft Type or the Flap System menu does not appear.

To activate the Flap System:

1. Access the System Setup list and select Aircraft Type.
2. Select a flap-enabled wing type and exit the System Setup list.
3. Access the Function List from the Main Screen and select Flap System.
4. Select Inhibit and scroll to the switch or lever you wish to use to control the flap channel.

5. Assign the Flap travel values and any desired Elevator mixing.
6. Select a Flap speed, if desired. Norm (default) does not have a delay. Flap speed options range from 0.1s to 30 seconds.

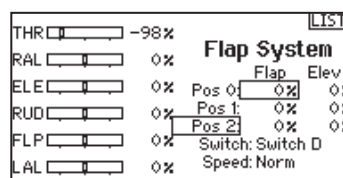

## ACRO Mixing

### Rudder to Aileron/Elevator

Rudder to Aileron/Elevator mixing corrects coupling in knife edge flight.

- Add Elevator mixing if the aircraft pitches toward the landing gear or canopy
- Add Aileron mixing if the aircraft rolls in knife edge flight

### Aileron to Rudder

Use Aileron to Rudder mixing to overcome adverse yaw characteristics with certain types of aircraft (such as high-wing aircraft).

### Elevator to Flap

Elevator to Flap mixing enables Flap movement when the Elevator stick moves. Use Elevator to Flap mixing to add the spoileron function to 3D aerobatic aircraft. This mix is available when a flap or dual aileron wing type is selected.

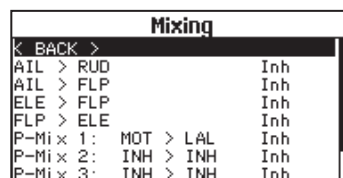

## HELI (HELICOPTER)



### Heli Model Type

**NOTICE:** Refer to your helicopter, gyro and governor manuals for programming recommendations.



**CAUTION:** Always do a Control Test of your model with the transmitter after programming changes to make sure your model responds as desired.

### Swash Type

The Swash Type menu option assigns the swash type for your particular helicopter model.

Select the Swash Type before completing any programming in the Function List. The Swash Type will affect menu options in the Function List.

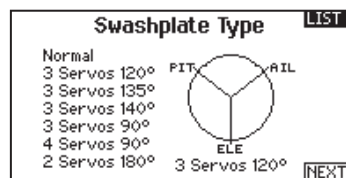

### Collective Type

The collective type is used to turn on “Pull” collective for reversed collective. Available settings are Normal and Reverse. Press **NEXT** from the Swashplate Type screen to access the Collective Type screen. The Collective Type allows the throttle/pitch stick to operate in reverse and ensures trims, curves and all other functions that are to work in reverse function properly.

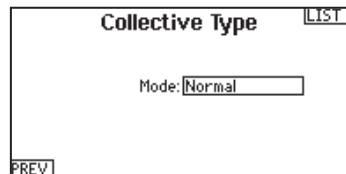

### Pitch Curve

This function supports adjustment of collective pitch in 5 flight modes.

To adjust the Pitch Curve:

1. Select the Pitch Curve you wish to edit (N, 1 or 2).
2. Scroll right to select the points on the curve and edit the respective values.
3. Press the **BACK** button to save the Pitch Curves and return to the Function List.

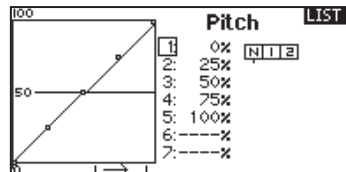

# HELI (HELICOPTER)

## Swashplate

The Swashplate menu option enables you to adjust the following:

- Swashplate Mix
- Exponential
- E-Ring
- Elevator Compensation

Use positive or negative Swashplate mix values as needed for correct direction response of the helicopter.

Before making adjustments to the Swashplate mix, make sure the throttle/collective pitch input moves the entire swashplate up or down. If the servos are not moving in the same direction, reverse them as necessary in the Servo Setup menu option.

When the entire swashplate moves up or down:

1. Adjust the mix value for the Aileron and Elevator channels. If the servos do not move in the correct direction, change the direction of the mix—for example, a positive value instead of a negative value.
2. Adjust the mix value for the Pitch. If the swashplate does not move in the correct direction, change the direction of the value (negative instead of positive).

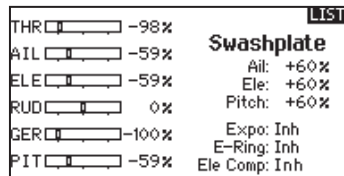

Always enable Expo when using a standard rotating-arm servo. The Expo delivers linear movement of the swashplate from a standard rotary servo. When Expo is inhibited, the arm on a rotary servo moves on a curved path with decreased swashplate movement at the extremes of the servo arm travel.

**NOTICE:** Do not enable Expo when using a linear servo.

### Electronic E-Ring

This feature prevents over driving servos by limiting servo travel if the sum of your cyclic and pitch inputs exceeds servo limits.

## Gyro

The Gyro menu option enables you to assign a gyro gain value to an independent switch or a Flight Mode. Assign the receiver channel connected to the gyro, then assign the switch for gyro options. You can also assign values to available switch positions (from 1 to 4 rates are available, depending on the switch assigned). Make sure the gyro operates correctly and compensates in the correct direction.

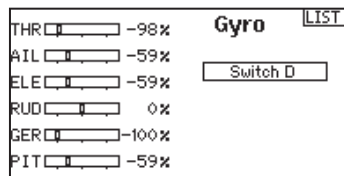

## Tail Curve

The Tail Curve function mixes tail rotor input with the throttle/collective function to counter torque from the main rotor blades when using a non-heading hold (tail lock) gyro or when using rate mode on a gyro. See Pitch Curve for more information on programming curves.

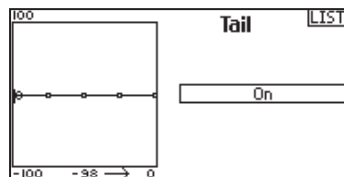

## Mixing

### Cyclic to Throttle

Cyclic to Throttle mix prevents rpm loss when aileron, elevator or rudder inputs are given. This mix advances the throttle position with cyclic or rudder control to maintain rpm. At full throttle, Cyclic to Throttle mixing prevents the throttle from over driving the servo.

**IMPORTANT:** Do not use Cyclic to Throttle mix when using a governor.

To verify that the Cyclic to Throttle mix is working properly and in the correct direction, move the flight mode switch to one of the active positions. Move the programmed cyclic or rudder channel, noting the throttle position. The throttle position should increase.

If the throttle decreases, then the opposite value (positive vs. negative) is needed.

### Swashplate

The Swashplate Mix typically corrects swashplate timing issues by mixing Aileron to Elevator and Elevator to Aileron. When adjusted correctly, the Swashplate causes the helicopter to roll and pitch accurately with minimal interaction.

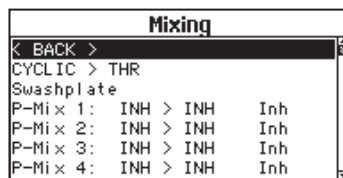

# SAIL (SAILPLANE)



## Sailplane Model Type

**NOTICE:** Refer to your sailplane manual for recommended control throws.

**CAUTION:** Always do a Control Test of your model with the transmitter after programming to make sure your model responds as desired.

## Sailplane Type

Use the Sailplane Type Screen to select wing and tail types to match your sailplane model. Diagrams and setup names show on the transmitter screen to show the available setups.

Refer to [spektrumrc.com](http://spektrumrc.com) for more information about new DX6 AirWare updates to support these options.

### Wing

- 1 Servo
- 2 Aileron\*
- 2 Aileron 1 Flap\*
- 2 Aileron 2 Flap\*

### Tail

- Normal
- V-Tail A\*\*
- V-Tail B\*\*

### Motor

- Inhibit
- Assign to a Switch (optional)

\* Selection of multiple ailerons activates the Differential menu option.  
 \*\* "V-Tail A" and "V-Tail B" function as internal servo reversing. If V-Tail A does not work correctly with your aircraft, try V-Tail B.

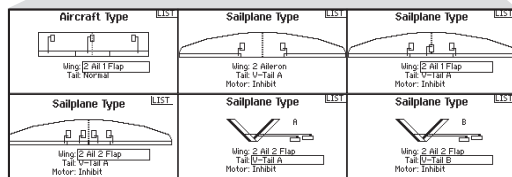
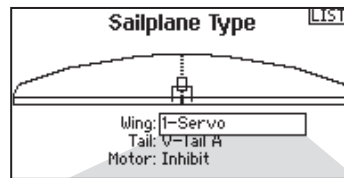

## Camber Preset

Camber Preset is only available when 2 aileron wing type is selected in Sailplane Type. The Camber Preset function enables you to program the ailerons, flaps, wing tips and elevator for a specific position in each Flight Mode.

If flight modes are not active, only one preset position is available and it is always active.

The Camber Preset Speed enables the control surfaces to transition over a period of time, up to 30 seconds, when you change flight modes.

Move the flight mode switch to the desired position to change the Camber Preset values.

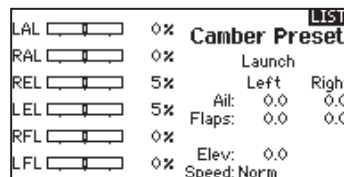

## Camber System

Camber System is only available when 2 aileron wing type is selected in Sailplane Type. The Camber System allows in-flight camber adjustment and is also used as the braking system, often referred to as Crow or Butterfly. The Camber System enables you to assign the Camber System to a different switch in each flight mode.

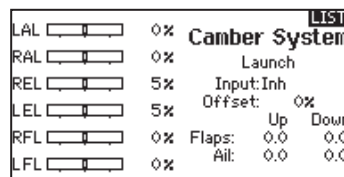

## SAIL (SAILPLANE)

### SAIL Mixing

For each of these mixes, you can program each flight mode with different mix values or at 0% if no mix is desired for that specific flight mode. Programming values include independent control of the direction and amount a slave surface moves in relationship to the master surface.

#### Aileron to Rudder

The Aileron to Rudder mix is commonly used for coordinated turns. When active, as aileron is applied the rudder moves in the same direction as the turn (right aileron input results in right rudder output). If you assign the flight mode to a switch, a Sub Switch option allows you to assign an additional switch to activate up to 3 Aileron to Rudder mixes for that flight mode.

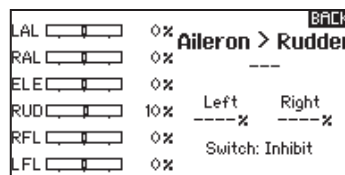

#### Aileron to Flap

The Aileron to Flap mix allows the entire trailing edge of the wing (aileron and flap) to operate as ailerons. When active, as aileron is applied the flaps also move. Always program the flaps to move in the same direction as the turn (so that right aileron is equivalent to flaps moving as right ailerons).

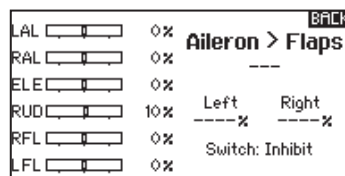

#### Elevator to Flap

Elevator to Flap mix creates additional lift, allowing a tighter turn. The entire trailing edge of the wing (aileron and flap) operates as flaps (camber increase) when you apply elevator. An offset is provided, which is typically used for Snap Flaps. With Snap Flap, no Elevator to Flap mix occurs until the offset value is reached. Typically, this offset is at 70% up elevator so that beyond 70% the down flap mix comes in, providing additional lift for more aggressive turning (for tight thermals or racing turns).

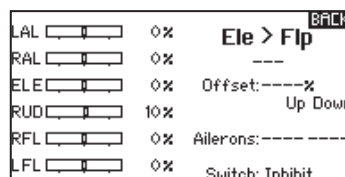

#### Flap to Elevator

Flap to Elevator mix prevents pitch up tendency that occurs when you apply Crow or Butterfly. This mix is typically used only with the Camber System. The Flap to Elevator mix operates as a curve so that the elevator moves down the most during the first 20% of flap deployment, decreases over the next 40%, then remains the same from 60 to 100% of flap travel.

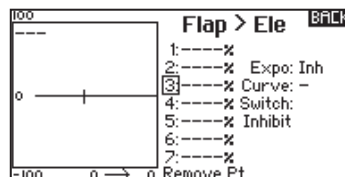

For sailplanes with ailerons/tips/flaps, make sure an appropriate Sailplane Type is selected so that tips appear in the transmitter as RAIL and LAIL. Decrease or increase travel on the tip ailerons by creating an AIL > RAIL mix.

### V-Tail Differential

The V-Tail Differential screen enables you to increase or decrease the amount of differential between control surface throws.

*Positive* Differential values decrease the amount of “down” travel without affecting the “up” travel on the opposite control surface.

*Negative* Differential values decrease the amount of “up” travel without affecting the amount of “down” travel on the opposite control surface.

The V-Tail Differential menu option only appears when V-Tail A or V-Tail B is active in Aircraft Type.

To adjust the V-Tail Differential:

1. Scroll to Switch and press the scroll wheel. Scroll right to select On (Differential is always on) or assign the differential to a switch position.
2. Press the scroll wheel a second time to save the selection.
3. Scroll to Diff: and press the scroll wheel once to change the value.
4. Press the scroll wheel again to save the selection.

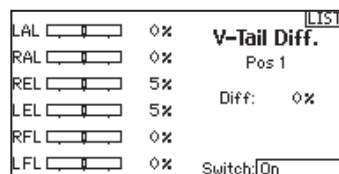

## PHYSICAL TRANSMITTER ADJUSTMENTS

### Transmitter Mode Conversion

You can change transmitter modes among Modes 1, 2, 3 and 4. This conversion requires both a programming and a mechanical change.

#### Programming Conversion:

1. Access the System Settings menu from the Setup List and select the desired Mode. If you are changing between Modes 2/4 or 1/3, you can STOP after Step 1.
  2. Exit the System Settings menu to save the selection.
  3. Power off the transmitter and remove the transmitter battery pack.
- After you change the transmitter Mode in the Setup List, you will need to make mechanical changes to the transmitter gimbals.

### MECHANICAL CONVERSION



**CAUTION:** Always power off the transmitter, disconnect and remove the battery before adjusting stick tension or friction straps. Not doing so could result in property damage or injury.

Mechanical conversion is required to change between Modes 1 and 2 or between Modes 3 and 4. The mechanical conversion consists of the following steps:

1. *Change the Throttle Ratchet*
2. *Adjust the Elevator Centering Screw*
3. *Move the Throttle Limit Wedges*

### Changing the Throttle Ratchet

1. Disconnect the battery holder or optional battery from the transmitter and set aside.
2. Remove the eight Phillips head screws that secure the rear transmitter case half.
3. Put the transmitter face down on a piece of foam or a towel and remove the rear case.



**CAUTION:** Use care to not pull or disconnect any of the wires attached to the back transmitter half.

4. Locate the silver throttle friction straps on both gimbals. One strap engages a serrated section on the gimbal for a ratcheted throttle, while the other strap engages the smooth section on the gimbal.
5. To change the throttle ratchet, loosen the throttle strap so it does not touch the throttle gimbal. Tighten the opposite throttle strap to engage the desired throttle ratchet.

If you only need to adjust the throttle friction, see the Adjust Throttle Friction Straps section.

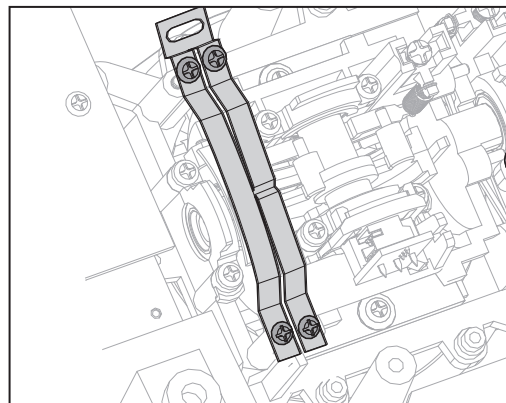
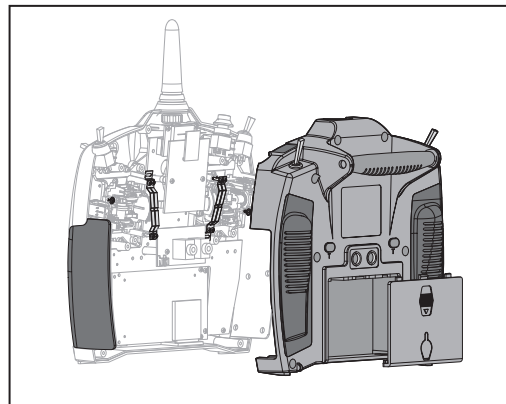



## PHYSICAL TRANSMITTER ADJUSTMENTS

### Adjusting the Elevator Centering Screw

When changing between Modes 1 and 2, or between Modes 3 and 4, you must adjust the elevator centering screw.

1. Hold the Elevator or Throttle stick in the full up or full down position when you are adjusting the elevator centering screw. Holding the gimbal stick reduces the load on the elevator centering mechanism and makes it easier to adjust the centering screw.
2. Locate the gimbal where the elevator centering spring is engaged. Use a Phillips screwdriver to tighten the elevator centering screw. Tightening the screw will disengage the centering spring.
3. Using a Phillips screwdriver, loosen the opposite elevator centering screw until the lever engages.

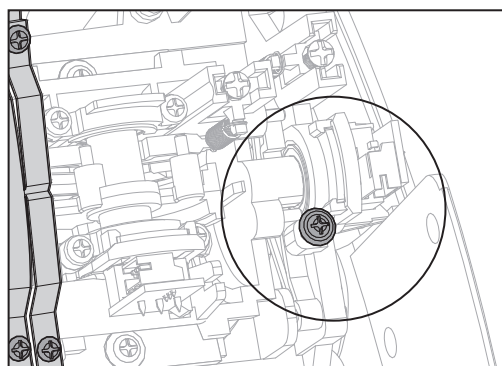

### Moving the Throttle Limiting Wedges

Throttle limiting wedges are used to limit the maximum throttle travel. When changing between Modes 1 and 2, or between Modes 3 and 4, you must move the throttle limit wedges.

1. Move the gimbals a small amount to remove a screw and wedge from the top and bottom of the throttle gimbal.
2. Install the wedges on the other gimbal using two screws.

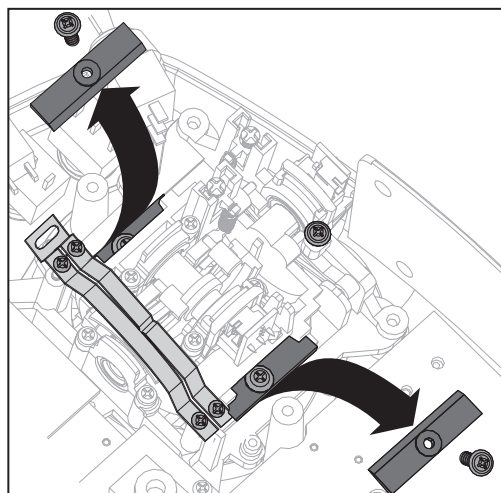

### Re-assembling the Transmitter

1. Put the rear of the transmitter case on the main case, taking care to not pinch any wires.
2. Install and tighten the eight Phillips screws.
3. Reinstall the battery holder or optional battery.
4. Power on the transmitter. When a calibration screen shows, move the control sticks to extremes and to centers as directed to correctly calibrate controls.

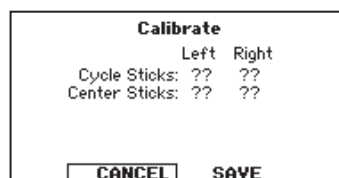

## PHYSICAL TRANSMITTER ADJUSTMENTS

### Adjust Stick Tension

Adjust stick tension using the screws on the stick gimbals through holes in the back of the transmitter.

1. Pull up the top of the rear grip on the back of the transmitter to adjust the stick gimbal tension. Only the top of the grip must be pulled up to access the adjustment screw. The entire grip does not need to be removed.
2. Turn the screws in these holes marked with a vertical or horizontal arrow a small amount using a small Phillips screwdriver.

**NOTICE:** Always do a test of stick tension while turning these screws to ensure stick tension is not too loose or too tight. Tightening a screw too much can damage a spring. Loosening a screw too much can let a spring fall off and cause short-circuit in the transmitter.

**CAUTION:** Always power off the transmitter, disconnect and remove the battery before adjusting stick tension or friction straps. Not doing so could result in property damage or injury.

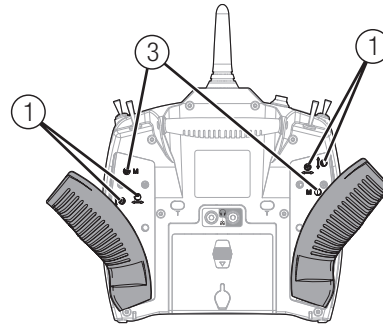

Function	
①	Gimbal spring access
②	Throttle friction strip tension cover
③	Mode change access

### Adjust Throttle Friction Straps

To adjust Throttle Friction:

1. Remove rubber plugs from holes on the back of the transmitter.
2. Use a small Phillips screwdriver to tighten or loosen the screw for the friction strip.
3. Reinstall the plug after completing the adjustment as desired.

**CAUTION:** Always power off the transmitter, disconnect and remove the battery before adjusting stick tension or friction straps. Not doing so could result in property damage or injury.

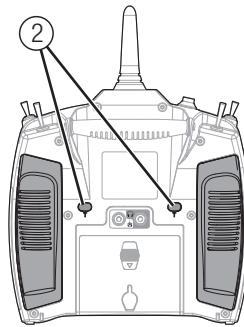

### Adjusting the Throttle Ratchet Strap

The user can loosen the friction strap screw and tighten the ratchet screw if desired by pulling the top of the grip through the throttle adjustment opening.

No installation required, no need to remove the case back.

You can adjust the Throttle Ratchet Strap to use either a smooth throttle or ratchet throttle.

To adjust the Throttle Ratchet Strap:

1. Remove the rubber plugs from the holes on the back of the transmitter.
2. Using a #0 Phillips screwdriver, loosen or tighten the Throttle Ratchet Strap screw to adjust the ratchet to your liking.
3. Re-install the plug.

### Control Stick Length Adjustment

To adjust the Control Stick Length:

1. Using a 2mm Allen wrench, turn the setscrew in the stick counterclockwise to loosen it.
2. Make the stick shorter by turning it clockwise or longer by turning it counterclockwise.
3. After adjustment of stick length, tighten the setscrew.

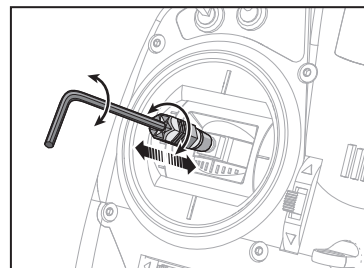

## TROUBLESHOOTING GUIDE

Problem	Possible Cause	Solution
Aircraft will not Bind (during binding) to transmitter	Transmitter too near aircraft during binding process	Move powered transmitter a few feet from aircraft, disconnect and reconnect flight battery to aircraft
	Aircraft or transmitter is too close to large metal object	Move the aircraft or transmitter away from the large metal object
	The bind plug is not installed correctly in the bind port	Install bind plug in bind port and bind the aircraft to the transmitter
	Flight battery/Transmitter battery charge is too low	Replace/recharge batteries
Aircraft will not link (after binding) to transmitter	Transmitter too near aircraft during linking process	Move powered transmitter a few feet from aircraft, disconnect and reconnect flight battery to aircraft
	Aircraft or transmitter is too close to large metal object	Move the aircraft or transmitter away from the large metal object
	Bind plug left installed in bind port	Rebind transmitter to the aircraft and remove the bind plug before cycling power
	Aircraft bound to different model memory (ModelMatch™ radios only)	Select correct model memory on transmitter
	Flight battery/Transmitter battery charge is too low	Replace/recharge batteries
	Transmitter may have been bound using different DSM protocol	Bind aircraft to transmitter
	Damaged remote receiver or receiver extension.	Required remote receiver is not connected
The receiver goes into failsafe mode a short distance away from the transmitter	Check the receiver antenna to be sure it is not cut or damaged	Replace or contact Horizon Product Support
	Main and remote receivers too near each other	Install main and remote receivers at least 2 inches (51mm) apart
Receiver quits responding during operation	Low battery voltage	Completely recharge flight battery
	Loose or damaged wires or connectors between battery and receiver	Do a check of the wires and connection between battery and receiver. Repair or replace wires and/or connectors
Receiver loses its bind	Bind button pressed before transmitter powered on	Rebind by performing binding instructions
Receiver slowly blinking at landing (DSM2 Only)	Loss of power to the receiver during flight	Check battery voltage
	System powered on and connected, then receiver powered off without powering off transmitter	Power off transmitter when receiver is powered off
Flight log registers undesirable number of fades, losses or holds or aircraft responds irregularly to controls	Poor signal reception	Reposition remote receivers for improved RF signal path diversity
	Electronic feedback	Check for and stop feedback from servos or motor systems to the ESC or receiver
	Low power	Check aircraft power draw and increase battery power or decrease power demand by installed systems. Ensure all aircraft batteries are fully charged. Ensure the installed BEC for an electric aircraft is adequate for the power demand

# 1-YEAR LIMITED WARRANTY

## What this Warranty Covers

Horizon Hobby, LLC, (Horizon) warrants to the original purchaser that the product purchased (the "Product") will be free from defects in materials and workmanship for a period of 1 years from the date of purchase.

## What is Not Covered

This warranty is not transferable and does not cover (i) cosmetic damage, (ii) damage due to acts of God, accident, misuse, abuse, negligence, commercial use, or due to improper use, installation, operation or maintenance, (iii) modification of or to any part of the Product, (iv) attempted service by anyone other than a Horizon Hobby authorized service center, (v) Product not purchased from an authorized Horizon dealer, or (vi) Product not compliant with applicable technical regulations.

OTHER THAN THE EXPRESS WARRANTY ABOVE, HORIZON MAKES NO OTHER WARRANTY OR REPRESENTATION, AND HEREBY DISCLAIMS ANY AND ALL IMPLIED WARRANTIES, INCLUDING, WITHOUT LIMITATION, THE IMPLIED WARRANTIES OF NON-INFRINGEMENT, MERCHANTABILITY AND FITNESS FOR A PARTICULAR PURPOSE. THE PURCHASER ACKNOWLEDGES THAT THEY ALONE HAVE DETERMINED THAT THE PRODUCT WILL SUITABLY MEET THE REQUIREMENTS OF THE PURCHASER'S INTENDED USE.

## Purchaser's Remedy

Horizon's sole obligation and purchaser's sole and exclusive remedy shall be that Horizon will, at its option, either (i) service, or (ii) replace, any Product determined by Horizon to be defective. Horizon reserves the right to inspect any and all Product(s) involved in a warranty claim. Service or replacement decisions are at the sole discretion of Horizon. Proof of purchase is required for all warranty claims. SERVICE OR REPLACEMENT AS PROVIDED UNDER THIS WARRANTY IS THE PURCHASER'S SOLE AND EXCLUSIVE REMEDY.

## Limitation of Liability

HORIZON SHALL NOT BE LIABLE FOR SPECIAL, INDIRECT, INCIDENTAL OR CONSEQUENTIAL DAMAGES, LOSS OF PROFITS OR PRODUCTION OR COMMERCIAL LOSS IN ANY WAY, REGARDLESS OF WHETHER SUCH CLAIM IS BASED IN CONTRACT, WARRANTY, TORT, NEGLIGENCE, STRICT LIABILITY OR ANY OTHER THEORY OF LIABILITY, EVEN IF HORIZON HAS BEEN ADVISED OF THE POSSIBILITY OF SUCH DAMAGES. Further, in no event shall the liability of Horizon exceed the individual price of the Product on which liability is asserted. As Horizon has no control over use, setup, final assembly, modification or misuse, no liability shall be assumed nor accepted for any resulting damage or injury. By the act of use, setup or assembly, the user accepts all resulting liability. If you as the purchaser or user are not prepared to accept the liability associated with the use of the Product, purchaser is advised to return the Product immediately in new and unused condition to the place of purchase.

## Law

These terms are governed by Illinois law (without regard to conflict of law principals). This warranty gives you specific legal rights, and you may also have other rights which vary from state to state. Horizon reserves the right to change or modify this warranty at any time without notice.

## WARRANTY SERVICES

### Questions, Assistance, and Services

Your local hobby store and/or place of purchase cannot provide warranty support or service. Once assembly, setup or use of the Product has been started, you must contact your local distributor or Horizon directly. This will enable Horizon to better answer your

questions and service you in the event that you may need any assistance. For questions or assistance, please visit our website at [www.horizonhobby.com](http://www.horizonhobby.com), submit a Product Support Inquiry, or call the toll free telephone number referenced in the Warranty and Service Contact Information section to speak with a Product Support representative.

## Inspection or Services

If this Product needs to be inspected or serviced and is compliant in the country you live and use the Product in, please use the Horizon Online Service Request submission process found on our website or call Horizon to obtain a Return Merchandise Authorization (RMA) number. Pack the Product securely using a shipping carton. Please note that original boxes may be included, but are not designed to withstand the rigors of shipping without additional protection. Ship via a carrier that provides tracking and insurance for lost or damaged parcels, as Horizon is not responsible for merchandise until it arrives and is accepted at our facility. An Online Service Request is available at [http://www.horizonhobby.com/content/\\_service-center\\_render-service-center](http://www.horizonhobby.com/content/_service-center_render-service-center). If you do not have internet access, please contact Horizon Product Support to obtain a RMA number along with instructions for submitting your product for service. When calling Horizon, you will be asked to provide your complete name, street address, email address and phone number where you can be reached during business hours. When sending product into Horizon, please include your RMA number, a list of the included items, and a brief summary of the problem. A copy of your original sales receipt must be included for warranty consideration. Be sure your name, address, and RMA number are clearly written on the outside of the shipping carton.

**NOTICE: Do not ship LiPo batteries to Horizon. If you have any issue with a LiPo battery, please contact the appropriate Horizon Product Support office.**

## Warranty Requirements

For Warranty consideration, you must include your original sales receipt verifying the proof-of-purchase date. Provided warranty conditions have been met, your Product will be serviced or replaced free of charge. Service or replacement decisions are at the sole discretion of Horizon.

## Non-Warranty Service

**Should your service not be covered by warranty, service will be completed and payment will be required without notification or estimate of the expense unless the expense exceeds 50% of the retail purchase cost.** By submitting the item for service you are agreeing to payment of the service without notification. Service estimates are available upon request. You must include this request with your item submitted for service. Non-warranty service estimates will be billed a minimum of ½ hour of labor. In addition you will be billed for return freight. Horizon accepts money orders and cashier's checks, as well as Visa, MasterCard, American Express, and Discover cards. By submitting any item to Horizon for service, you are agreeing to Horizon's Terms and Conditions found on our website [http://www.horizonhobby.com/content/\\_service-center\\_render-service-center](http://www.horizonhobby.com/content/_service-center_render-service-center).

**ATTENTION: Horizon service is limited to Product compliant in the country of use and ownership. If received, a non-compliant Product will not be serviced. Further, the sender will be responsible for arranging return shipment of the un-serviced Product, through a carrier of the sender's choice and at the sender's expense. Horizon will hold non-compliant Product for a period of 60 days from notification, after which it will be discarded.**

## WARRANTY AND SERVICE CONTACT INFORMATION

Country of Purchase	Horizon Hobby	Contact Information	Address
United States of America	Horizon Service Center (Repairs and Repair Requests)	servicecenter.horizonhobby.com/ RequestForm/	4105 Fieldstone Rd Champaign, Illinois, 61822 USA
	Horizon Product Support (Product Technical Assistance)	www.quickbase.com/db/ bghj7ey8c?a=GenNewRecord Heli 888-959-2304 Air 888-959-2305	
	Sales	sales@horizonhobby.com Heli 888-959-2304 Air 888-959-2305	
United Kingdom	Service/Parts/Sales: Horizon Hobby Limited	sales@horizonhobby.co.uk +44 (0) 1279 641 097	Units 1-4 , Ployters Rd, Staple Tye Harlow, Essex, CM18 7NS, United Kingdom
Germany	Horizon Technischer Service	service@horizonhobby.de	Christian-Junge-Straße 1 25337 Elmshorn, Germany
	Sales: Horizon Hobby GmbH	+49 (0) 4121 2655 100	
France	Service/Parts/Sales: Horizon Hobby SAS	infofrance@horizonhobby.com +33 (0) 1 60 18 34 90	11 Rue Georges Charpak 77127 Lieusaint, France
China	Service/Parts/Sales: Horizon Hobby – China	info@horizonhobby.com.cn +86 (021) 5180 9868	Room 506, No. 97 Changshou Rd. Shanghai, China 200060

## FCC INFORMATION

This device complies with part 15 of the FCC rules. Operation is subject to the following two conditions:

1. This device may not cause harmful interference.
2. This device must accept any interference received, including interference that may cause undesired operation.



**CAUTION:** Changes or modifications not expressly approved by the party responsible for compliance could void the user's authority to operate the equipment.

This product contains a radio transmitter with wireless technology which has been tested and found to be compliant with the applicable regulations governing a radio transmitter in the 2.400GHz to 2.4835GHz frequency range.

### IC Information

This device complies with Industry Canada licence-exempt RSS standard(s). Operation is subject to the following two conditions: (1) this device may not cause interference, and (2) this device must accept any interference, including interference that may cause undesired operation of the device.

## FAA INFORMATION

Prior to flying, contact your local or regional modeling organizations for guidance and familiarize yourself with the current local rules and FAA regulations governing model aviation in your location.

### AMA National Model Aircraft Safety Code

<http://www.modelaircraft.org/files/105.PDF>

### Antenna Separation Distance

When operating your Spektrum transmitter, please be sure to maintain a separation distance of at least 5 cm between your body (excluding fingers, hands, wrists, ankles and feet) and the antenna to meet RF exposure safety requirements as determined by FCC regulations.

The following illustrations show the approximate 5 cm RF exposure area and typical hand placement when operating your Spektrum transmitter.

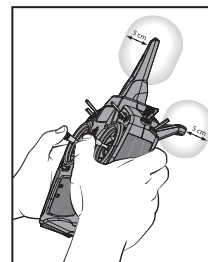

## COMPLIANCE INFORMATION FOR THE EUROPEAN UNION

AT	BE	BG	CZ	CY	DE	DK
EE	ES	FI	FR	GR	HR	HU
IE	IT	LT	LU	LV	MT	NL
PL	PT	RO	SE	SI	SK	UK
IS	LI	NO	CH			

### Declaration of Conformity

(in accordance with ISO/IEC 17050-1)  
No. HH2014050401

Product(s): DX6 6 Channel System w/ AR610 Receiver  
Item Number(s): SPM6700EU  
Equipment class: 2

The object of declaration described above is in conformity with the requirements of the specifications listed below, following the provisions of the European R&TTE directive 1999/5/EC:

**EN 300-328 V1.7.1: 2006**  
**EN 301 489-1 V1.9.2: 2012**  
**EN 301 489-17 V2.1.1: 2009**

**EN60950-1:2006+A11:2009+A1:2010+A12: 2011**



Signed for and on behalf of:  
Horizon Hobby, LLC.  
Champaign, IL USA  
May 04, 2014

Robert Peak  
Chief Financial Officer  
Horizon Hobby, LLC



### Instructions for disposal of WEEE by users in the European Union

This product must not be disposed of with other waste. Instead, it is the user's responsibility to dispose of their waste equipment by handing it over to a designated collections point for the recycling of waste electrical and electronic equipment. The separate collection and recycling of your waste equipment at the time of disposal will help to conserve natural resources and ensure that it is recycled in a manner that protects human health and the environment. For more information about where you can drop off your waste equipment for recycling, please contact your local city office, your household waste disposal service or where you purchased the product.



**HINWEIS**

Alle Anweisungen, Garantien und anderen zugehörigen Dokumente können im eigenen Ermessen von Horizon Hobby, LLC jederzeit geändert werden. Die aktuelle Produktliteratur finden Sie auf [horizonhobby.com](http://horizonhobby.com) unter der Registerkarte „Support“ für das betreffende Produkt.

**Spezielle Bedeutungen**

Die folgenden Begriffe werden in der gesamten Produktliteratur verwendet, um auf unterschiedlich hohe Gefahrenrisiken beim Betrieb dieses Produkts hinzuweisen:

**HINWEIS:** Wenn diese Verfahren nicht korrekt befolgt werden, können sich möglicherweise Sachschäden UND geringe oder keine Gefahr von Verletzungen ergeben.

**ACHTUNG:** Wenn diese Verfahren nicht korrekt befolgt werden, ergeben sich wahrscheinlich Sachschäden UND die Gefahr von schweren Verletzungen.

**WARNUNG:** Wenn diese Verfahren nicht korrekt befolgt werden, ergeben sich wahrscheinlich Sachschäden, Kollateralschäden und schwere Verletzungen ODER mit hoher Wahrscheinlichkeit oberflächliche Verletzungen.



**WARNUNG:** Lesen Sie die GESAMTE Bedienungsanleitung, um sich vor dem Betrieb mit den Produktfunktionen vertraut zu machen. Wird das Produkt nicht korrekt betrieben, kann dies zu Schäden am Produkt oder persönlichem Eigentum führen oder schwere Verletzungen verursachen.

Dies ist ein hochentwickeltes Hobby-Produkt. Es muss mit Vorsicht und gesundem Menschenverstand betrieben werden und benötigt gewisse mechanische Grundfähigkeiten. Wird dieses Produkt nicht auf eine sichere und verantwortungsvolle Weise betrieben, kann dies zu Verletzungen oder Schäden am Produkt oder anderen Sachwerten führen. Dieses Produkt eignet sich nicht für die Verwendung durch Kinder ohne direkte Überwachung eines Erwachsenen. Versuchen Sie nicht ohne Genehmigung durch Horizon Hobby, LLC, das Produkt zu zerlegen, es mit inkompatiblen Komponenten zu verwenden oder auf jegliche Weise zu erweitern. Diese Bedienungsanleitung enthält Anweisungen für Sicherheit, Betrieb und Wartung. Es ist unbedingt notwendig, vor Zusammenbau, Einrichtung oder Verwendung alle Anweisungen und Warnhinweise im Handbuch zu lesen und zu befolgen, damit es bestimmungsgemäß betrieben werden kann und Schäden oder schwere Verletzungen vermieden werden.

**WARNUNG ZU GEFÄLSCHTEN PRODUKTEN**

Bitte kaufen Sie Ihre Spektrum Produkte immer von einem autorisiertem Händler um sicher zu stellen, dass Sie ein authentisches hochqualitatives original Spektrum Produkt gekauft haben. Horizon Hobby lehnt jede Unterstützung, Service oder Garantieleistung von gefälschten Produkten oder Produkten ab die von sich in Anspruch nehmen kompatibel mit Spektrum oder DSM zu sein.

**HINWEIS:** Dieses Produkt ist ausschließlich für die Verwendung in unbemannten ferngesteuerten Fahrzeugen und Fluggeräten im Hobbybereich vorgesehen. Horizon Hobby lehnt jede Haftung und Garantieleistung ausserhalb der vorgesehen Verwendung ab.

***Nicht geeignet für Kinder unter 14 Jahren. Dies ist kein Spielzeug.***

**Garantie Registrierung**

Registrieren Sie bitte Ihr Produkt unter [www.spektrumrc.com/registration](http://www.spektrumrc.com/registration).

**HINWEIS:** Obwohl DSMX den Betrieb von mehr als 40 Sendern gleichzeitig erlaubt sollte bei Verwendung von DSM2 Empfängern, DSMX Empfänger im DSM2 Mode oder Sendern im DSM2 Mode nicht mehr als 40 Sender gleichzeitig verwendet werden.

**ALLGEMEINE HINWEISE**

- Der Betrieb von ferngesteuerten Modellen bietet ihnen abwechslungsreiche Herausforderungen und die Möglichkeit ihre Fähigkeit als Pilot zu verbessern.
- Bei nicht sachgemäßer Benutzung oder mangelhafter Wartung können Modelle eine Gefährdung darstellen.
- Steuern Sie ein Modell immer so, dass Sie es zu jeder Zeit unter voller Kontrolle haben.
- Bitte suchen Sie sich die Hilfe oder Unterstützung eines erfahrenen Piloten.
- Suchen Sie den Kontakt zu regionalen Clubs oder Organisationen die Ihnen Informationen zu Flugplätzen geben können.
- Bei dem Betrieb des Modells, schalten Sie immer erst den Sender und dann den Empfänger ein.
- Bitte binden Sie erneut das Modell an den Empfänger, wenn Sie alle Einstellungen vorgenommen haben damit die Failsafeeinstellungen übernommen werden.

**PILOTEN SICHERHEIT**

- Stellen Sie vor dem Flug sicher, dass die Akkus vollständig geladen sind.
- Aktivieren Sie vor dem Flug die Stopuhr, dass Sie den Flug unter Kontrolle haben.
- Stellen Sie sicher, dass alle Ruder in die richtige Richtung arbeiten.
- Fliegen Sie nicht in der Nähe von Zuschauern, Parkplätzen oder anderen Plätzen wo Menschen oder Gegenstände beschädigt werden können.
- Fliegen Sie nicht bei ungünstigen Wetterbedingungen. Schlechte Sicht kann zu Desorientierung und Kontrollverlust führen. Wind kann zu Kontrollverlust führen. Feuchtigkeit und Eis kann das Modell beschädigen.
- Zeigen Sie nicht mit der Antenne direkt auf das Modell. Das Signal, das von der Antennenspitze erzeugt wird ist schwächer als das von der Antennenseite.
- Sollte bei einem Flug das Modell nicht einwandfrei reagieren, landen Sie bitte unverzüglich und beseitigen Sie die Ursache des Problems.

## DX6 FEATURES

- Direkter Wechsel mit dem Rolltaster in das Telemetriemenü
- Schneller Wechsel zwischen Funktionsliste und Systemeinstellungen ohne Ausschalten des Senders
- Sprachausgabe für Telemetrie, Warnungen und andere Informationen
- Einstellbares Soundmenü mit spezifischen DX6 Sounds
- Zuweisung von 5 Flugzuständen an eine Kombination von bis zu zwei Schaltern
- 250 Modellspeicher
- Wireless Trainer (Kabel-lose Trainerfunktion)



### BEVOR SIE DEN SENDER VERWENDEN:

Bitte besuchen Sie vor Verwendung des Senders die [community.spektrumrc.com](http://community.spektrumrc.com) Website um Ihren Sender zu registrieren und das aktuellste AirWare Update zu laden. Bis zur Registrierung Ihres Senders erscheint im Menü eine Erinnerung. Nach Registrierung wird diese nicht mehr angezeigt.

## LIEFERUMFANG

- DX6 Sender
- AR610 Empfänger (Nicht im Lieferumfang bei "nur Sender Versionen")
- 4 Alkaline Batterien mit Halter
- Bedienungsanleitung

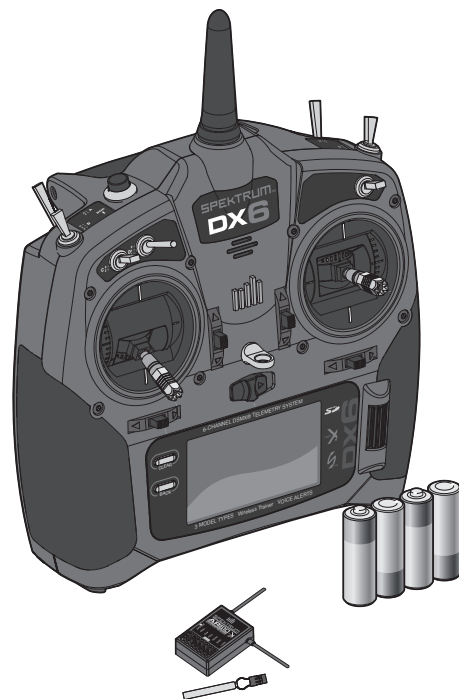



## TABLE OF CONTENTS

<b>Einsetzen des optionalen Lithium Senderakkus.....</b>	<b>50</b>	<b>Funktionsliste .....</b>	<b>73</b>
<b>SENDER FUNKTIONEN.....</b>	<b>51</b>	Servoweg .....	73
<b>Hauptmenü .....</b>	<b>53</b>	Sub-Trim .....	73
<b>Navigation .....</b>	<b>53</b>	Laufrichtung .....	73
<b>SD Karte.....</b>	<b>54</b>	D/R & Exponential .....	74
Einsetzen der SD Karte .....	54	Differenzierung (nur Flugzeug und Segelflugzeug).....	74
Exportieren der Senderseriennummer auf die SD Karte.....	54	Gas aus .....	74
Aktualisierung der Firmware .....	54	Gaskurve .....	74
<b>BINDEN .....</b>	<b>55</b>	Mischer .....	75
<b>Anforderung an die Empfängerstromversorgung .....</b>	<b>56</b>	Zuordnen eines Mischer zu einem Schalter .....	75
<b>Programmieren der Failsafepositionen .....</b>	<b>57</b>	Back Mischer .....	76
SmartSafe Failsafe .....	57	Reichweitentest.....	76
Hold Last Command .....	57	Uhr.....	76
Preset Failsafe .....	57	Telemetrie.....	77
<b>Leitfaden zur Modelltyp Programmierung.....</b>	<b>58</b>	Sprachausgabe Benutzerdefiniertes Ereignis .....	77
<b>Systemeinstellung .....</b>	<b>59</b>	Systemeinstellung .....	78
Direkter Modellzugriff .....	59	Servomonitor .....	78
Systemeinstellung .....	60	<b>ACRO (Flugzeug) .....</b>	<b>79</b>
Setup für Segelflugzeuge .....	60	Aileron.....	80
STrimmung Zuordnung .....	62	Elevator .....	80
Trimmtypen.....	62	Landeklappen .....	80
Neues Modell anlegen .....	62	Taumelscheibentyp.....	81
Modell löschen .....	63	Gas / Pitch Richtung.....	81
Modell kopieren .....	63	Pitch Kurve .....	81
Modell zurücksetzen.....	63	<b>HUB. (HUBSCHRAUBER).....</b>	<b>81</b>
Modellliste sortieren .....	63	Taumelscheibe.....	82
Systemeinstellung .....	63	Kreisel.....	82
Telemetrieinstellungen .....	64	Heckmischer.....	82
Einheit .....	64	Mischer .....	82
Auto-Konfiguration der Telemetrie .....	64	<b>SEGELFL. (Segelflugzeug) .....</b>	<b>83</b>
Alarmer .....	64	Flächenauswahl .....	83
Telemetrie Alarmer .....	65	Wölbklappen.....	83
Start.....	65	Klappensystem .....	83
Aktiviert .....	65	Motor .....	83
Vorflugkontrolle .....	65	Segelflugmischer .....	84
Pulsrate .....	65	<b>MECHANISCHE SENDEREINSTELLUNGEN.....</b>	<b>85</b>
Modulation.....	65	Modewechsel .....	85
<b>Lehrer / Schüler .....</b>	<b>66</b>	Programmieren des Modewechsel .....	85
Kabel-gebundene Lehrer Schüler Funktion.....	66	Wechsel der Gasratsche .....	85
Kabel-lose Lehrer Schüler Funktion .....	67	<b>MECHANISCHE SENDEREINSTELLUNGEN.....</b>	<b>86</b>
Pilot Name.....	68	Einstellen der Höhenruderzentrierschraube .....	86
Kontraster.....	68	Umbau der Gasbegrenzer .....	86
Hintergrundbeleuchtung .....	68	Montage des Senders.....	86
Mode.....	68	Einstellung der Steuerknüppel Federkraft.....	87
Akku Alarm .....	68	<b>MECHANISCHE SENDEREINSTELLUNGEN.....</b>	<b>87</b>
Auswahl der Sprache.....	69	Einstellung der Steuerknüppel Federkraft.....	87
Keine Aktivität Alarm.....	69	Einstellen der Gasratsche .....	87
Anlagentöne .....	69	Einstellen der Steuerknüppellänge.....	87
Trimmanzeige .....	69	<b>Hilfestellung zur Problemlösung .....</b>	<b>88</b>
Export der Seriennummer auf die SD Karte .....	70	<b>Garantie und Service Informationen .....</b>	<b>89</b>
Kalibrieren des Senders .....	70	<b>Garantie und Service Kontaktinformationen.....</b>	<b>90</b>
Finden der AirWare Software Version .....	70	<b>Rechtliche Informationen für die Europäische Union.....</b>	<b>90</b>
Alle Modelle laden.....	71		
Modell sichern .....	71		
Systemeinstellung .....	72		
Aktualisieren der Spektrum DX6 Sound Dateien .....	72		
Aktualisierung der Firmware.....	72		

## SENDERAKKU

### Warnungen und Sicherheitshinweise zum Laden von Akkus

Mangelnde Aufmerksamkeit bei der Nutzung des Produktes in Verbindung mit den folgenden Warnungen könnten zu Fehlfunktionen, elektrischen Problemen, großer Hitze, FEUER, Verletzungen und/oder Sachschäden führen.

- Lesen Sie vor Inbetriebnahme alle Sicherheitshinweise und Produktliteratur.
- Erlauben Sie es niemals Minderjährigen Akkus zu laden.
- Lassen Sie niemals das Ladegerät oder Akkus fallen.
- Versuchen Sie niemals beschädigte Akkus zu laden.
- Versuchen Sie niemals einen Akkupack zu laden der aus verschiedenen Zelltypen besteht.
- Laden Sie niemals einen Akku dessen Kabel punktiert oder gekürzt ist.
- Lassen Sie zu keiner Zeit Akkus in Kontakt mit Feuchtigkeit kommen.
- Laden Sie niemals Akkus in extrem heißen oder kalten Plätzen (empfohlener Temperaturbereich 10 - 27°) oder in direktem Sonnenlicht.
- Trennen Sie immer den Akku nach dem Laden vom Ladegerät und lassen das Ladegerät vor weiterem Gebrauch abkühlen.
- Überprüfen Sie einen neuen Akku vor dem Laden.
- Beenden Sie bei Fehlfunktionen des Produktes sofort alle Prozesse und kontaktieren Horizon Hobby.
- Halten Sie Akkus und das Ladegerät immer von Materialien fern die durch Hitze beeinflusst oder warm werden können (z.B. Keramik und Kacheln).
- Beenden Sie sofort den Ladevorgang wenn das Ladegerät oder der Akku zu heiß zum Anfassen wird.

## EINSETZEN DES OPTIONALEN LITHIUM SENDERAKKUS

1. Nehmen Sie die Akkuklappe von der Rückseite des Senders ab.
2. Nehmen Sie den AA-Batteriehalter aus dem Sender heraus und trennen den Anschluss.
3. Entfernen Sie die das rechteckige und flache Schaumteil aus dem Akkufach.
4. Schließen Sie den Akkupack (SPMA9602) an den Akkuanschluss im Sender an.
5. Setzen Sie den optionalen Akku in den Sender ein.
6. Setzen Sie die Akkuklappe wieder auf.



**HINWEIS:** Bitte ändern Sie nach dem Einbau des Lithiumakkus in den Systemeinstellungen den Akkutyp auf Lithium um die Grenze des Spannungsalarm korrekt einzustellen.

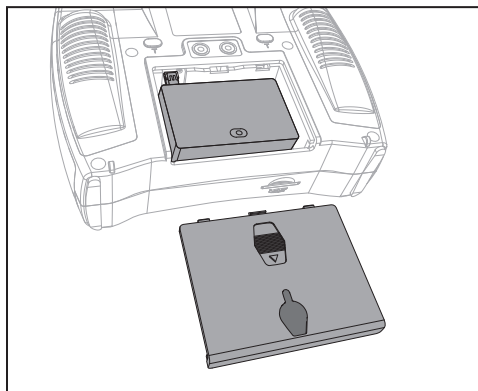

## SENDER FUNKTIONEN

Funktion	
①	Antenne
②	Lautsprecher
③	Schalter H
④	Schalter G
⑤	Schalter F
⑥	Gas/Querruder Steuerknüppel (Mode 1) Höhenruder/Querruder Steuerknüppel (Mode 2) Gas/Seitenruder Steuerknüppel (Mode 3) Höhenruder/Seitenruder Steuerknüppel (Mode 4)
⑦	Höhenrudertrimmung (Mode 1,3) Gastrimmung (Mode 2,4)

Funktion	
⑧	Höhenrudertrimmung (Mode 2, 4) Gastrimmung (Mode 1, 3)
⑨	Rolltaster
⑩	rechter Halter
⑪	Modewechsel
⑫	LCD
⑬	Clear (Löschen) Knopf
⑭	Back (Zurück) Knopf
⑮	SD Kartenfach
⑯	linker Haltegriff
⑰	Öse Nackenband

Funktion	
⑱	Seitenrudertrimmung (Mode 1,2) Querrudertrimmung (Mode 3,4)
⑲	Höhenrudertrimmung (Mode 1,3) Gastrimmung (Mode 2,4)
⑳	Höhenruder/Seitenruder Steuerknüppel (Mode 1) Gas/Seitenruder Steuerknüppel (Mode 2) Höhenruder/Querruder Steuerknüppel (Mode 3) Gas/Querruder Steuerknüppel (Mode 4)
㉑	Schalter C

Funktion	
㉒	Schalter B
㉓	Schalter A
㉔	Schalter D
㉕	Bindeknopf/Schalter I
㉖	LED

Der Sender wird zum Schutz während des Versandes mit einer dünnen transparenten Kunststoffolie auf den Frontpanelen geliefert. Luftfeuchtigkeit kann dafür sorgen dass sich diese Folie etwas abhebt. Entfernen Sie die Folie wenn gewünscht.

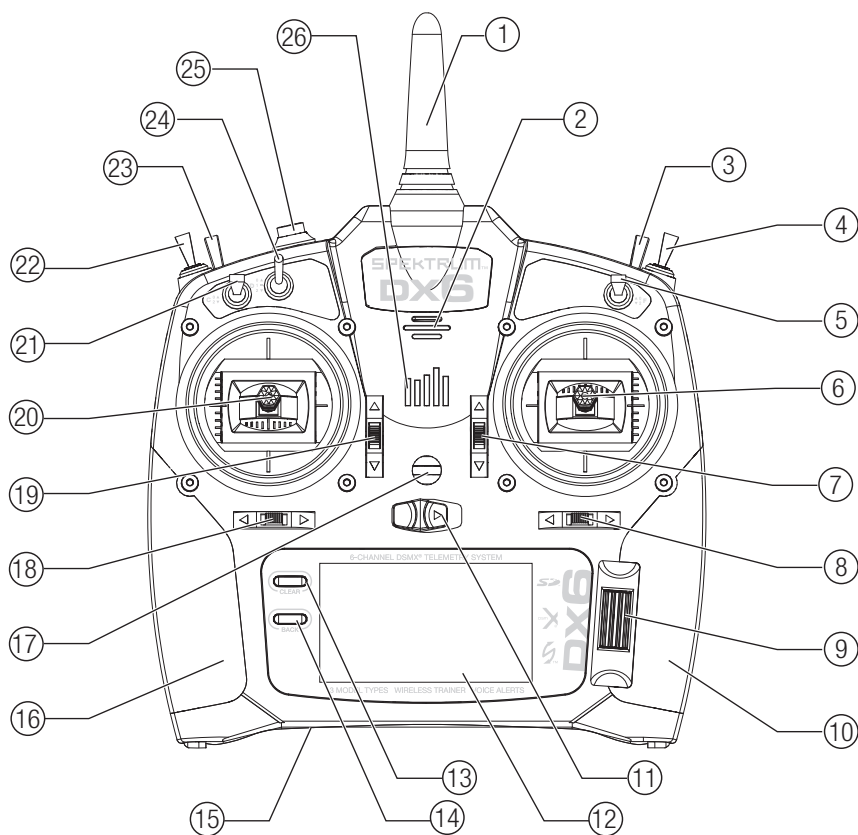

## SENDER FUNKTIONEN

Funktion	
①	Haltegriff
②	Einstellung Gas Federkraft (Mode 2,4)
③	Federkrafteinstellung
④	Modewechsel
⑤	Linker Schieber
⑥	Audioanschluss

Funktion	
⑦	Ladeanschluss bei Verwendung des optionalen Lithium Ionen Akkus
⑧	Akkuabdeckung
⑨	Trainerbuchse
⑩	rechter Halter
⑪	Federkrafteinstellung

Funktion	
⑫	Modewechsel
⑬	Einstellung Gas Federkraft (Mode 1,3)

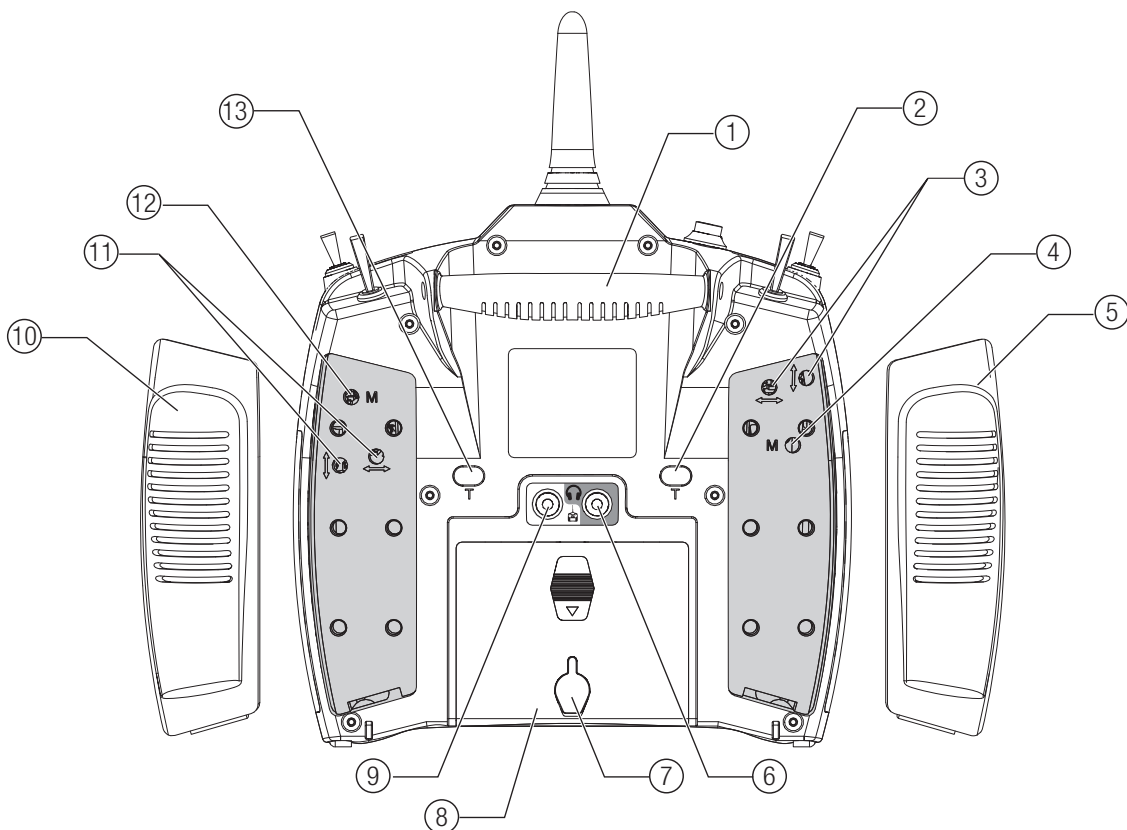

## HAUPTMENÜ

	Funktion	
(A)	Modellname	
(B)	DSMX/DSM2 (Nicht gebunden, falls nicht dargestellt)	
(C)	Grafischer Ladestatus Senderakku	Zeigt auch die Lautstärke an wenn der Back Button gedrückt wird
(D)	<i>Digitale Spannungsanzeige. (Fällt die Spannung bei Alkaline Batterien unter 4,3 Volt oder 6,4 Volt bei LiPo / Lilon Akkus ertönt ein Alarm.)</i>	
(E)	Modelltyp	
(F)	Höhenruder Trimmung (Modes 2 and 4) Gas Trimmung (Modes 1 and 3)	
(G)	Querruder Trimmung (Modes 1 and 2) Seitenruder Trimmung (Modes 3 and 4)	
(H)	Modellspeicher Uhr/Timer	

	Funktion
(I)	Seitenruder Trimmung (Modes 1 and 2) Querruder Trimmung (Modes 3 and 4)
(J)	Gas Trimmung (Mode 2 and 4) Höhenruder Trimmung (Mode 1 and 3)
(K)	Uhr / Timer

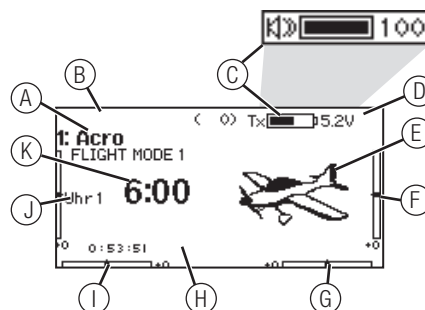

## NAVIGATION

- Drehen oder drücken Sie den Rolltaster um durch Menüs zu navigieren, auswählen oder zu ändern.
- Verwenden Sie den Back (Zurück) Knopf um wieder in das vorherige Menü zu wechseln, so zum Beispiel vom Mischer in die Funktionsliste.
- Verwenden Sie den Clear (Löschen) Knopf um einen gewählten Wert im Menü auf den Standardwert zurückzusetzen. (Einige Werte haben keinen Standardwert wie zum Beispiel im Alarm/ Uhr Menü).
- Drücken Sie beim eingeschalteten Sender auf die Clear und Back Knöpfe gleichzeitig haben Sie direkten Zugriff auf das Modellauswahlmenü, ohne dafür den Sender aus und wieder einzuschalten.
- Drücken und halten Sie bei dem Einschalten den Rolltaster wird ihnen das Systemmenü angezeigt.
- Während Sie sich im Systemmenü befinden ist das HF Teil inaktiv um eine Beschädigung an Servos oder Verbindungen/ Gestängen bei der Programmierung zu vermeiden.
- Schalten Sie den Sender ohne Berührung eines Bedienelementes ein sehen Sie das Hauptmenü mit aktivem Modellspeicher. Drücken Sie den Rolltaster aus dem Hauptmenü sehen Sie das Menü der Funktionsliste.
- Wenn Sie den Wert in einem Menü für eine bestimmte Kontrollposition ändern möchten, bewegen Sie die Kontrolle in die gewünschte Richtung, markieren damit den Wert den Sie ändern möchten wie zum Beispiel 0/1/2, Rauf, Runter oder links/rechts.



**Tipp:** Der schwarze Punkt unter dem Kästchen zeigt die aktuelle Schalterposition. Drehen und drücken den Rolltasters markiert die Box schwarz und zeigt damit an, dass der Wert oder die Bedienung auf dieser Position liegt.



### Drücken

*Eingabe, Wählen oder Beenden*

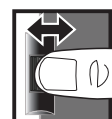

### Drehen

*Wechseln zwischen Optionen oder ändern von Werten in einer Option*



### Halten

*Halten Sie für drei Sekunden um in das Hauptmenü zu wechseln*

## Automatische Schalterzuweisung

Um einen Schalter einer Funktion oder Mischer zu zuordnen, drehen Sie den Rolltaster auf die Auswahlbox und drücken ihn dann. Die Auswahlbox des Schalters sollte nun blinken. Schalten Sie nun den Schalter dem Sie diese Funktion zuweisen möchten und überprüfen ob er im Display korrekt dargestellt wird. Ist die Auswahl korrekt drücken Sie den Rolltaster zur Bestätigung.

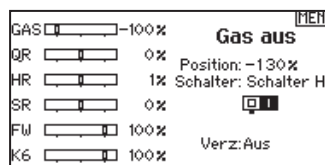

## SD KARTE

### Einsetzen der SD Karte

Mit der im Lieferumfang enthaltenen Karte können Sie :

- Importieren (Kopieren) von Modellen anderer DX6 Sender
- Exportieren (Übertragen) von Modellen anderer DX6 Sender
- Die AirWare Software im Sender aktualisieren
- Installieren / updaten von Sounddateien

So setzen Sie die SD Karte ein:

1. Schalten Sie den Sender aus.
2. Drücken Sie SD-Karte in den Schlitz. Das Etikett der Karte zeigt dabei nach hinten. Die Karte passt nur in eine Richtung in den Schlitz. Wenden Sie keine übermäßige Kraft zum Einsetzen auf.

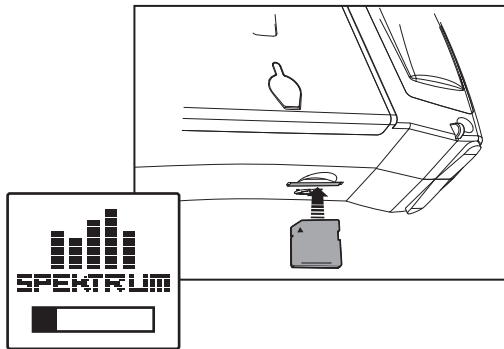

### Exportieren der Senderseriennummer auf die SD Karte.

Mit dem Export der Seriennummer können Sie diese einfach mit Paste & Copy in das Registrierungs Menü unter community.spektrumrc.com eintragen

So exportieren Sie die Seriennummer:

1. Drücken und halten Sie den Rolltaster gedrückt während Sie den Sender einschalten und das Menü Systemeinstellungen erscheint.
2. Scrollen Sie durch die Systemeinstellungen. Drücken Sie den Rolltaster einmal um ein Menü zu öffnen.
3. Wählen Sie WEITER in den Systemeinstellungen und scrollen weiter durch zusätzliche Einstellungen.
4. Wählen Sie EXPORT wenn die Seriennummer erscheint.
5. Schalten Sie den Sender aus und entfernen die SD Karte vom Sender.
6. Stecken Sie die SD Karte in den Computer und öffnen die My\_DX6.xml Datei auf der Karte.
7. Importieren Sie My\_DX6.xml in das Registrierungsformular auf der Spketrum Community Seite (spektrumrc.com).

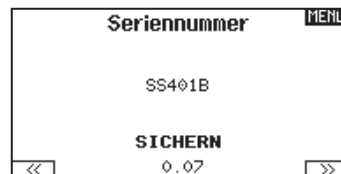

## Aktualisierung der Firmware

**HINWEIS:** Bei dem Update blinken die orangen LED Spektrum Balken und auf dem Display erscheint ein Statusbalken. Schalten Sie den Sender während der Update Aktualisierung nicht aus. Dieses könnte die Systemdateien beschädigen. Exportieren Sie vor der Installation der AirWare Dateien immer alle Modelle auf eine separate SD Karte auf der das Update nicht enthalten ist, da das Update diese Dateien löschen könnte. Bitte besuchen Sie [www.spektrumrc.com](http://www.spektrumrc.com) für mehr Informationen.

### Automatische Installation der AirWare Software Aktualisierung

Um die jüngste Aktualisierung zu installieren:

1. Laden Sie das Update von Spektrumrc.com und speichern es auf der SD Karte.
2. Schalten Sie den Sender aus und stecken die SD Karte in den Sender.
3. Schalten Sie den Sender ein, der Updatevorgang startet automatisch.

### Manuelles Installieren der Firmware Aktualisierungen

1. Sichern Sie die gewünschte AirWare Version auf einer SD Karte.
2. Wählen Firmware Aktualisieren in den SD Karten Menü Optionen. Das Verzeichnis wird Ihnen angezeigt.
3. Wählen Sie aus dem Verzeichnis die gewünschte Airware Version. Bei der Installation ist das Display dunkel. Die orangen Spektrum LED Balken blinken und der Status wird Ihnen angezeigt.

**HINWEIS:** Schalten Sie den Sender während des Updates nicht aus da dieses den Sender beschädigen könnte.

## BINDEN

Binden ist der Prozess der Übermittlung eines senderspezifischen Signals (GUID) an den Empfänger. Sie müssen den Empfänger neu binden wenn Sie die Modellprogrammierung vollständig durchgeführt haben, damit die Failsafeinstellungen übernommen werden können.

### Der Bindevorgang mit Verwendung eines Empfängerakkus

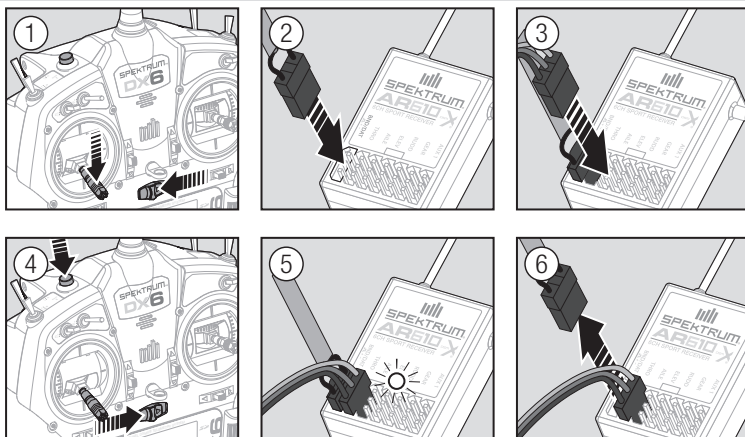

1. Bringen Sie den Gasknüppel auf die niedrigste Position und versichern sich, dass der Sender ausgeschaltet ist.
2. Stecken Sie den Bindestecker in die BIND/DATA Buchse.
3. Stecken Sie den Empfängerakku polrichtig in eine beliebige andere Buchse.
4. Schalten Sie mit gedrückten Bindekopf den Sender ein.
5. Lassen Sie den Bindekopf los wenn die Empfänger LED aufgehört hat schnell zu blinken und diese LED leuchtet. Dieses zeigt die erfolgte Bindung an. Auf dem Display erscheint eine Bindeinformation.
6. Entnehmen Sie den Bindestecker aus dem Empfänger.

### Der Bindevorgang mit Verwendung eines Reglers/ESC

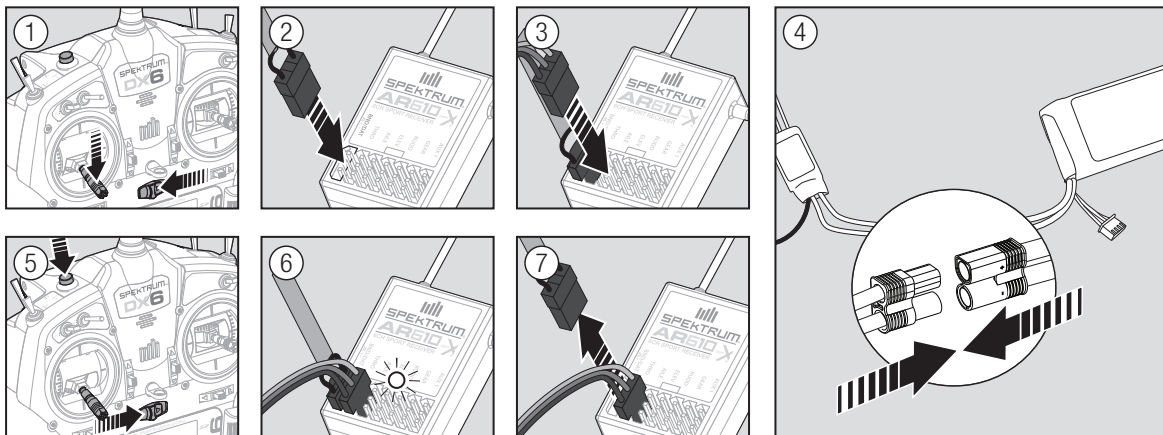

1. Bringen Sie den Gasknüppel auf die niedrigste Position und versichern sich, dass der Sender ausgeschaltet ist.
2. Stecken Sie den Bindestecker in die BIND/DATA Buchse.
3. Stecken Sie den Reglerstecker in die THRO Buchse.
4. Schließen Sie den Akku am Regler an und schalten ihn falls möglich ein. Die Empfänger LED blinkt schnell wenn der Empfänger bereit zum binden ist.
5. Schalten Sie mit gedrückten Bindekopf den Sender ein.
6. Lassen Sie den Bindekopf los wenn die Empfänger LED aufgehört hat schnell zu blinken und diese LED leuchtet. Das zeigt die erfolgte Bindung an. Auf dem Display erscheint eine Bindeinformation.
7. Entnehmen Sie den Bindestecker aus dem Empfänger.



## ANFORDERUNG AN DIE EMPFÄNGERSTROMVERSORGUNG

Unzureichende Empfängerstromversorgungen haben in der Vergangenheit Probleme verursacht, die fälschlicherweise dem 2,4GHz System zugeordnet wurden. Folgende Komponenten der Stromversorgung spielen eine Rolle:

- Empfängerakkupack (Anzahl Zellen, Kapazität, Zellentyp, Ladestatus, Alter)
- BEC System des Reglers und dessen Belastbarkeit und Stabilität
- Schalterkabel, Akkukabel, Servokabel, Spannungsregler, usw.

Der AR610 benötigt eine Mindestspannung von 3,5V bei allen Lastzuständen. Testen Sie Ihre Stromversorgung gründlich gemäss folgender Richtlinien:

### Richtlinien für den Test der Empfängerstromversorgung

Liegt eine fragwürdige Empfängerstromversorgung vor, kleine oder alte Zellen, schwaches oder undefiniertes BEC, sollten Sie mit einem Spannungsmesser den folgenden Test durchführen.

Schließen Sie das Voltmeter an einen freien Servosteckplatz mit eingeschalteter Anlage an. Geben Sie durch Druck mit Ihrer Hand etwas Kraft auf die Servos. Beobachten Sie dabei das Display des Voltmeters. Die Spannung sollte sich auch bei Last auf allen Servos über 4,8 Volt bewegen.



**ACHTUNG:** Stellen Sie bei dem Laden von Ni-MH Akkus sicher, dass diese auch vollständig geladen werden. Ni-MH Akkus die mit einem Delta Peak Ladegerät geladen werden, neigen dazu einen falschen Peak (= nicht voll) geladen anzuzeigen was zu einem Absturz führen könnte.

### QuickConnect mit Unterspannungsanzeige (Brownout)

Ihr AR610 verfügt über die QuickConnect Funktion mit der Unterspannungsanzeige.

- Sollte die Empfängerstromversorgung unterbrochen werden (Brownout), wird sich die Verbindung sofort wieder aufbauen (ca. 10ms), wenn die Stromversorgung wieder arbeitet.
- Die LED des Empfängers blinkt, wenn eine Unterbrechung der Stromversorgung vorgelegen hat.
- Spannungsunterbrechungen (Brownout) können durch schlechte Empfängerakkus, schwache BEC Bausteine, lose Kabel, schlechter Schalterkabel oder Verbindungen ausgelöst werden.
- Die Unterbrechung der Stromversorgung findet bei einer Spannung < 3,5V statt und führt zum Ausfall des Empfängers und der Servos.

### Die Funktion von QuickConnect

- Wenn die Spannung der des Akkus unter 3,5V fällt, schaltet sich Empfänger ab.
- Steigt die Spannung wieder über 3,5V versucht der Empfänger auf den letzten beiden eingenommenen Frequenzen sofort einen Verbindung herzustellen.
- Sind die beiden Frequenzen vorhanden (der Sender blieb eingeschaltet), wird die Verbindung innerhalb von 4/100 Sekunden wiederhergestellt.

QuickConnect mit Spannungsabfalldetektion wurde entwickelt um einen sicheren Flug auch bei kurzzeitigen Spannungsabfällen zu gewährleisten.



**ACHTUNG:** Sollten diese auftreten ist die Ursache zur Gefahrenabwehr vor dem nächsten Flug zu beseitigen.



## PROGRAMMIEREN DER FAILSAFEPOSITIONEN

Bei dem Bindevorgang programmieren Sie den Empfänger mit den Failsafeeinstellungen. Sollte die Verbindung zwischen Sender und Empfänger verloren gehen, stellt der Empfänger Servos und Regler unverzüglich auf die vorprogrammierten Positionen. Diese Positionen sind die Failsafepositionen. Der Spektrum AR12120 ist mit drei Failsafearten ausgestattet: SmartSafe Failsafe, Hold Last Command Failsafe und Preset Failsafe. Sollten Sie den Gaskanal einem anderem Kanal als Kanal 1

zugewiesen haben, ist es empfohlen Preset Failsafe mit einer niedrigen Gaseinstellung zu nutzen.

**HINWEIS:** Die Failsafearten sind unterscheiden sich nach Empfänger typ. Bitte lesen Sie dazu immer die Bedienungsanleitung des Empfängers.

Bitte überprüfen Sie **IMMER** vor dem Flug ob das Failasafe so wie erwartet arbeitet.

### SmartSafe Failsafe

SmartSafe ist ein Sicherheitsfeature auf dem Gaskanal, dass ihnen die folgenden Vorteile bietet:

- Verhindert das Anlaufen des elektrischen Motors wenn nur der Empfänger eingeschaltet wird. (kein Sendersignal)
- Verhindert das Armieren des Reglers bis der Gasknüppel nach Herstellen der Verbindung in die unterste Position gebracht wird.
- Schaltet bei Signalverlust den elektrischen Motor ab und reduziert bei Verbrennermotoren auf Leerlauf.

Um das Smartsafe Failsafe zu programmieren bringen Sie bitte den Gasknüppel in die unterste Position bevor Sie den den Bindemode des Senders aktivieren.

So testen Sie das SmartSafe Failsafe

1. Schalten Sie den Sender und Empfänger ein.
2. Schalten Sie den Sender aus. Das Gas sollte unverzüglich auf niedrige Einstellung gehen.

**ACHTUNG:** Stellen Sie sicher, dass das Luftfahrzeug am Boden gesichert ist. Sollte die Failsafeeinstellung nicht richtig programmiert sein, könnte der Motor auf Halb- oder Vollgas drehen.

### Hold Last Command

Bei einem Verbindungsverlust halten alle Kanäle bis auf den Gaskanal ihre letzte Position und das Luftfahrzeug bleibt so auf Kurs. Sollte der Verbindungsverlust in einer Kurve aufgetreten sein, fliegt das Luftfahrzeug die Kurve weiter. Um das Last Command Failsafe zu programmieren folgen Sie bitte den Bindeanweisungen in dieser Bedienungsanleitung.

So testen Sie das Hold Last Command Failsafe:

1. Schalten Sie den Sender und Empfänger ein.
2. Bringen Sie einen Steuerknüppel in die gewünschte Hold Last Command Postion und halten den Knüppel fest.
3. Schalten Sie während Sie die Ruderposition halten (z.B. etwas Seitenruder) den Sender aus. Das Ruder sollte auf dieser Postion bleiben.

**ACHTUNG:** Stellen Sie sicher, dass das Luftfahrzeug am Boden gesichert ist. Sollte die Failsafeeinstellung nicht richtig programmiert sein, könnte der Motor auf Halb- oder Vollgas drehen.

### Preset Failsafe

Bei Signalverlust fahren alle Kanäle in die bei dem Binden gespeicherte Position. Preset Failsafe ist ideal für Segelflieger, da eine Klappenfunktion die ein Wegfliegen verhindert, programmiert werden kann.

Programmieren des vordefinierten Failsafes:

1. Stecken Sie den Bindestecker in den Bindeport des Empfängers ein und schalten den Empfänger ein.
2. Zeigt der Empfänger durch Blinken den Bindemode an, entfernen Sie den Bindestecker.
3. Bringen Sie die Steuerknüppel und Schalter in die gewünschte Failsafe-Positionen. Schalten Sie den Sender ein und aktivieren den Bindevorgang.

4. Die Failsafeprogrammierung ist durchgeführt wenn die orange LED auf dem Sender und allen Empfängern leuchten.

**ACHTUNG:** Stellen Sie sicher, dass das Luftfahrzeug am Boden gesichert ist. Sollte die Failsafeeinstellung nicht richtig programmiert sein, könnte der Motor auf Halb- oder Vollgas drehen.

## LEITFADEN ZUR MODELLTYP PROGRAMMIERUNG

Die Menüoptionen sind nach Modelltypauswahl dargestellt. Diese Optionen können je nach Modelltypen variieren. (Flugzeug, Hubschrauber und Segelflugzeug sind aber im gewählten Typ identisch. Nachfolgende Luftfahrzeugtypen (Luftfahrzeug, Taumelscheibe oder Segelflugzeug) eröffnen weitere Menüoptionen.



Systemeinstellung:  
Modellauswahl  
**Modelltyp**  
Modellname  
**Flugzeugtyp**  
Flugzustand  
Gesprochener  
    Flugzustand  
Kanalzuordnung  
Trimmschritte  
Model Hilfsprogramm  
Alarmer  
Telemetrie  
Vorflug-Kontrolle  
**Pulsrate**  
Binden  
Lehrer/Schüler  
Systemeinstellungen  
SD-Karte laden

Funktionsliste:  
Servoeinstellung  
D/R und Expo  
Differenzial  
U-Leitwerks  
    Differenzial  
Gas aus  
Gaskurve  
Klappensystem  
Mischer  
Reichweitentest  
Uhr  
Telemetrie  
Einstellung  
    Sprachausgabe  
Systemeinstellung  
Servomonitor



Systemeinstellung:  
Modellauswahl  
**Modelltyp**  
Modellname  
**Flugzeugtyp**  
Flugzustand  
Gesprochener  
    Flugzustand  
Kanalzuordnung  
Trimmschritte  
Model Hilfsprogramm  
Alarmer  
Telemetrie  
Vorflug-Kontrolle  
**Pulsrate**  
Binden  
Lehrer/Schüler  
Systemeinstellungen  
SD-Karte laden

Funktionsliste:  
Servo Einstellung  
D/R und Expo  
Differenzial  
U-Leitwerks  
    Differenzial  
Gas aus  
Motorkurve  
Wölbklappen  
Klappensystem  
Mischer  
Reichweitentest  
Uhr  
Telemetrie  
Einstellung  
    Sprachausgabe  
Pulsrate  
Systemeinstellung  
Servomonitor



Systemeinstellung:  
Modellauswahl  
**Modelltyp**  
Modellname  
**Flugzeugtyp**  
Flugzustand  
Gesprochener  
    Flugzustand  
Kanalzuordnung  
Trimmschritte  
Model Hilfsprogramm  
Alarmer  
Telemetrie  
Vorflug-Kontrolle  
**Pulsrate**  
Binden  
Lehrer/Schüler  
Systemeinstellungen  
SD-Karte laden

Funktionsliste:  
Servo Einstellung  
D/R und Expo  
Gas aus  
Gaskurve  
Pitchkurve  
Taumelscheibe  
Kreisel  
Drehzahlregler  
    (Governor)  
Heckmischer  
Mischer  
Reichweitentest  
Uhr/Timer  
Telemetrie  
Pulsrate  
Einstellung  
    Sprachausgabe  
Systemeinstellung  
Servomonitor

## SYSTEMEINSTELLUNG

Drücken und halten Sie den Rolltaster bei dem Einschalten um in die Systemeinstellung zu gelangen. Während dieses Menü aktiv ist, sendet die Fernsteuerung nicht um Beschädigungen der Anlenkungen während der Programmierung zu vermeiden.

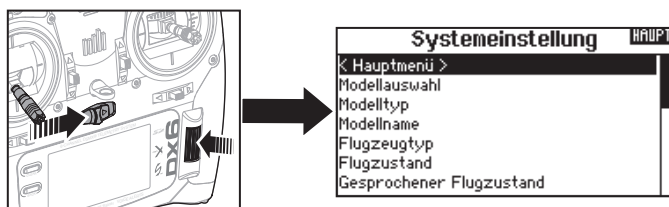

Sie haben ebenfalls direkten Zugang zum Systemmenü aus der Funktionsliste ohne dafür den Sender ausschalten zu müssen. Sie sehen dann einen Hinweis, dass der Sender nicht länger sendet. Drücken Sie -Ja- wenn Sie wechseln möchten. Sind Sie sich nicht sicher, drücken Sie -Nein- und verlassen damit das Hauptmenü.

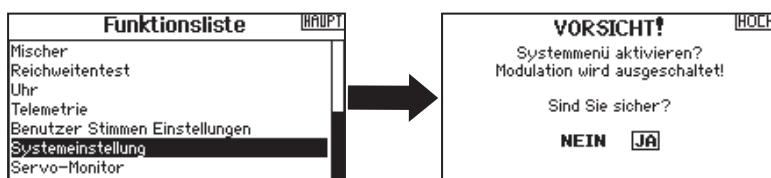

**WARNING:** Drücken Sie nicht -JA- bis das Modell ausgeschaltet oder gesichert ist.

## Modellauswahl

Mit der Modellauswahlfunktion wechseln Sie zwischen den 250 verfügbaren Modellspeichern.

1. Scrollen Sie für die Auswahl zum gewünschten Modell in der Modellauswahl.
2. Ist das gewünschte Modell unterlegt drücken Sie den Rolltaster um das Modell auszuwählen. Das Menü wechselt wieder in die Systemeinstellung.
3. Scrollen Sie nach in der Auswahlliste nach unten und wählen Neues Modell anlegen. Alternativ können Sie hier auch -Abbrechen- wählen, Sie gelangen dann wieder in die Modellauswahl. Wählen Sie Neues Modell anlegen wird das Modell dem Speicherplatz zugewiesen und erscheint dann in der Auswahlliste.

### Direkter Modellzugriff

Drücken Sie aus dem Hauptmenü den Clear und Back Knopf gleichzeitig um in das Modellauswahlmenü zu gelangen.

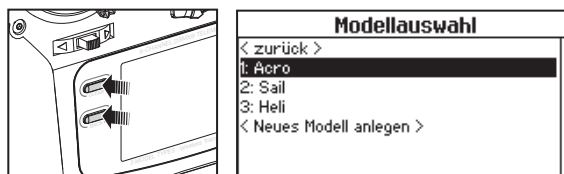

## Modelltyp

Mit der Auswahl des Modelltyps wählen Sie zwischen der Flugzeug (ACRO), Hubschrauber (Hub) oder Segelflugzeug (Segelfl.) Programmierung.

**WICHTIG:** Ändern Sie den Modelltyp, gehen alle bisherigen Einstellungen verloren und werden auf Werkseinstellungen zurück gestellt.

So wechseln Sie den Modelltyp:

1. Scrollen Sie zum gewünschten Modelltyp und drücken den Rolltaster. Das Bestätigungsmenü zum Wechseln erscheint.
2. Wählen Sie -Ja- und drücken den Rolltaster. Alle bisherigen Daten auf diesem Speicherplatz werden gelöscht. Wählen Sie -Nein- gelangen Sie wieder in das Modelltypmenü.

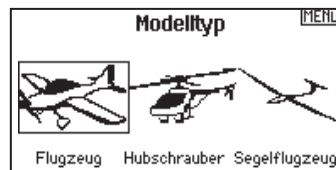

## SYSTEMEINSTELLUNG

### Modellname

Die Eingabe des Modellnamen wird normalerweise während der ersten Einstellungen vorgenommen. Der Name kann aus bis zu 20 Zeichen bestehen (große oder kleine Buchstaben, Zahlen und Symbole).

So geben Sie einen Namen ein:

1. Scrollen Sie auf die gewünschte Buchstabenposition und drücken den Rolltaster einmal. Ein blinkendes Kästchen erscheint.
2. Scrollen Sie nach Links oder Rechts bis der gewünschte Buchstabe erscheint. Drücken Sie zur Auswahl des Buchstaben den Taster.
3. Scrollen Sie weiter bis nächsten Buchstabenposition, wiederholen Sie Schritt 1 und 2 bis der Modellname vollständig ist.
4. Wählen Sie ZURÜCK um in die Systemeinstellung zu gelangen.

Um einen Buchstaben zu löschen:

1. Drücken Sie CLEAR (Löschen) wenn Sie den Buchstaben (oder Zahl) gewählt haben.
2. Drücken Sie CLEAR ein zweites Mal um alle Buchstaben rechts vom Cursor zu löschen.

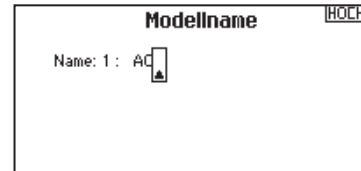

### Flugzeugtyp:

► Diese Menü ist nur im Flugzeug Mode verfügbar. Mehr Informationen lesen Sie dazu im Kapitel ACRO (Flugzeug).

### Segelflugzeugtyp:

► Diese Menü ist nur im Segelflugzeug Mode verfügbar. Mehr Informationen lesen Sie dazu im Kapitel Segelf. (Segelflugzeug).

### Taumelscheibentyp:

► Diese Menü ist nur im Hubschraubermode verfügbar. Mehr Informationen lesen Sie dazu im Kapitel HUB (Hubschrauber).

## Setup Flugzustand

Verwenden Sie die Setup Funktion der Flugzustände um diese zu aktivieren, Mischer zu zuordnen oder Kanäle auf einzelne Schalter zu legen.

Mode	Anzahl der Schalter	Anzahl der Flugzustände
Flugzeug	1	3
Hub	2 (inklusive Motor aus/ Throttle Hold)	4 (inklusive Motor aus/ Throttle Hold)



### Setup für Segelflugzeuge

Im Flugzustands Setup können Sie bis zu fünf verschiedene Flugzustände zu einem Schalter und einer Kombination von bis zu zwei Schaltern zuordnen. Sie können Schalterprioritäten vergeben, so dass wenn sich ein Schalter in der Prioritätsposition befindet dieser Flugzustand aktiv ist, unabhängig davon in welcher Position die anderen Schalter sind.

### Flugzustände Segelflugzeuge

Sie können die verfügbaren Flugzustände (bis zu 5 für Segelflugzeuge) auf jede Schalterposition geben. Bei Segelflugzeugen können bis zu zwei Schalter verwendet werden. Drücken Sie >> Weiter aus dem Menü Flugzustand um in die Auswahl zu gelangen wenn Sie benutzerdefinierte Flugzustände gewählt haben.

Die Kombination von 2 bis 3 Schaltern kann verwendet werden um alle verfügbaren Flugzustände zu erreichen.

Anzahl der Flugzustände	2	3	3*	4	4	5
Schalter 1 (Anzahl der Positionen)	2P	3P	2P	2P	3P	3P
Schalter 2 (Anzahl der Positionen)			2P	3P	2P	3P
Flugzustand 1	Start	Start	Start	Start	Start	Start
2	Strecke	Strecke	Strecke	Strecke	Strecke	Strecke
3		Landung			Landung	Landung
4			Thermik	Thermik	Thermik	Thermik
5				Speed		Speed

\*Muss auf einen 4/5 Flugzustand eingestellt werden.

## SYSTEMEINSTELLUNG

### Sprachausgabe des Flugzustandes

In dem Menü Gesprochener FZ. können Sie dem Flugzustand einen individuellen Namen mit bis zu 20 Zeichen inkl. Leerzeichen geben.

1. Scrollen Sie auf die gewünschte Flugzustandsnamen den Sie ändern möchten und drücken den Rolltaster einmal.
2. Scrollen Sie auf die Position die Sie ändern möchten. Ein blinkendes Kästchen erscheint.
3. Scrollen Sie nach links oder rechts bis der gewünschte Buchstabe erscheint. Drücken Sie zur Auswahl des Buchstaben den Taster.
4. Scrollen Sie weiter bis nächsten Buchstabenposition, wiederholen Sie Schritt 2 und 3 bis der Flugzustandsname vollständig ist.
5. Wählen Sie ZURÜCK um in die Systemeinstellung zu gelangen.

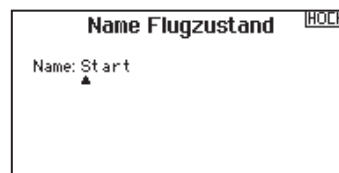

#### Sprachausgabe des Flugzustandes:

Die Sprachausgabe ermöglicht bei dem Wechsel der Flugzustände eine gesprochene Information über den aktuellen Flugzustand. Sie können den Flugzustand mit einem Wort oder Phrase benennen.

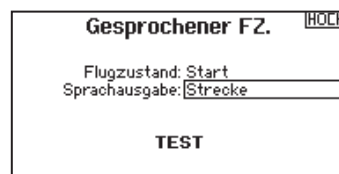

#### Aktivieren der Sprachausgabe des Flugzustandsnamen:

1. Gehen Sie in das Menü Gesprochener FZ.
2. Scrollen Sie zu <Lautlos> (Standard) und drücken dann den Rolltaster.
3. Scrollen Sie nach links oder rechts durch die Optionen.
4. Drücken Sie den Rolltaster erneut um die Auswahl zu sichern.

### Kanalzuordnung

In der Kanalzuordnung ordnen Sie alle Ausgangskanäle zu, inklusive Schalter, Schieber, Knöpfe oder Steuerknüppel. So kann zum Beispiel der Fahrwerkskanal geändert zu dem Gaskanal werden.

1. Wählen Sie weiter in der Kanalzuordnung um in das Kanal Quelle Menü zu gelangen.
2. Scrollen Sie zu dem Senderkanal den Sie zuordnen möchten und drücken den Rolltaster.
3. Scrollen Sie nach links oder rechts um den gewünschten Schalter oder Steuerknüppel zu wählen. Drücken Sie den Rolltaster um die Auswahl zu sichern.

**WICHTIG:** Sie können keinen Mischer erstellen auf einen Kanal den Sie verschoben haben. Erstellen Sie zuerst den Mischer und verschieben dann den Kanal.

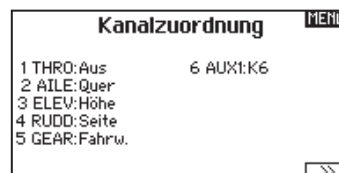

### Kanal Quelle

In der Kanalzuordnung ordnen Sie alle Ausgangskanäle, inklusive Schalter, Schieber, Knöpfe oder Steuerknüppel zu.

1. Wählen Sie weiter in der Kanalzuordnung um in das Kanal Quelle Menü zu gelangen.
2. Scrollen Sie zu dem Senderkanal den Sie zuordnen möchten und drücken den Rolltaster. Das Feld um : Aus blinkt.
3. Scrollen Sie nach links oder rechts um den gewünschten Schalter oder Steuerknüppel zu wählen.
4. Drücken Sie den Rolltaster um die Auswahl zu sichern.

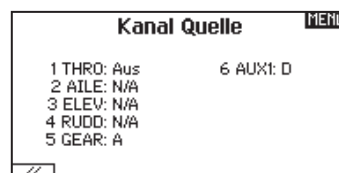

## SYSTEMEINSTELLUNG

### Trimmeinstellungen

Die Trimmeinstellungen erlaubt es den Trimbereich der Servos in unterschiedlich große oder kleine Trimmsschritte einzuteilen und den Trimmtyp zu ändern.

#### Mit dem

Einstellen legen Sie fest wieviel Trimmklicks Sie eingeben wenn sie die Trimmung drücken. Ändern Sie den Wert auf Null deaktivieren Sie die Trimmung für den Kanal.

Um den Trimmsschrittwert zu ändern:

1. Scrollen Sie zu dem Trimmsschrittkanal den Sie ändern möchten.
2. Drehen Sie den Rolltaster nach links oder rechts auf den gewünschten Wert.
3. Drücken Sie den Rolltaster um den Wert zu speichern.

#### Trimmtyp

Sie können den *Trimmtyp Normal* und *Flugzustand* wählen.

**Normal Trimmtyp:** Hier gelten die Trimmwerte für alle Flugzustände.

**Flugzustand Trimmtyp:** ermöglicht Ihnen die Speicherung von Trimmwerten für individuelle Flugzustände. So zum Beispiel eine Querrudertrimmung die nur in Flugzustand aktiv ist und in Flugzustand 2 nicht.

#### Trimmung Zuordnung

In einigen Fällen können Sie die Trimmungen auf andere Schalter / Schieber legen

#### Flugzeugmode

Gas

- Digitaler Trimmknopf Gas (Standard)



#### Gas Trimmtyp

- Normal
- Flugzustand

#### Trimmtypen

Es sind normale und gekreuzte Trimmtypen verfügbar. Die Normale Trimmung ist immer dem Steuerknüppel zugeordnet. So befindet sich die Gastrimmung neben dem Gasknüppel.

Die gekreuzte Trimmung reversiert die Position der Trimmung. So befindet sich dann die Gastrimmung neben dem Höhenruderknüppel und umgekehrt.

Um die Trimmposition von normal auf gekreuzt zu ändern wählen Sie neben dem Trimmung Feld und drehen den Rolltaster.

**WICHTIG:** Die gekreuzte Trimmung ändert die Trimmung beider Steuerknüppel.

## MODELL HILFSPROGRAMM

In diesem Menü können Sie ein neues Modell anlegen, ein Modell löschen, kopieren, es auf Standardeinstellungen zurücksetzen und die Modellliste sortieren.



### Neues Modell anlegen

In diesem Menü legen Sie ein neues Modell für die Auswahlliste an.

1. Wählen Sie Neues Modell anlegen. In diesem Menü haben Sie die Möglichkeit das Modell neu anzulegen oder abzubrechen.
2. Wählen Sie Abbrechen wechselt das System zurück in die Modellauswahlfunktion.
3. Wählen Sie Neues Modell anlegen wir das Modell angelegt und ist in der Auswahlliste verfügbar.

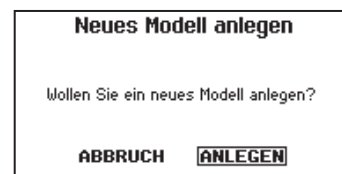

## SYSTEMEINSTELLUNG

### Modell löschen

Mit dieser Funktion können Sie ein Modell dauerhaft aus der Modellliste löschen. Sollten Sie das nicht vorhaben wählen Sie Abbruch um das Menü zu verlassen.

1. Markieren Sie mit Druck auf den Rolltaster das Modell was Sie löschen wollen.
2. Wählen Sie Löschen um das zu löschen.



### Modell kopieren

Mit dieser Funktion kopieren ein Modell an einen anderen Speicherplatz.

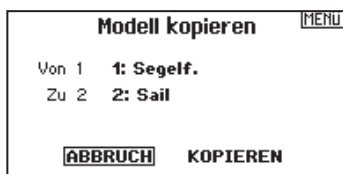

Nutzen Sie die Modell kopieren Funktion für:

- Das Sichern einer Programmierung bevor Sie mit den Werten experimentieren.
- Kopieren Sie einen Modellspeicher als Basis für ein ähnliches Modell.

**WICHTIG:** Das Kopieren eines Modellspeichers überschreibt und löscht ein auf diesem Speicherplatz bestehendes Modell.

So kopieren Sie eine Modellprogrammierung:

1. Bitte stellen Sie sicher, dass das Modell welches Sie programmieren möchten aktiv ist. Sollte das gewünschte Modell nicht aktiv sein, wählen Sie Abbruch und wechseln den Modellspeicher auf das gewünschte Modell.
2. Wählen Sie den Modellspeicherplatz Zu: und sichern mit Druck auf den Roll Druck Taster die Auswahl.
3. Wählen Sie kopieren und die Kopierbestätigung wird im Menü angezeigt.
4. Wählen Sie zur Bestätigung kopieren. Wählen Sie Abbruch gelangen Sie zurück in die Systemeinstellungen.
5. Wählen Sie das kopierte Modell als aktives Modell und binden den Sender mit dem Empfänger. Bitte beachten: Mit dem Kopieren des Modells kopieren Sie nicht automatisch die Bindung des Originalmodells.

Sie können mit diesem Menü keine Modellprogrammierung auf eine SD Karte übertragen. Um einen Modellspeicher auf eine SD Karte zu programmieren sehen Sie bitte unter SD Karte exportieren.

### Modell zurücksetzen

Nutzen Sie die -Modell zurücksetzen Funktion- um die gesamte Programmierung eines Modellspeichers zu löschen. Alle Werte auf dem spezifischen Speicherplatz werden damit auf Standardwerte zurückgesetzt.

Nach dem zurücksetzen ist es erforderlich das Modell neu zu binden.



### Modellliste sortieren

Mit dieser Funktion können Sie die Reihenfolge der Modelle nach ihrer Funktion kopieren. Das ist hilfreich wenn Sie die Modelle in Gruppen zusammenfassen möchten um Sie leichter zu finden. Um ein Modell zu sortieren markieren Sie es mit dem Rolltaster. Scrollen Sie dann zu der gewünschten Position und drücken dann den Rolltaster erneut.

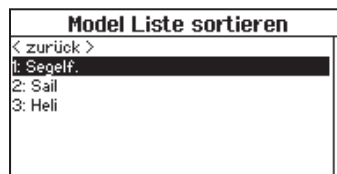

## SYSTEMEINSTELLUNG

### Alarme

Mit der Alarmfunktion können Sie einen Audio- oder Vibrationssalarm bestimmten kritischen Schalterpositionen zuordnen, die dann ertönen wenn Sie bei dem Einschalten des Sender aktiv sind. Tritt diese kritische Bedingung ein ertönt ein Alarm und auf dem Display erscheint eine Warnung so lange bis der Knüppel oder Schalter wieder zurück in die sichere Position gebracht wird. Aus Sicherheitsgründen ist der ab Werk eingestellte Alarm für die Gasposition aktiv wenn die Gasposition über 10% geht.

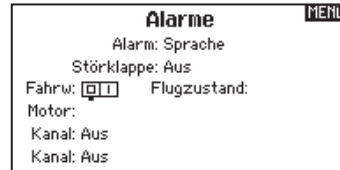

### TELEMETRIE

Mit dem Einbau der optionalen Telemetriemodule und Sensoren können Sie Echtzeitleistungsdaten des Modells auf dem Senderdisplay sehen. Sie können auch die Telemetriedaten auf der SD Karte speichern und in dem Spektrum Sti APP ansehen.

### Telemetrie-einstellungen

#### Display

Optionen der Telemetrieanzeige:

**Tele:** Mit Druck auf den Rolltaster wechselt das Display auf Telemetrieanzeige.

**Haupt:** Telemetriealarme werden auf dem Hauptdisplay angezeigt, andere Telemetriemenüs sind deaktiviert.

**Rolle: (Standard)** Erlaubt es mit drehen des Tasters zwischen dem Haupt- und Telemetriedisplay zu wechseln.

**Auto:** Die Telemetrieanzeige wird automatisch aktiv wenn Daten empfangen werden.

#### Einheit

Hier können Sie zwischen US und Metrischen Einheiten wählen.



### Auto-Konfiguration der Telemetrie

**WICHTIG:** Diese Funktion ist aus dem Menü Systemeinstellung > Telemetrie nicht verfügbar, da ein HF Signal zur Einrichtung vorhanden sein muß. In der Systemeinstellung ist das HF Signal abgeschaltet.

Der DX6 ist mit einer Auto Konfiguration der Telemetrie ausgestattet, die es dem Sender ermöglicht neue Telemetriesensoren zu erkennen.

So nutzen Sie die Auto Konfiguration:

1. Bitte stellen Sie sicher, dass alle Telemetriekomponenten an den Sender und Empfänger gebunden sind.
2. Schalten Sie den Sender ein und dann den Empfänger.
3. Wählen Sie aus der Funktionsliste Telemetrie und dann Auto-konfiguration. Das Wort Konfiguration blinkt für 5 Sekunden und sämtliche neuen gefundenen Sensoren erscheinen in der Liste.
4. Programmieren Sie die Alarmwerte der Sensoren wie gewünscht.

#### Sprachansagen:

Die Einstellung der Sprachansage legt fest in welchen Abständen die auf dem Display angezeigten Daten aktualisiert werden. Jeder Sensor kann dabei einzeln eingerichtet werden.

So wird zum Beispiel der Drehzahlstatus alle 10 Sekunden aktualisiert, während der Höhensensor alle 15 Sekunden aktualisiert wird.

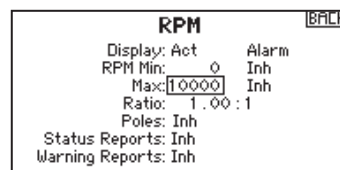

#### Alarm Ansage:

Diese Funktion legt fest wie häufig ein Alarm erscheint wenn er aktiv ist.



## SYSTEMEINSTELLUNG

### Telemetrie Alarme

Unter dem Feld Alarmtyp -Aus- können Sie den gewünschten Alarm einstellen. Sie können wählen zwischen Aus, Ton, Sprache.

#### Sprachansage

1. Scrollen Sie zu Aus in der TelemetrieEinstellung und wählen dann Sprachansage.
2. Scrollen Sie wie häufig Sie die Sprachansage hören möchten.

#### Alarm Ansage

1. Scrollen Sie zu Aus in der TelemetrieEinstellung und wählen dann Sprachansage.
2. Scrollen Sie wie häufig Sie die Alarm Ansage hören möchten.

#### Dateieinstellungen

In diesem Menü wählen Sie die Daten die geloggt werden sollen.

#### Aufzeichnung Dateiname

1. Wählen Sie Name Daten: um einen eigenen Datenamen zu vergeben.
2. In den Name Daten Feld können Sie einen eigenen Dateinamen eingeben der bis zu 8 Zeichen lang sein darf.
3. Drücken Sie Hoch um den Namen zu sichern.

#### Start

1. Wählen Sie Start um einen bestimmten Schalter oder Schalterposition zu zuordnen der die Datenaufzeichnung aktiviert.
2. Drücken Sie den Rolltaster einmal um die Auswahl zu sichern.

#### Aktiviert

Steht im Feld hinter aktiviert - Nein- ist die SD Karte gesperrt und der Sender hat keinen Zugriff darauf. Schalten Sie Aktiviert auf -Ja- um Telemetriedaten auf die Karte zu sichern. Dazu muß die SD Karte im Sender eingesteckt sein. Sie können auch einen Schalter zuordnen um die Datenaufzeichnung zu aktivieren.

**ACHTUNG:** Wechseln Sie NICHT in das Telemetrienü während des Fluges. Gehen Sie von der Funktionsliste in das Telemetrienü, können Sie Frame Losses bei dem Verlassen des Menüs bemerken. Diese Frame Losses sind keine Fehler, sie stehen aber für einen vorübergehenden Verlust des Signals bei Verlassen des Menüs.

### Vorflugkontrolle

Mit der Vorflugkontrolle können Sie eine Checkliste programmieren die jedes Mal bei dem Einschalten des Senders erscheint oder wenn Sie einen neuen Modellspeicher wählen. Jeder Punkt der Checkliste muß bestätigt werden bevor Sie das Hauptdisplay sehen.



### Pulsrate

Im Pulsratenmenü können Sie die Pulsrate und Modulation wechseln. Wählen Sie die gewünschte Option und drücken den Rolltaster.

Bei einer Pulsrate von 11ms müssen Sie digitale Servos verwenden. Bei einer Pulsrate von 22ms können Sie analoge oder digitale Servo verwenden.

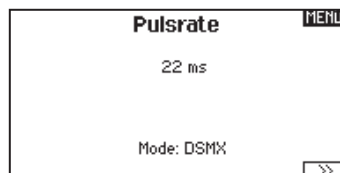

**HINWEIS:** Die DSMX Modulation erlaubt die Verwendung von mehr als 40 Sendern gleichzeitig. Werden DSMX Empfänger im DSM2 Mode oder DSM2 Sender betrieben, dürfen nicht mehr als 40 Sender gleichzeitig betrieben werden.

#### Modulation

Wir empfehlen DSMX als Standard Modulation. Ist diese Modulation aktiv arbeitet der Sender mit DSMX Empfängern im DSMX Mode und mit DSM2 Empfängern im DSM2 Mode. Der Sender erkennt bei dem Binden automatisch die Modulation des Empfängers und stellt sich darauf ein.

Wählen Sie DSM2 arbeitet der Sender im DSM2 Mode unabhängig ob er an einem DSM2 oder DSMX Empfänger gebunden ist.

### Binden

Das Binden Menü ermöglicht die Bindung von Sender und Empfänger ohne den Sender auszuschalten. Dieses Menü ist hilfreich wenn Sie Modell programmieren und den Empfänger mit den Failsafepositionen binden wollen.

Mehr Informationen lesen Sie unter dem Kapitel *Programmieren der Failsafepositionen*.

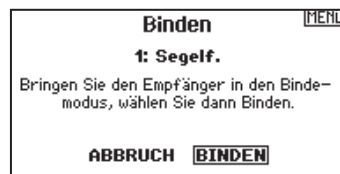

## SYSTEMEINSTELLUNG

### LEHRER / SCHÜLER

Die DX6 ist mit 4 Kabel-gebundenen und 2 Kabel-losen Trainermodes ausgestattet. Die Lehrer/ Schüler Funktion ist dem Schalter I zugeordnet.



### Kabel-gebundene Lehrer Schüler Funktion

Die 4 Kabel gebundenen Lehrer Schüler Modes beinhalten:

#### Aus

Ist Aus gewählt muß der Schülersender die gleiche Programmierung wie der Lehrersender aufweisen (Servoreverse, Servoweg, Sub-Trim, Trimmungen).

#### Lehrer Konfiguration

In der Lehrer Konfiguration können Sie programmieren ob bei der Aktivierung des Schalters einige oder alle Kanäle übergeben werden. Diese Funktion ist ideal für die Anfängerschulung, da der Schüler das Beherrschen des individuellen Kanals/Funktion lernt, während der Lehrer die Kontrolle über alle andere Kanäle/Funktionen behält. Der Schülersender sollte falls verfügbar im Menü auf den Aus Mode (Inh) programmiert werden. Wichtig ist, dass Lehrer und Schülersender beide gleich programmiert sind.



#### Pilot Link Lehrer

Ist der Pilot Link Lehrer (Master) gewählt, hat der Schülersender die Kontrolle über die Knüppelfunktionen (Querruder, Höhenruder, Seitenruder und Gas) während der Lehrersender die Kontrolle aller anderen Kanäle/Funktionen (inklusive Dual Rate und Schalter) behält. Das ist ideal für komplexe Modelle, da der Lehrer die Kontrolle über alle Zusatzfunktionen und anderen Kanäle behält. Bei dieser Funktion ist es nicht notwendig dass der Schülersender die gleiche Programmierung hat. Es könnte allerdings für den Schülersender nützlich sein im im Menü auf Aus programmiert zu werden damit Trimmänderungen vom Lehrersender übernommen werden.



#### Schüler

Nutzen Sie den Schüler Mode wenn Sie die DX6 als Schülersender verwenden und der Lehrersender den Pilot Link Lehrer aktiviert hat.

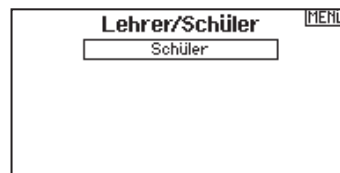

#### DX6 Kabel - Lehrer/Schüler Betrieb

1. Binden Sie den Sender an das Modell.
2. Schließen Sie das Trainerkabel (SPM6805) in der Trainerbuchse auf der Rückseite des Lehrersenders an.
3. Stellen Sie sicher, dass die Akkus beider Sender geladen sind.
4. Stellen Sie sicher, dass der Schülersender ausgeschaltet ist. Der Schülersender schaltet sich bei dem Anschluß des Trainerkabels ein.
5. Schließen Sie das Trainerkabel an den Schülersender an.
6. Das Display des Schülersenders schaltet sich ein, das HF Teil sendet aber nicht.
7. Drücken Sie den Trainerschalter um den Schülersender die Kontrolle des Modells zu übergeben.
8. Bitte achten Sie bei dem Drücken des Trainerschalters ob sich die Ruderflächen bewegen. Justieren Sie die Trimmung falls notwendig.
9. Lassen Sie den Trainerschalter los um wieder Kontrolle über das Modell zu erhalten.

#### Übersteuern

Die Übersteuern Funktion ermöglicht es dem Lehrer augenblicklich durch Knüppelbewegung wieder die Kontrolle des Modells zu übernehmen. Nachdem die Funktion aktiviert wurde kann der Schüler erst wieder die Kontrolle übernehmen wenn der Trainerschalter resettet wurde. Um das zu tun:

1. Bringen Sie den Trainerschalter in die AUS Position.
2. Bringen Sie den Trainerschalter in die ON Position um den Schülersender wieder zu aktivieren.

## SYSTEMEINSTELLUNG

### Kabel-lose Lehrer Schüler Funktion

Die Kabel-lose Lehrer Schüler Funktion arbeitet genauso wie die Funktion mit dem Kabel. Wählen Sie im Menü Kabell-os Lehrer/ Schüler um einen DSM2 oder DSMX Schülersender an den Lehrersender zu binden. In dieser Einstellung erhält der Schüler mit Drücken des Trainerschalters oder Knopf die Kontrolle. Nach dem Bindevorgang bleibt der Schülersender an den Lehrer gebunden bis ein anderer Sender an Lehrersender gebunden wird oder der Schülersender an einen anderen Empfänger oder anderen kabellosen Lehrersender.

In dieser Funktion ist auch die ModelMatch Technologie integriert. Sollte der Schülersender ebenfalls mit ModelMatch ausgestattet wird er sich ebenfalls nur mit dem gebundenen Sender verbinden.

#### Aus

Wählen Sie Aus ist die Kabellose Trainerfunktion nicht aktiv.



**ACHTUNG:** Sie dürfen diese Funktion nur auf Aus schalten wenn die Kabellose Lehrer /Schüler Funktion nicht aktiv genutzt wird, da sonst der Kontrollverlust des Luftfahrzeuges droht.

#### Lehrer Konfiguration

In der Lehrer Konfiguration können Sie programmieren ob bei der Aktivierung des Schalters einige oder alle Kanäle übergeben werden. Diese Funktion ist ideal für die Anfängerschulung, da der Schüler das Beherrschen des individuellen Kanals/Funktion lernt, während der Lehrer die Kontrolle über alle andere Kanäle/Funktionen behält. Der Schülersender sollte falls verfügbar auf im Menü auf den Aus Stellung (Inh) programmiert werden. Wichtig ist, dass Lehrer und Schülersender beide die gleiche Programmierung haben.

#### Pilot Link Lehrer

Ist der Pilot Link Lehrer (Master) gewählt, hat der Schülersender die Kontrolle über die Knüppelfunktionen (Querruder, Höhenruder, Seitenruder und Gas) während der Lehrersender die Kontrolle aller anderen Kanäle/Funktionen (inklusive Dual Rate und Schalter) behält. Das ist ideal für komplexe Modelle, da der Lehrer die Kontrolle über alle Zusatzfunktionen und anderen Kanäle behält. Bei dieser Funktion ist es nicht notwendig, dass der Schülersender die gleiche Programmierung hat.

#### DX6 Kabel-loser Lehrer Schüler Betrieb

1. Aktivieren Sie auf dem Schülersender einen ungenutzten Modellspeicher (nur f. Computersender).
2. Binden Sie den Lehrersender an das Modell.
3. Stellen Sie sicher, dass die Akkus beider Sender geladen sind.
4. Stellen Sie sicher dass der Schülersender ausgeschaltet ist.
5. Wählen Sie BINDEN. Das ist unabhängig davon ob Sie sich in der Lehrer Konfiguration oder dem Pilot Link befinden. Auf dem Display wird dann folgendes dargestellt.



6. Aktivieren Sie nach den Anweisungen den Bindevorgang bei dem Schülersender.
7. Nach erfolgter Bindung sollte diese Displayanzeige zu sehen sein.



8. Drücken Sie den Trainerschalter auf dem Lehrersender um dem Schülersender die Kontrolle zu geben.
9. Lassen Sie den Trainerschalter los hat der Lehrersender wieder die volle Kontrolle.

#### Übersteuern

Die Übersteuern Funktion ermöglicht es dem Lehrer augenblicklich durch Knüppelbewegung wieder die Kontrolle des Modells zu übernehmen. Nachdem die Funktion aktiviert wurde, kann der Schüler erst wieder die Kontrolle übernehmen wenn der Trainerschalter resettet wurde. Um das zu tun:

1. Bringen Sie den Trainerschalter in die AUS Position.
2. Bringen Sie den Trainerschalter in die ON Position um den Schülersender wieder zu aktivieren.

## SYSTEMEINSTELLUNG

### SYSTEMEINSTELLUNGEN

Das Systemeinstellungsmenü besteht aus vier Untermenüs: Systemeinstellungen, zusätzliche Einstellungen, Seriennummer und Kalibrieren. Wählen Sie >> oder << um zwischen den Anzeigen zu wechseln.

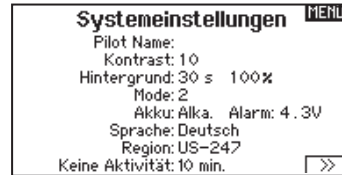

#### Pilot Name

Die Pilot Name Funktion ermöglicht Ihnen die Eingabe ihres Namens als Inhaber dieser Anlage. Der Pilot Name erscheint bei dem Einschalten in der unteren linken Ecke des Startmenüs.

So geben Sie den Pilotennamen ein:

1. Wählen Sie in den Systemeinstellungen Pilot Name und setzen mit drücken und drehen des Rolltasters den Cursor hinter den Namen.
2. Drehen Sie den Rolltaster um den gewünschten Buchstaben auszuwählen und drücken dann zur Bestätigung den Rolltaster. Wiederholen Sie den Vorgang bis die Eingabe komplett ist.
3. Drücken Sie den Rolltaster erneut um die Auswahl zu speichern und zurück in die Systemeinstellungen zu gelangen.

#### Kontrast

So stellen Sie den Kontrast ein:

1. Scrollen Sie zu Kontrast und drücken den Rolltaster.
2. Scrollen Sie ihn nach links oder rechts um den Kontrast einzustellen. Niedrige Zahlen verringern den Kontrast hohe Zahlen erhöhen ihn.
3. Drücken Sie den Rolltaster erneut um die Auswahl zu speichern.

#### Hintergrundbeleuchtung

In dem Menü Hintergrundbeleuchtung können Sie Leuchtdauer und Helligkeit wählen. Sie haben die Möglichkeit die Hintergrundbeleuchtung auszuschalten wenn Sie bei Tage fliegen und Sie für Nachtflüge wieder einzuschalten.

Sie können wählen zwischen:

- AUS:** Das Display wird nur kurze Zeit während des Einschaltens beleuchtet.
  - EIN:** Die Hintergrundbeleuchtung ist immer eingeschaltet.
  - Zeit:** Die Hintergrundbeleuchtung ist für 3, 10, 20,30,45 oder 60 Sekunden an bevor Sie automatisch abgeschaltet wird. Drücken Sie den Rolltaster einmal um die Hintergrundbeleuchtung zu aktivieren.
- Die Prozentangabe im Hintergrundbeleuchtungsmenü regelt die Helligkeit in 10 % Schritten von 10% (dunkel) bis 100 % (heller).

#### Mode

Sie können den Steuermode von 2 auf 4 oder Mode 1 auf 3 wechseln. Für den mechanischen Teil lesen Sie bitte auf Seite 61 nach und führen Sie diese Arbeiten als erstes aus und folgen dann den Anweisungen. Ein Modewechsel bei dem ein Umbau des Gas erfolgt, muß durch ein autorisiertes Servicecenter erfolgen.

Um den Mode zu wechseln :

1. Scrollen Sie zu Mode und drücken den Rolltaster.
2. Drehen Sie den Rolltaster nach links oder rechts um den Mode zu wechseln. Drücken Sie den Rolltaster noch einmal um die Auswahl zu speichern.
3. Wählen Sie >> in der unteren rechten Ecke bis das Kalibrierungsmenü erscheint.
4. Bewegen Sie alle Senderkontrollen durch die Mittenposition und führen den Kalibrierungsvorgang durch bevor Sie dann das Menü Systemeinstellungen verlassen. Bitte lesen Sie unter Kalibrieren des Senders für mehr Informationen.

#### Akku Alarm

In diesem Menü können Sie den Senderakkutyp und Spannungsalarm wechseln. Der Alarm wird dann aktiv wenn die Mindestspannung erreicht wird.

Um den Akkualarm zu ändern:

1. Scrollen Sie zu Akku und drücken den Rolltaster um den Akkutyp auf LiPo/Li-Ion oder NiMH zu wechseln.
2. Scrollen Sie zur Akkuspannung und drücken den Rolltaster. Drehen Sie den Rolltaster nach links oder rechts um die Spannung zu ändern. Drücken Sie den Rolltaster erneut um die Auswahl zu sichern.



**ACHTUNG:** Wählen Sie niemals NiMH wenn ein LiPo/Li-Ion Akku im Sender eingebaut ist. Dieses könnte den LiPo/Li-Ion Akku tiefentladen und den Sender, Akku oder beide beschädigen.



**ACHTUNG:** Ändern Sie niemals die Spannungsgrenze der LiPo/Li-Ion Akkus von 6,4 Volt. Dieses könnte eine Tiefentladung des Senders und Schaden am Akku und Sender verursachen.

## SYSTEMEINSTELLUNG

### Auswahl der Sprache

Wählen Sie in den Systemeinstellungen unter Sprache ihre gewünschte Sprache aus. Drücken Sie danach den Rolltaster erneut um die Auswahl zu sichern.

Drücken Sie danach den Rolltaster erneut um die Auswahl zu sichern. Namendie sie eingegeben haben, werden davon nicht beeinflusst. Nach Auswahl der Displaysprache können Sie auch Sprachausgabe ändern. Bitte lesen Sie für mehr Informationen die Kapitel Sprachausgabe und SD Karte.

### Keine Aktivität Alarm

Ist der Sender eine bestimmte Zeit inaktiv ertönt ein Alarm. Dieses ist sehr hilfreich, wenn der Sender versehentlich eingeschaltet lassen wurde und verhindert einen entladenen Akku.

Um die Inaktivitätsalarmzeit zu ändern:

- Inh (No alarm sounds)
- 5 min
- 10 min (Default)
- 30 min
- 60 min

1. Scrollen Sie zur aktuellen Alarmzeit und drücken den Rolltaster.
2. Drehen Sie nach links oder rechts um die Alarmzeit zu ändern. Drücken Sie den Rolltaster um die Auswahl zu sichern.

## ZUSÄTZLICHE EINSTELLUNGEN

In diesem Menü können Sie:

- den Anlagenton Ein oder Aus schalten
- das Aussehen der Trimmanzeige ändern

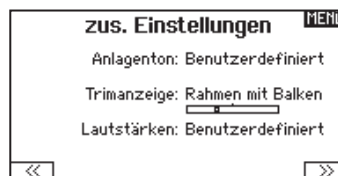

### Anlagentöne

Wählen Sie mit dem Rolltaster hier die Anlagentöne und schalten diese Aus oder Ein.

Mit der Lautstärkerelung auf Null schalten Sie alle Töne ab.



### Trimmanzeige

In diesem Menü können Sie die Darstellung der Trimmanzeige ändern. Die Optionen sind:

- Rahmen mit Balken Die Anzeige erscheint als Box bei Einstellung der Trimmung.
- Rahmen mit Pfeil Die Anzeige erscheint als Rahmen mit Pfeil bei Einstellung der Trimmung.
- Aus. Die Anzeige erscheint als Pfeil mit Linien wenn Sie den Trimm einstellen.

Deaktiviert entfernt die gesamte Trimmanzeige vom Display.

Um die Trimmanzeige zu ändern:

1. Scrollen Sie zu Trimmanzeige und drücken den Rolltaster einmal.
2. Scrollen Sie nach links und rechts um ihre Option zu wählen. Drücken Sie den Rolltaster einmal um die Auswahl zu sichern.

## SYSTEMEINSTELLUNG

### SERIENNUMMER

In Menü Seriennummer wird Ihnen die Seriennummer und die AirWare Software Version angezeigt. Zur Registrierung und Aktualisierung der Software über die Spektrum Community Website wird die Seriennummer benötigt.

### Export der Seriennummer auf die SD Karte

Exportieren Sie für eine einfache Registrierung die Seriennummer als Textdatei auf Ihre SD Karte.

So exportieren Sie die Seriennummer des Senders:

1. Schieben Sie eine SD Karte in den Kartenschlitz des Senders ein.
2. Scrollen Sie zu Exportieren. Die SD Status Anzeige erscheint und sollte MY\_DX6.xml in der Mitte des Displays anzeigen.
3. Drücken Sie den Rolltaster erneut um in das Seriennummermenü zu wechseln.
4. Schalten Sie den Sender aus und nehmen die SD Karte aus dem Kartenschlitz.
5. Setzen Sie die Karte in den Kartenleser des Computer ein.
6. Öffnen Sie auf der Karte die MY\_DX6.xml Datei und kopieren mit Paste & Copy die Seriennummer in Ihr persönliches Verzeichnis oder in die Spektrum Community Website.

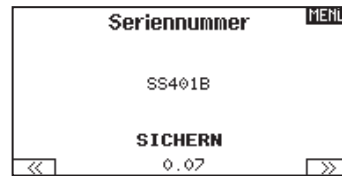

### Finden der AirWare Software Version

Die Software Version wird Ihnen unten in dem Seriennummer Feld angezeigt. Registrieren Sie Ihre DX6 um Aktualisierungen und weitere Neuigkeiten unter [community.SpektrumRC.com](http://community.SpektrumRC.com) zu erfahren.

**WICHTIG:** Die AirWare Dateien sind spezifisch zu den Seriennummern der Sender. Das heißt Sie können nicht eine Aktualisierung für mehrere Sender verwenden.

### Kalibrieren

In dem Kalibrierungsmenü werden Potentiometerendpunkte für alle proportionalen Kontrollen gespeichert. Nach Änderung des Modes ist es zwingend notwendig die Kalibrierung auszuführen.

### Kalibrieren des Senders

1. Bewegen Sie die Steuerknüppel vorsichtig in + Form von links nach rechts und danach rauf und runter. Drücken Sie die Steuerknüppel vorsichtig in die Ecken um eine akkurate Kalibrierung zu erhalten. Führen Sie beide Steuerknüppel zurück in die Mittenposition.
2. Wählen Sie SICHERN um die Kalibrierung zu speichern.

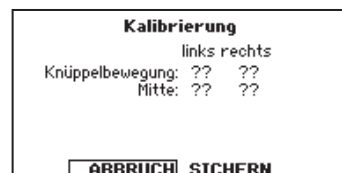

## SYSTEMEINSTELLUNG

### SD KARTE LADEN

Mit der SD Karte können Sie:

- Modelle von anderen DX6 Sendern importieren
- Modelle zu anderen DX6 Sendern exportieren
- Airware Softwareaktualisierungen im Sender vornehmen
- Sounddateien installieren / aktualisieren

### Alle Modelle laden

Diese Funktion überschreibt alle Modellspeicher. Bitte stellen Sie daher sicher, dass ihre bestehenden Modelle auf einer separaten SD Karte gespeichert sind wenn Sie diese Funktion durchführen.

Um ein auf der SD Karte gespeichertes Modell zu laden:

1. Speichern Sie die Modelldatei auf der SD Karte.
2. Wählen Sie in der Modellauswahl die Position auf der Sie das Modell speichern wollen.
3. Wählen Sie im Menü Option und drücken den Rolltaster einmal.
4. Wählen Sie Modell laden und drücken den Rolltaster erneut um die Auswahl zu sichern.
5. Wählen Sie das Modell was sie importieren möchten. Das Überschreiben Menü erscheint.

**WICHTIG:** Wenn Sie Import wählen verläßt der Sender die Systemeinstellungsliste.

6. Wählen Sie das Modell wohin Sie das Modell laden möchten.
7. Wählen Sie laden um das Überschreiben zu bestätigen. Der Sender aktiviert den neuen Modellspeicher und das Hauptdisplay erscheint.

Eine Vorflugkontrolle kann erscheinen wenn dieses bei dem Export aktiv ist. Wählen Sie HAUPT um die Vorflugkontrolle beenden. Bitte lesen Sie für mehr Informationen das Kapitel über die Einstellung der Vorflugkontrolle.

### Alle Modelle laden

Um alle Modelle von der SD Karte zu laden:

1. Wählen Sie Alle Modelle laden.
2. Bestätigen Sie mit ALLE LADEN.

**WICHTIG:** Nach Laden des Modells müssen Sie den Sender und Empfänger neu binden. Im Hauptdisplay muß in der oberen rechten Ecke DSM2 oder DSMX angezeigt werden.

Sie können ein Modell an jeden Ort importieren. Sollten Sie die Funktion Alle Laden bevorzugen benennen Sie die SPM Datei mit ihrem PC um. Die ersten beiden Zahlen (01 bis 50) sind die Speichernummern. Ihre SD Karte kann nur 50 Modelle speichern. Sichern Sie ungenutzte Modelle auf der Karte und speichern diese auf dem PC. Entfernen Sie dann die Speicher auf der Karte.

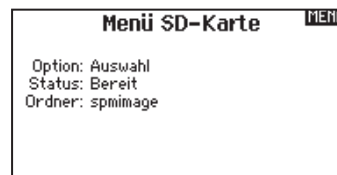

### Modell sichern

Sie können diese Funktion nutzen um ein einzelnes Modell auf die SD Karte zu speichern.

1. Bitte stellen Sie sicher dass das Modell welches Sie speichern möchten aktiv ist.
2. Scrollen Sie zu Optionen und drücken den Rolltaster.
3. Scrollen Sie zu Modell sichern und drücken den Rolltaster um die Auswahl zu sichern.
4. (Optional) Wenn Sie die Datei umbenennen möchten bevor Sie auf der SD Karte sichern.
  - a. Scrollen Sie zu Datei und der Dateiname erscheint.
  - b. Wählen Sie einen neuen Namen. Dieser kann aus bis zu 25 Zeichen bestehen inklusive der .SPM Bezeichnung.
  - c. Haben Sie den neuen Namen gewählt drücken Sie den Zurück Button um in das Menü zu wechseln.
5. Wählen Sie Sichern um die Datei auf der SD Karte zu speichern. Ist der Export durchgeführt geht der Sender wieder zurück in das SD Karten Menü.

### Alle Modelle sichern

Um alle Modelle auf der SD Karte zu sichern:

1. Wählen Sie in den Optionen Alle Modelle sichern. Das Menü Alle Modelle sichern wird angezeigt.

**WICHTIG:** Diese Funktion überschreibt alle Modell die:

- bereits auf der SD Karte gespeichert sind.
  - den gleichen Namen haben. Speichern Sie daher Modelle mit gleichen Namen auf einer anderen SD Karte wenn sie nicht sicher sind.
2. Wählen Sie Sichern um die SD Karte zu überschreiben oder Abbruch um zurück in das SD Karten Menü zu wechseln.



## SYSTEMEINSTELLUNG

### Aktualisieren der Spektrum DX6 Sound Dateien

**HINWEIS:** Trennen Sie NIEMALS den Akku vom Sender während der Datenübertragung. Dieses beschädigt den Sender und er muß zur Reparatur an den technischen Service geschickt werden.

Bevor Sie die Sounddateien aktualisieren, stellen Sie bitte sicher, dass der Senderakku vollständig geladen ist.

Um neuen Dateien zu installieren:

1. Laden Sie die gewünschte Datei von der Spektrum Community Seite unter [www.SpektrumRC.com](http://www.SpektrumRC.com). Sichern Sie die Datei auf der SD Karte ihres Senders.
2. Stecken Sie die SD Karte in den Sender.
3. Gehen Sie in die Systemeinstellungen des Senders.

4. Wählen Sie das SD Karten Menü und dann Aktualisierung Sound.
5. Wählen Sie die Sounddatei die Sie installieren wollen. Der Sender scant die Datei und prüft auf sie auf Fehler.
6. Ist die Datei korrekt übertragen erscheint das Menü SD Karte laden.

**WICHTIG:** Die Aktualisierung der Sounddatei dauert ca. 1 Stunde. Trennen Sie während dieser Zeit den Akku nicht oder schalten den Sender aus.

### Aktualisierung der Firmware

**HINWEIS:** Bei dem Update blinken die orangen LED Spektrum Balken und auf dem Display erscheint ein Statusbalken.

Schalten Sie den Sender während der Update Aktualisierung nicht aus. Dieses könnte die Systemdateien beschädigen. Exportieren Sie vor der Installation der AirWare Dateien immer alle Modelle auf eine separate SD Karte auf der das Update nicht enthalten ist, da das Update diese Dateien löschen könnte. Bitte besuchen Sie [www.spektrumrc.com](http://www.spektrumrc.com) für mehr Informationen.

#### Automatische Installation der AirWare Software Aktualisierung

Um die jüngste Aktualisierung zu installieren:

1. Laden Sie das Update von [Spektrumrc.com](http://Spektrumrc.com) und speichern es auf der SD Karte.
2. Schalten Sie den Sender aus und stecken die SD Karte in den Sender.
3. Schalten Sie den Sender ein, der Updatevorgang startet automatisch.

#### Manuelles Installieren der Firmware Aktualisierungen

Sollten Sie aus einem bestimmten Grund die vorherige Version wieder speichern wollen:

1. Sichern Sie die gewünschte AirWare Version auf einer SD Karte.
2. Wählen Firmware Aktualisieren in den SD Karten Menü Optionen. Das Verzeichnis wird ihnen angezeigt.
3. Wählen Sie aus dem Verzeichnis die gewünschte Airware Version. Bei der Installation ist das Display dunkel. Die orangen Spektrum LED Balken blinken und der Status wird ihnen angezeigt.

Schalten Sie den Sender während der Update Aktualisierung nicht aus. Die Sender Firmware Information erscheint unter der Seriennummer zwischen den beiden Pfeilen. Bitte beachten Sie die Versionsnummer bevor Sie eine Aktualisierung auf Community. [SpektrumRC.com](http://SpektrumRC.com) durchführen.

**HINWEIS:** Schalten Sie den Sender während des Updates nicht aus da dieses den Sender beschädigen könnte.



# FUNKTIONSLISTE

Bei dem Einschalten wird das Hauptdisplay angezeigt. Drücken Sie den Rolltaster einmal um die Funktionsliste aufzurufen.

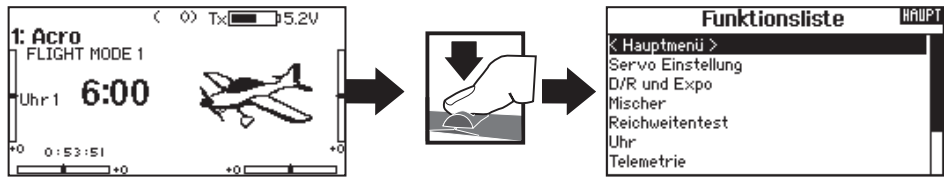

## SERVO EINSTELLUNG

In diesem Menü programmieren Sie folgende Einstellungen:

- Servoweg
- Sub-Trim
- Laufrichtung

### Servoweg

Der Servoweg definiert den gesamten Stellweg und Endpunkte eines Servos.

So stellen Sie den Servoweg eines Kanals ein:

- Scrollen Sie zu dem Kanal den Sie einstellen möchten und drücken den Rolltaster.
  - Zentrieren Sie den Steuerknüppel wenn Sie beide Richtungen gleichzeitig einstellen möchten.
  - Bewegen Sie den Steuerknüppel in die Richtung die Sie einstellen möchten und halten ihn dort. Stellen Sie den Servoweg ein.
- Scrollen Sie links oder rechts um den Wert einzugeben. Drücken Sie zur Bestätigung den Rolltaster.

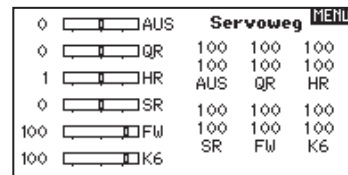

### Sub-Trim

Die Sub-Trim Funktion definiert die Mittenstellung in dem Servoweg.

**ACHTUNG:** Verwenden Sie nur kleine Sub-Trim Werte, dass der maximale Stellweg eines Servos (in beide Richtungen) nicht überschritten wird.

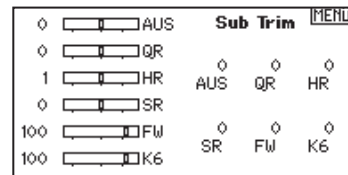

### Laufrichtung

Verwenden Sie die Laufrichtungsfunktion um die Arbeitsrichtung eines Servos zu reversieren. So zum Beispiel wenn sich das Höhenruder abwärts statt aufwärts bewegen soll.

Um die Laufrichtung eines Kanal zu reversieren:

- Scrollen Sie zu Servoweg und drücken den Rolltaster. Scrollen Sie nach Links bis Laufrichtung erscheint und drücken erneut um die Auswahl zu bestätigen.
- Scrollen Sie zu dem Kanal den Sie reversieren möchten und drücken den Rolltaster.

Reversieren Sie den Gaskanal erscheint auf dem Display eine Bestätigungsaufforderung. Wählen Sie JA um den Kanal zu reversieren. Danach werden Sie daran erinnert den Sender und Empfänger neu zu binden.

**ACHTUNG:** Binden Sie immer den Sender und Empfänger neu wenn Sie den Gaskanal reversiert haben. Ein Nichtbeachten führt dazu, dass bei Aktivierung der Failsafefunktion das Gas auf Vollgas fährt.

Führen Sie immer einen Funktionstest durch nachdem Sie Einstellungen vorgenommen haben um sicher zu stellen, dass das Modell korrekt reagiert.

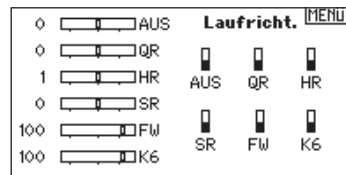

**ACHTUNG:** Binden Sie den Sender und Empfänger nach Einstellen der Servos neu, um die korrekten Failsafepositionen zu setzen.

## FUNKTIONSLISTE

### D/R & Exponential

Dual Rate und Exponential sind verfügbar auf den Kanälen Querruder, Höhenruder und Seitenruder.

So stellen Sie Dual Rate und Exponential ein:

1. Scrollen Sie zu Kanal und drücken den Rolltaster einmal. Scrollen Sie nach links oder rechts und wählen den Kanal aus den Sie ändern möchten und drücken zur Bestätigung der Auswahl den Drucktaster erneut.
2. Scrollen Sie zu Dual Rate und drücken den Drucktaster. Scrollen Sie zur Änderung des Wertes nach links oder rechts und drücken zur Bestätigung den Taster erneut.

Die Exponentialfunktion beeinflusst die Mittensensivität, hat aber keinen Einfluß auf den Servoweg. Es sind positive und negative Exponentialwerte möglich. Ein positiver Wert verringert die Sensivität in der Mittenstellung. Ein negativer Wert erhöht die Sensivität und wird selten genutzt.

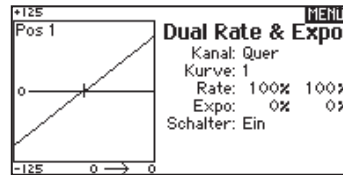

### Differenzierung (nur Flugzeug und Segelflugzeug)

Die Differenzialfunktion verringert den Wert eines Querruderauschlages nach unten, ohne den Wert nach oben zu beeinflussen. Dieses kann ein negatives Giermoment (Bewegung der Flugzeugnase nach links oder rechts) bei dem Querrudereinsatz verringern. Verfügbar sind positive (+) und negative (-) Differenzialeinstellungen, normalerweise wird jedoch mehr positiver (+) als negativer (-) Weg eingestellt. Sie können diesen Einstellungen einen Schalter zuweisen oder wählen - Ein-, so dass das Differenzial immer aktiv ist. Positive Differenzialwerte verringern den Anteil des nach oben führenden Ruderweges ohne den nach unten führenden Ruderweg zu beeinflussen.

So stellen Sie set die Differenzierung ein:

1. Scrollen Sie zu Schalter und drücken den Rolltaster. Drehen Sie nach rechts um Ein zu wählen (Differenzial ist immer an) oder weisen Sie dem Differenzial eine Schalterposition zu.
2. Drücken Sie den Rolltaster eine Sekunde um die Auswahl zu sichern.
3. Scrollen Sie zu Differenzierung und drücken den Rolltaster einmal um den Wert zu ändern.
4. Drücken Sie den Rolltaster nochmal um die Auswahl zu sichern.

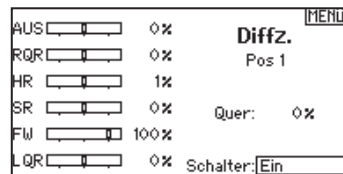

### Gas aus

Die Gas aus Funktion schaltet mit einem zugewiesenen Schalter den Motor aus. Die Gas aus Funktion hat eine höhere Priorität als jeder andere Flugzustand. Wird die Funktion aktiviert fährt der Gaskanal auf den programmierten Wert (normalerweise Gas aus) Aktivieren Sie den programmierten Schalter um die Funktion zu testen. Überprüfen Sie die Funktion am Servomonitor und vergewissern Sie sich, dass der Kanal in die gewünschte Position läuft. Der Wert von 0% steht für Gas niedrig mit der Trimmung in der Mitte. Von daher kann es notwendig sein, dass Sie zur korrekten Einstellung negative Werte programmieren müssen.



**ACHTUNG:** Testen Sie immer die Einstellungen nachdem Sie Änderungen vorgenommen haben um sicher zu stellen, dass die Kontrollen wie gewünscht reagieren.

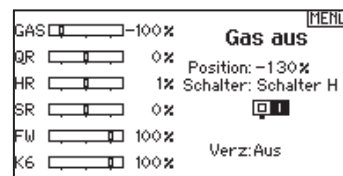

### Gaskurve

Nutzen Sie das Gaskurve Menü um die Gaseinstellung des Knüppels zu optimieren. Maximal sind Kurven mit 7 Punkten möglich.

So fügen Sie Punkte einer Kurve zu:

1. Bringen Sie den Gashebel auf die Position an der Sie den neuen Punkt setzen möchten.
2. Scrollen Sie auf Pkt + und drücken den Rolltaster um den Punkt hinzu zu fügen.

So entfernen Sie Punkte aus einer Kurve:

1. Bewegen Sie den Gashebel bis der Cursor in der Nähe des Punktes ist den Sie entfernen möchten.

2. Scrollen Sie auf Pkt - und drücken den Rolltaster um den Punkt zu entfernen.

Haben Sie verschiedene Kurven programmiert und möchten eine davon bearbeiten, muss diese aktiv sein bevor Sie Änderungen vornehmen.

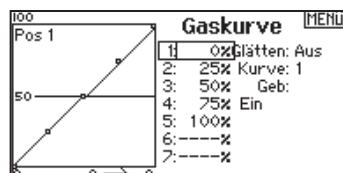

# FUNKTIONSLISTE

Die folgenden Menüoptionen sind nur dann verfügbar wenn Sie mit dem Modell Typ Menü aktiviert wurden.

**V-Leitwerksdifferenzierung :** ▶ Nur verfügbar bei Segelflugzeugtypen wenn V-Leitwerk A oder B aktiv ist. Mehr Informationen dazu lesen Sie im Kapitel Segefl. (Segelflug).

**Klappenstellung:** ▶ Nur verfügbar wenn ein 2 Querruder Tragflächentyp gewählt wurde. Mehr Informationen dazu lesen Sie im Kapitel Segefl. (Segelflug).

**Klappensystem:** ▶ Nur verfügbar wenn ein 2 Querruder Tragflächentyp gewählt wurde. Mehr Informationen dazu lesen Sie im Kapitel Segefl. (Segelflug).

**Klappensystem:** ▶ Nur verfügbar wenn eine Tragflächentyp mit Klappen gewählt wurde. Mehr Informationen dazu lesen im Kapitel Kunst. (Flugzeug).

**Pitchkurve:** ▶ Nur verfügbar im Programm Hubschrauber. Lesen Sie im Kapitel Hub (Hubschrauber) mehr Informationen zum Setup.

**Taumelscheibe:** ▶ Nur verfügbar im Programm Hubschrauber. Lesen Sie im Kapitel Hub (Hubschrauber) mehr Informationen zum Setup.

**Kreisell:** ▶ Nur verfügbar im Programm Hubschrauber. Lesen Sie im Kapitel Hub (Hubschrauber) mehr Informationen zum Setup.

**Tail Curve:** ▶ Nur verfügbar im Programm Hubschrauber. Lesen Sie im Kapitel Hub (Hubschrauber) mehr Informationen zum Setup.

## Mischer

Die Mischfunktion erlaubt die Kontrolle eines Kanals der auf weitere Kanäle wirkt. Die Mischfunktion unterstützt:

- Das Mischen eines Kanals zu einen anderem.
- Das Mischen eines Kanals mit sich selber.
- Zuweisen eines Offset.
- Das Verlinken von Haupt- und zugeordneter Trimmung.

Diese Mischer sind verfügbar für jeden Modellspeicher:

- 5 programmierbare Mischer
- SR zu Quer/Höhenruder (Acro)
- Zyklisch zu Gas (Heli)
- QR > SR (Segler)
- Taumelscheibe (Heli)
- QR > Klappe (Segler)
- Höhenruder zu Klappe (Acro)
- HR > Klappe (Segler)
- QR > SR (Acro)
- Klappe > HR (Segler)

Mischer		
k zurück >		
SR > QR/HR		Aus
QR > SR		Aus
P-Mi x 1:	AUS > AUS	Aus
P-Mi x 2:	AUS > AUS	Aus
P-Mi x 3:	AUS > AUS	Aus
P-Mi x 4:	AUS > AUS	Aus
P-Mi x 5:	AUS > AUS	Aus

Wählen Sie den Kanal für den Hauptkanal (Master) und den dazu gemischten Kanal (Slave). Zum Beispiel: Bei HR > Klappe ist der Hauptkanal (Master) das Höhenruder und die Klappen der dazu gemischte Kanal (Slave).

## Zuordnen eines Mischer zu einem Schalter

Um einen Mischer einer Schalterposition zu zuordnen:

1. Bitte stellen Sie sicher, dass Sie sich im gewünschten Mischermenü befinden.
2. Bewegen Sie den Schalter den Sie zuordnen möchten.
3. Scrollen Sie zu der Schalterposition wo der Mischer aktiv sein soll.
4. Drücken und halten Sie den Rolltaster um den Mischer zu aktivieren. Ist die Box gefüllt ist der Mischer aktiv.

Der Mischer ist aktiv wenn die Box gefüllt und Inaktiv wenn die Box offen ist. Sie können den Mischer auf multiplen Schalterpositionen aktiv haben.

**Tipp:** Nutzen Sie die Automatische Schalterauswahl.

## Offset

Ändern Sie den Offset Wert um die effektive Mittelstellung des dazugeordneten Kanals zu ändern. Positive oder negative Werte bestimmen dabei die Richtung des Offsets.

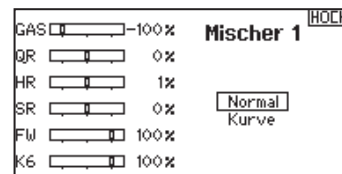

## Trimmung

Um die Trimmung für beide Kanäle einzustellen aktivieren Sie die Trimmfunktion. Auf der linken Seite des Displays sehen Sie wie die Kanäle auf die Eingabe reagieren. Um einen schalteraktivierten Mischer auf dem Servomonitor zu betrachten, muss der Schalter aktiv geschaltet sein. Sie können Mischer mit Schaltern aktivieren. Bitte sehen Sie im Abschnitt Flugzustand und Schalterauswahl für das Zuordnen von Schaltern und Schalterpositionen nach.

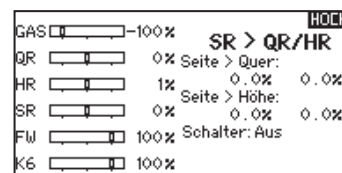

**ACHTUNG:** Führen Sie nach dem Ändern von Mischern immer einen Kontrolltest durch.

## FUNKTIONSLISTE

### Back Mischer

Dieser Mischertyp verwendet gepaarte Kanäle, so dass der Mischer alle verbundenen Servos in einem Flugzeug betrifft. So hat zum Beispiel der Mischer auf ein Querruder bei einem 2QR, 2 Klappen Flügel Einfluss auf beide Querruder. Die Seite die Sie als Slave mischen (zum Beispiel linkes Querruder LQR) bewirkt einen anderen Effekt als ein Mischer auf die andere Seite (zum Beispiel rechtes Querruder RQR) Mischen Sie Gas > LQR fahren bei einem Gaswechsel beide Querruder in die gleiche Richtung rauf oder runter. Mischen Sie Gas > RQR fahren die Querruder in die entgegengesetzte Richtung für verbesserte Rollfunktion. Der Back Mischer erlaubt es mit weniger

Mischern optimale Ergebnisse für die meisten Mischfunktionen zu erreichen. Mit diesem Feature können Sie einen Klappenmischer, eine Luftbremse oder ein Rollenteil auf ein gesplittetes Höhenruder programmieren.

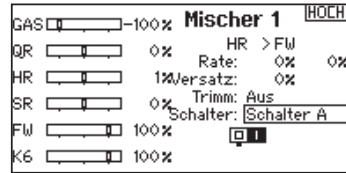

### Reichweitentest

Der Reichweitentest reduziert die Ausgangsleistung. Damit kann überprüft werden ob die Funkverbindung korrekt funktioniert. Führen Sie vor jeder Flugsession einen Reichweitentest durch.

So führen Sie den Test durch:

1. Drücken Sie mit dem Sender im Haupt- oder Telemetriemenü den Rolltaster. Die Funktionsliste erscheint.
2. Drehen Sie den Rolltaster bis Reichweitentest und drücken dann zur Auswahl der Funktion den Rolltaster.
3. Drücken Sie mit aktivem Reichweitentest den Trainerknopf. Im Display wird -reduzierte Leistung- angezeigt. Die so reduzierte Sendeleistung ermöglicht die Durchführung des Test.
4. Lassen Sie den Trainerknopf los geht der Sender zurück auf volle Sendeleistung.

**WICHTIG:** Die Telemetriealarme sind während des Reichweitentest deaktiviert.

### Reichweitentest der DX6

1. Stellen Sie sich bitte mit eingeschaltetem System ca. 28 Meter von dem am Boden gesicherten Modell entfernt hin.
2. Richten Sie sich zu dem Modell mit dem Sender in normaler Flugposition und aktivieren Sie den Reichweitentest.
3. Sollte das Modell nicht korrekt auf die Kontrollen reagieren, kontaktieren Sie den technischen Service von Horizon Hobby.
4. Sollte das Modell nicht korrekt auf die Kontrollen reagieren, kontaktieren Sie den technischen Service von Horizon Hobby.
5. Führen Sie einen Reichweitentest mit einem angeschlossenem Telemetriemodul durch, sehen die die Flight Log Daten auf dem Display.



### Uhr

Mit der DX6 Uhr können Sie eine Stopuhr oder Countdownfunktion aktivieren die auf dem Hauptdisplay angezeigt wird. Ist die programmierte Zeit um hören Sie einen Alarm. Die Uhr kann mit einem Schalter oder automatisch wenn der Gasknüppel über eine bestimmte Position geführt wird gestartet werden. Zum Anzeigen der Betriebszeit eines Modell sind auf dem Hauptdisplay zwei Timer verfügbar. Eine Uhr für die gesamte Systemzeit ist ebenfalls verfügbar.

#### Timer-Schalt und Timer-Kontroll-Alarm

Drücken Sie Weiter um in das Timer-Schalt-Menü zu wechseln. Hier können Sie folgende Alarme aktivieren:

- Countdownalarm zu jeder Minute
- Alarm zur verbleibenden Minute
- Alarm zu verbleibenden 30 Sekunden
- 10 bis 1 Sekunde verbleibend
- abgelaufene Zeit Alarm und jede Minute

Drücken Sie Weiter um in das das Timer Kontroll-Alarm-Menü zu wechseln Die möglichen Optionen sind hier: Timer Start, Timer Stop und Timer Reset.



## FUNKTIONSLISTE

### Telemetrie

Das Telemetriemenü befindet sich in der Systemeinstellung und Funktionsliste, so dass Sie aus beiden Ebenen auf diese Funktion zugreifen können. Um die Telemetriedaten zu löschen müssen Sie den Sender und Empfänger ausschalten. Min und max Werte können mit Druck auf den Clear Button gelöscht werden.

Ändern Sie NIEMALS Telemetrieinstellungen bei eingeschalteten Flugzeug. Dabei wird das HF Signal unterbrochen und kann einen "Hold" verursachen.

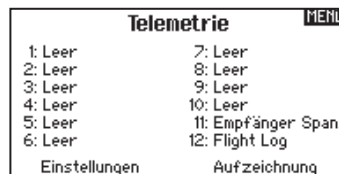

### Sprachausgabe Benutzerdefiniertes Ereignis

Mit dieser Funktion können Sie Benutzerdefinierte Alarmer oder Ereignisse generieren. Sie können mit dieser Funktion zum Beispiel mit einem Schalter-Ereignis oder Sprachablauf durch die Sprachausgabe informiert werden. Um eine neues Ereignis hinzuzufügen gehen Sie in das Menü Sprach Einstellungen und wählen mit dem Rolltaster Neues Sound Ereignis hinzufügen. Sie können dabei zwischen Schalteransage und Sprach Ablauf wählen.

#### Schaltereignis

Nutzen Sie dieses Feature zur Ansage von Telemetrieinformation bei bestimmten Schalterpositionen oder Alarmen wie z.B Landeklappen oder Mischer aktiv.

Beginnen Sie mit der Auswahl des Schalters den Sie für die Ansage verwenden möchten und wählen dann die gewünschte Einstellung neben jeder Schalterposition.

#### Sprach Ablauf

Die Funktion des Sprach Ablaufes kann für Alarmer genutzt werden wenn ein Schalter für eine Reihe von Ereignissen bewegt wird. Beginnen Sie mit der Auswahl des Schalters in der Liste. Ist dieses erfolgt, geht das System einen Schritt weiter.

Sie können hier auch die Anzahl der Wiederholungen festlegen. Ist diese Funktion auf AUS gestellt wird die Funktionsliste nur einmal ausgeführt. Befindet sich die Schalterposition dann am Ende der der Liste fängt sie nicht von vorne an.

Ist Sie aktiv geschaltet beginnt die Liste wieder vom Anfang wenn der Schalter bewegt wird.

So können Sie mit dem Sprachablauf maximal 16 Informationen der Reihe nach mit dem Schalter abrufen. Wählen Sie als nächstes die Art der Ansage / Alarmes. Hier können Sie aus einer Auswahl von Alarmen inklusive Telemetriealarmen sowie Flugzustände und Befehlen auswählen.

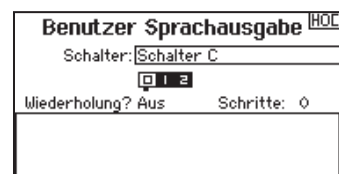

## FUNKTIONSLISTE

### Systemeinstellung

Drücken Sie hier um das Systemeinstellungsmenü von der Funktionsliste zu erreichen. Sie sehen einen Warnhinweis auf dem Display dass das HF Teil deaktiviert wird und der Sender damit nicht mehr sendet. Drücken Sie JA wenn Sie sicher sind dass Sie in das Menü Systemeinstellungen wechseln möchten. Wenn Sie nicht in das Menü wechseln wollen drücken Sie NEIN verlassen damit das Menü und setzen den Betrieb fort. Sollten Sie nicht Ja oder Nein drücken beendet das System das Menü nach 10 Sekunden.

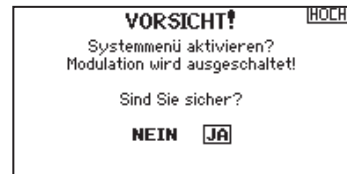

**WARNUNG:** Drücken Sie nicht JA bis das Modell ausgeschaltet oder gesichert ist.

### Servomonitor

Der Servomonitor zeigt Ihnen die Position jeden Servos grafisch und numerisch an. Das ist bei der Programmierung von verschiedenen Funktionen sehr nützlich. Der angezeigte numerische Wert entspricht hier dem Misch- oder Servowegwert. (100% Servoweg entspricht 100% Anzeige im Servomonitor)

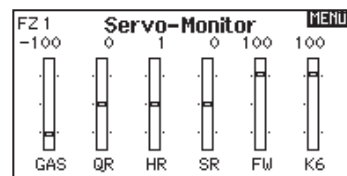

## ACRO (FLUGZEUG)



### Acro Model Type

**HINWEIS:** Bitte lesen Sie in der Bedienungsanleitung ihres Flugzeuges für die Größe der Steuerausschläge nach.



**ACHTUNG:** Führen Sie immer einen Senderkontrolltest mit ihrem Modell durch nachdem Sie Änderungen vorgenommen haben um zu überprüfen ob das Modell wie gewünscht reagiert.

### Flächenauswahl

Mit der Flächenauswahlfunktion wählen Sie die Tragflächen- und Leitwerksart aus die ihrem Modell entspricht. Im Menü werden dazu Diagramme und Namen angezeigt.

Bitte sehen Sie auch unter [www.spektrumrc.com](http://www.spektrumrc.com) für mehr Informationen über DX6 Firmware Updates nach, die diese Funktion unterstützen.

**Wählen Sie den Tragflächen- und Leitwerkstyp bevor Sie andere Programmierungen vornehmen.**

#### Fläche

- Normal
- Flaperon\*
- 2 Querruder
- 1 Querruder 1 Klappe\*
- 2 Querruder 1 Klappe\*
- Elevon A\*
- Elevon B\*

#### Leitwerk

- Normal
- V-Leitwerk A\*\*
- V-Leitwerk B\*\*
- Zwei Höhenruder
- Zwei Seitenruder

\* Die Auswahl multipler Querruder aktiviert die Differenzialmenü Option

\*\* V- Leitwerk und V- Leitwerk B dienen als interne Servoreverse Funktion. Wenn A nicht korrekt ist versuchen Sie bitte die B- Variante.

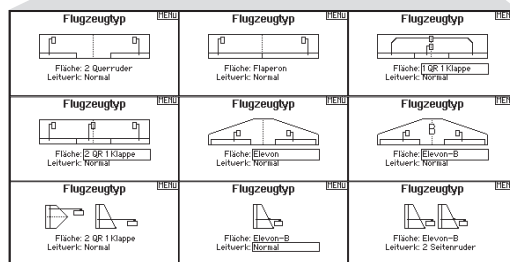
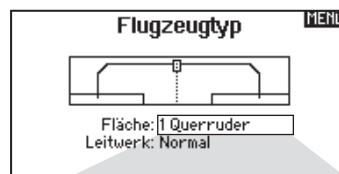

### Empfohlene Servoanschlüsse

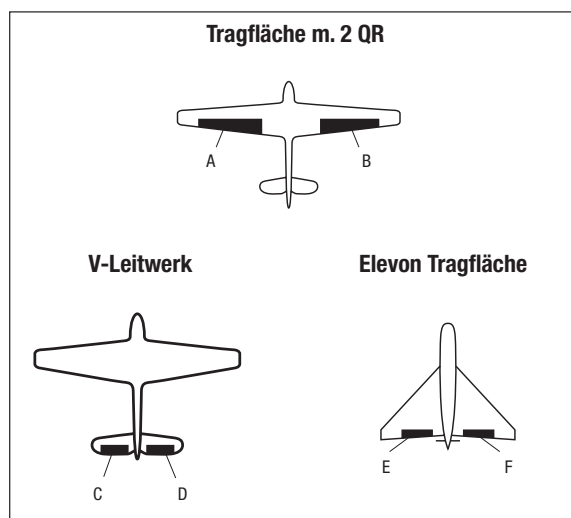

- A** AUX1 Servo Anschluß (linkes Querruder)
- B** AILE Servo Anschluß (rechtes Querruder)
- C** ELEV Servo Anschluß (linkes V-Leitwerk)
- D** RUDD Servo Anschluß (rechtes V-Leitwerk)
- E** AILE Servo Anschluß (linkes Querruder)
- F** ELEV Servo Anschluß (rechtes Querruder)

## ACRO (FLUGZEUG)

### Elevon Servoanschlüsse

Die möglichen Servoreverseoptionen finden Sie hier:

Querruder	Höhenruder
Normal	Reversiert
Normal	Normal
Reversiert	Reversiert
Reversiert	Normal

**Tipp:** Haben Sie alle Servoumkehroptionen getestet und die Ruder laufen immer noch in die falsche Richtung wechseln Sie den Flächentyp von Elevon A auf Elevon B.

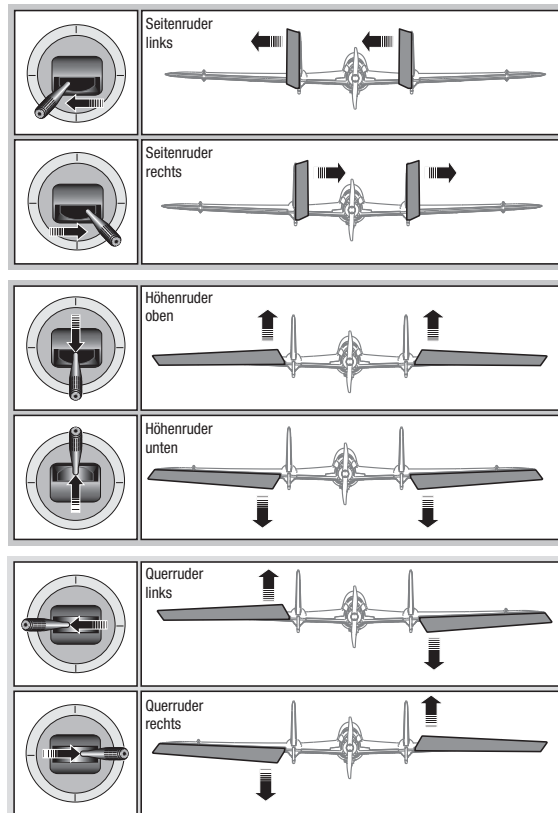

### Landeklappen

Das Menü Landeklappen unterstützt die Klappenprogrammierung sowie den Höhenrudermischer. Um das Menü auswählen zu können müssen Sie eine Tragfläche mit Klappen ausgewählt haben.

1. Wählen Sie in der Systemeinstellung Modelltyp.
2. Wählen Sie eine mit Klappen ausgestattete Fläche und verlassen die Systemeinstellung.
3. Wechseln Sie vom Hauptmenü in die Funktionsliste und wählen Landeklappen.
4. Scrollen Sie auf Aus und wählen durch drehen den Schalter oder Schieber mit dem Sie den Klappenkanal kontrollieren möchten.

5. Weisen Sie die Servowege den Klappen und den evtl. gewünschten Höhenruderausgleich dazu.
6. Wählen Sie falls gewünscht die Klappengeschwindigkeit. Die Werkseinstellung Norm hat keine Zeitverzögerung. Die Zeitverzögerung ist von 0,1 bis 30 Sekunden einstellbar.

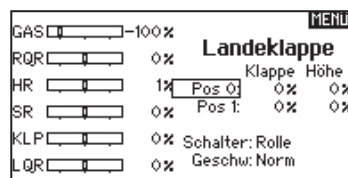

### ACRO Mischer

#### Seitenruder auf Querruder/Höhenruder Mischer

Der Seitenruder Querruder/Höhenruder Mischer unterstützt bei dem Halten der Fluglage im Messerflug.

- Mischen Sie einen Höhenruderanteil hinzu wenn das Flugzeug zum Fahrwerk oder zur Kabinenhaube hin tendiert.
- Mischen Sie einen Querruderanteil wenn das Flugzeug im Messerflug rollt.

#### Querruder zu Seitenruder Mischer

Verwenden Sie den -Querruder zu Seitenruder Mischer- um ungewolltes Drehmoment das bei einigen Flugzeugen (z.B. J3 Cub) während des Kurvenfluges auftreten kann auszugleichen und die Steuerkoordination einfacher zu machen.

#### Höhenruder auf Klappen Mischer

Mischen Sie den -Höhenruder auf Klappenmischer- um mit dem Höhenrudersteuerknüppel die Klappen mit zu steuern. Das kann als Spoileronsfunktion im 3D Flug genutzt werden. Dieser Mischer ist verfügbar wenn Klappen oder Duale Querruder in der Flächenauswahl gewählt wurden.

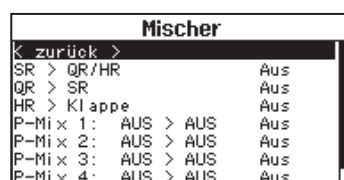



## HUB. (HUBSCHRAUBER)



### Heli Model Type

**HINWEIS:** Bitte lesen Sie für Programmierinformationen in der Bedienungsanleitung Ihres Hubschrauber, Kreisel oder Governor nach.



**ACHTUNG:** Führen Sie immer einen Kontrolltest durch wenn Sie Einstellungen geändert haben um sicher zustellen, dass der Hubschrauber wie gewünscht reagiert.

### Taumelscheibentyp

Wählen Sie im Menü Taumelscheibentyp die Taumelscheibe die der Ihres Hubschraubers entspricht.

Wählen Sie den Taumelscheibentyp bevor Sie andere Programmierungen wie die Servoeinstellung vornehmen da diese Auswahl direkten Einfluss auf weitere Programmierungen hat.

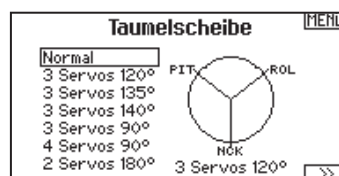

### Gas / Pitch Richtung

In diesem Menü wählen Sie ob sie Gas/Pitch drücken oder ziehen möchten. Die verfügbaren Mode sind Leerlauf hinten /Leerlauf vorne. Sie erreichen dieses Menü über das Menü Taumelscheibe und dem Druck auf Weiter >>. Die Funktion erlaubt es die Gas/Pitch Richtung zu reversieren, alle anderen Funktionen Trimmungen, Kurven arbeiten damit einwandfrei weiter.

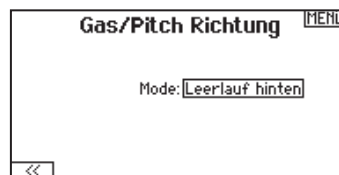

### Pitch Kurve

Diese Funktion unterstützt die Einstellung des kollektiven Pitch (das Auf- und Abbewegen der Taumelscheibe mit den Taumelscheibenservos) in 5 Flugzuständen.

So programmieren Sie die Pitchkurve:

1. Wählen Sie die Pitchkurve die Sie bearbeiten möchten (N, 1 oder 2).
2. Scrollen Sie nach rechts um die Punkte der Kurve zu wählen und die entsprechenden Werte einzugeben.
3. Drücken Sie den Zurück Knopf um die Eingaben zu sichern und zurück zur Funktionsliste zu gelangen.

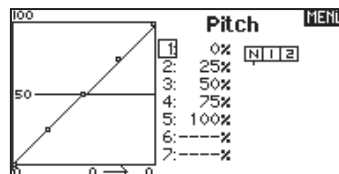

## HUB. (HUBSCHRAUBER)

### Taumelscheibe

Im Taumelscheibenmenü nehmen Sie folgende Einstellungen vor:

- Taumelscheibenmischer
- Exponential
- E-Ring
- Höhenruder (Nick) Kompensation

Sie können positive oder negative Taumelscheibenwerte für die Richtung programmieren, damit der Hubschrauber in die richtige Richtung steuert. Bevor Sie Einstellungen in diesem Menü vornehmen, stellen Sie bitte sicher dass die Servos in die richtige Richtung arbeiten. Ändern Sie ggf s. den Servoweg in den Servoeinstellungen.

Bewegt sich die gesamte Taumelscheibe rauf oder runter:

1. Geben Sie die Mischwerte für die Quer und Höhenruderkanäle ein. Sollten die Servos nicht in die gleiche Richtung arbeiten ändern Sie die Richtung im Mischer zum Beispiel durch einen positiven Mischwert statt eines negativen.
2. Geben Sie die Mischwerte für den Pitch ein. Sollte die Taumelscheibe nicht in die richtige Richtung arbeiten, ändern sie die Richtung mit dem Wert (negative statt positive Werte).

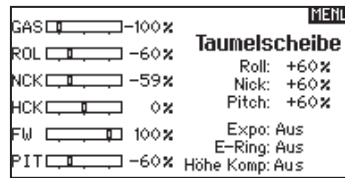

Aktivieren Sie bei Einsatz eines Servo mit Standardarm immer die Expofunktion. Die Expofunktion erzeugt eine lineare Bewegung eines drehenden Servos. Ist diese Funktion ausgeschaltet bewegt sich der Arm in einer Kurve, was zu verringerten Ausschlägen im Endbereich des Servoweges führt.

**HINWEIS:** Aktivieren Sie nicht die Expofunktion wenn Sie ein Linearservo verwenden.

#### Elektronischer E-Ring

Dieses Feature verhindert das Überdrehen der Servos als Summe der programmierten Zyklischen- und Pitchwerte.

### Kreisel

Die Kreiselmenüfunktion unterstützt Sie bei der Programmierung der Kreiselverstärkung oder dazu gehörigen Flugzuständen. Weisen Sie den Kanal zu an dem der Kreisel am Empfänger angeschlossen ist und einen Schalter für Kreiseloptionen. Sie können ebenfalls Werte für verfügbare Schalterpositionen zuweisen. (bis zu 5 Werte sind je nach Schalter verfügbar) Bitte stellen Sie sicher, dass der Kreisel richtig arbeitet und in die richtige Richtung kompensiert.

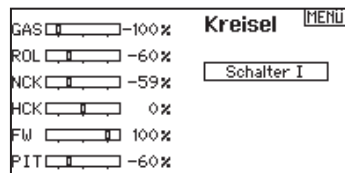

### Heckmischer

Diese Funktion mischt das Verhältnis der Heckrotordrehzahl zum Gas/Pitch um das Drehmoment des Hauptrotors auszugleichen, wenn kein Heading Lock Kreisel oder ein Rate Mode auf dem Kreisel verwendet wird. (siehe gemeinsame System Funktionen) Mehr Informationen über das Programmieren von Kurven lesen Sie unter dem Kapitel Pitch Kurven.

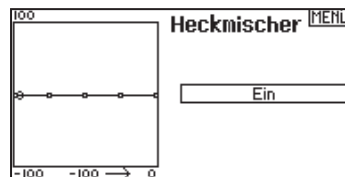

### Mischer

#### Zyklisch > Gas

Der Zyklisch > Gas Mischer verhindert einen Drehzahlabfall wenn Roll, Nick oder Seitenruder gesteuert wird. Der Mischer verbindet Gas mit zyklischer Eingabe. Bei Vollgas verhindert die Programmierung ein Überdrehen des Servos.

**WICHTIG:** Verwenden Sie keinen Zyklisch > Gas Mischer wenn Sie einen Drehzahlregler (Governor) verwenden.

Um zu überprüfen ob der Mischer korrekt und in die richtige Richtung arbeitet, stellen Sie den Flugzustandsschalter in eine aktiv Position. Bewegen Sie den programmierten zyklischen oder Seitenruderkanal und achten auf die Gasposition. Die Gasposition sollte sich erhöhen. Sollte sie sich verringern wird ein entgegen gesetzter Wert (positiv/negativ) benötigt.

#### Taumelscheibe

Der Taumelscheibenmischer korrigiert Zeitprobleme in dem Querruder (Roll) auf Höhenruder (Nick) und Höhenruder (Nick) auf Querruder (Roll). Wenn der Mischer korrekt programmiert ist, reagiert der Hubschrauber auf Roll und Pitch akkurat mit minimaler inter-reaktion.

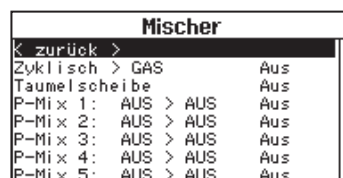

# SEGELFL. (SEGELFLUGZEUG)



## SEGELFL. (Segelflugzeug)

**HINWEIS:** Bitte sehen Sie in der Bedienungsanleitung Ihres Segelflugzeuges für die Größe der Ruderausschläge nach.

**ACHTUNG:** Führen Sie immer einen Kontrolltest durch wenn Sie Einstellungen geändert haben um sicher zustellen, dass der Hubschrauber wie gewünscht reagiert.

### Flächenauswahl

Wählen Sie im Menü Flächentyp die Tragfläche und Leitwerk aus die ihrem Modell entspricht. Diagramme und Bezeichnungen zeigen im Menü die verfügbaren Auswahlen.

Bitte sehen Sie unter [www.spektrumrc.com](http://www.spektrumrc.com) für mehr Information über Firmware Aktualisierungen nach die diese Option unterstützen.

- |  |  |   |
|--|--|---|
| <b>Fläche</b>  | <b>Leitwerk</b>  | <b>Motor</b>  |
| <ul style="list-style-type: none"> <li>• 1 Servo</li> <li>• 2 Querruder*</li> <li>• 2 Querruder 1 Klappe*</li> <li>• 2 Querruder 2 Klappen*</li> </ul> | <ul style="list-style-type: none"> <li>• Normal</li> <li>• V-Leitwerk A**</li> <li>• V-weitwerk B**</li> </ul> | <ul style="list-style-type: none"> <li>• Aus</li> <li>• Einem Schalter zugeordnet (optional)</li> </ul> |

\* Die Auswahl multipler Querruder aktiviert die Differenzialmenü Option.

\*\* Die Auswahl einer von beiden aktiviert die V-Leitwerks Differenzialmenü Option.

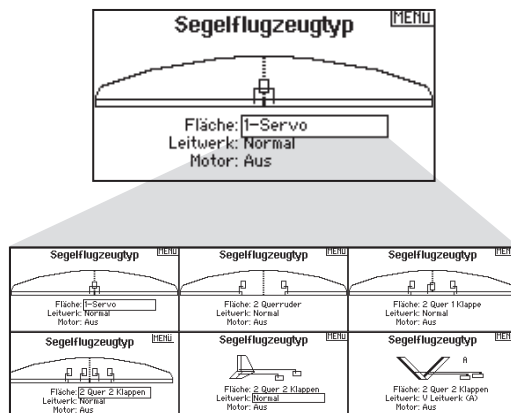

### Wölbklappen

Die Wölbklappenfunktion ist nur verfügbar wenn ein 2 oder 4 Querrudertragflächentyp im Segelflugzeugmode gewählt wurde. Die Wölbklappenfunktion ermöglicht es jedem Querruder, jeder Klappe und dem Höhenrunder auf eine spezifische Position für jeden Flugzustand zu fahren.

Eine Geschwindigkeitsfunktion ist auch verfügbar die eine Verzögerung der Klappenstellung beim Wechsel des Flugzustandes von bis zu 30 Sekunden möglich macht. Bewegen Sie den Flugzustandsschalter in die gewünschte Position, ändert sich der Name des Flugzustandes und die neuen aktiven Werte werden angezeigt.

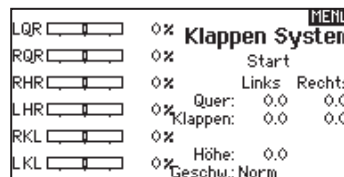

### Klappensystem

Das Klappensystem ist nur dann verfügbar wenn ein 2 oder 4 Querrudertragflächentyp im Segelflugzeugmode gewählt wurde. Die Klappen können während des Fluges eingestellt werden und werden auch als Bremssystem (Crow oder Butterfly) genutzt. Sie können verschiedenen Schiebern oder dem Klappensteuerknüppel unabhängig in jedem Flugzustand zugeordnet werden.

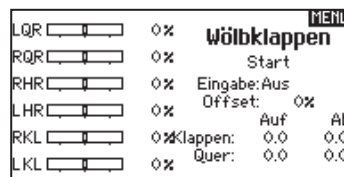

## SEGELFL. (SEGELFLUGZEUG)

### Segelflugmischer

Für jeden dieser Mischer können Sie zu einen Flugzustand mit verschiedenen Prozentgrößen programmieren, oder auch 0% wenn für diesen Flugzustand kein spezifischer Mischer vorgesehen ist. Die programmierbaren Werte beinhalten eine unabhängige Kontrolle der Richtung und Anteil der zugemischten Fläche/Ruder (Slave) im Verhältnis zur Hauptfläche/Ruder (Master).

#### Quer- zu Seitenrudermischer

Der Quer- zu Seitenrudermischer wird zum koordinierten Fliegen von Kurven verwendet. Ist er aktiv geschaltet bewegt sich bei Steuerung der Querruder das Seitenruder in die gleiche Richtung. (Rechtes Querruder ergibt rechtes Ruder) Wird der Flugzustand über einen Schalter geschaltet, ist es möglich mit einem optionalen zweiten Schalter bis zu drei Quer- zu Seitenrudermischerwerte zu schalten, die dann nur in diesen Flugzustand aktiv sind.

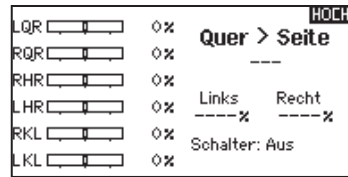

#### Querruder zu Klappe Mischer

Der Querruder zu Klappe Mischer ermöglicht es die gesamte bewegliche Hinterkante der Tragfläche als Querruder zu verwenden. Ist er aktiv geschaltet bewegen sich bei Steuerung der Querruder die Klappen mit. Programmieren Sie diesen Mischer immer so, dass Querruder und Klappen auf einer Seite in die gleiche Richtung arbeiten.

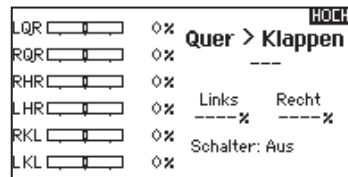

#### Höhenruder zu Klappe Mischer

Der Höhenruder zu Klappe Mischer erzeugt mehr Auftrieb und ermöglicht engere Kurven. Die gesamte hintere Kante der Tragfläche (Querruder und Klappen) arbeitet dabei als Klappe wenn Höhenruder gesteuert wird. Ein Offset ist auch verfügbar der typischerweise als Snap Flap Funktion verwendet wird. Bei der Snap Flap Funktion bleibt der Mischer inaktiv bis der Offset Wert erreicht ist. Normalerweise werden hier 70% Höhenruder nach oben programmiert, so dass bei Rudereingaben über 70% der Mischer aktiv wird und mehr Auftrieb für engere Kurven zur Verfügung steht.

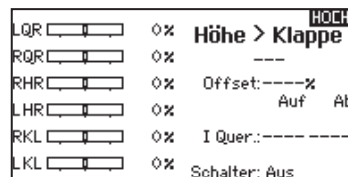

#### Klappe zu Höhenruder

Der Klappe zu Höhenrudermischer verhindert aufbäumende Tendenzen des Modells wenn Bremseinstellungen wie Crow oder Butterfly geflogen werden. Der Mischer wird nur im Klappensystem verwendet (siehe Klappensystem). Dieser Mischer arbeitet als Kurve. Das Höhenruder bewegt sich runter bei den ersten 20% Klappenweg, vergrößert den Ausschlag über die nächsten 40% und bleibt bei 60% bis 100% Klappenweg gleich. Bei Segelflugzeugen mit Querrudern, äußeren Querrudern (Tips) und Klappen achten Sie bitte darauf den richtigen Flächentyp zu wählen, so dass die äußeren Ruder (Tips) als RQR und LQR gewählt sind. Verringern oder erhöhen Sie den Servoweg der Tip-Querruder mit einem QR > RQR Mischer.

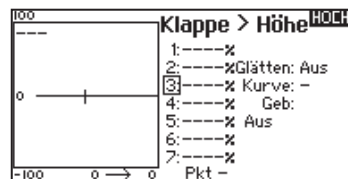

### V-Leitwerk Differenzierung

In dem V-Leitwerksdifferenzierungsmenü können Sie den Anteil der Differenzierung nach oben oder unten programmieren.

Positive Differenzialwerte verringern den Anteil des Ruderausschlag nach unten, ohne den nach oben Ausschlag zu beeinflussen.

Negative Differenzialwerte verringern den Anteil des Ruderausschlag nach oben, ohne den nach unten Ausschlag zu beeinflussen.

Die V-Leitwerksdifferenzierungsfunktion ist nur aktiv wenn im Flugzeugtyp V-Leitwerk A oder V-Leitwerk B gewählt wurde.

So stellen Sie das V-Leitwerksdifferenzial ein:

1. Scrollen Sie zu Schalter und drücken den Rolltaster. Drehen Sie nach rechts um -Ein- zu wählen (Differenzial ist immer an) oder weisen Sie dem Differenzial eine Schalterposition zu.
2. Drücken Sie den Rolltaster eine Sekunde um die Auswahl zu sichern.
3. Scrollen Sie zu Differenzial und drücken den Rolltaster einmal um den Wert zu ändern.
4. Drücken Sie den Rolltaster nochmal um die Auswahl zu sichern.

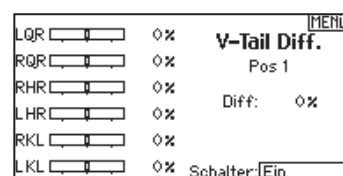

## MECHANISCHE SENDEREINSTELLUNGEN

### Modewechsel

Sie können den Mode zwischen 1,2,3, und 4 wählen. Dieser Umbau erfordert eine Programmierung und einen mechanischen Wechsel.

#### Programmieren des Modewechsel:

1. Gehen Sie in die Systemeinstellungen und wählen den gewünschten Mode.
2. Verlassen Sie das Menü um die Auswahl zu sichern.
3. Schalten Sie den Sender aus und entfernen den Senderakku.

Nachdem Sie den Mode in den Systemeinstellungen gewechselt haben müssen Sie die mechanische Änderung durchführen.

### MECHANISCHER UMBAU



**ACHTUNG:** Schalten Sie immer den Sender aus, trennen und entfernen den Akku bevor Sie die Federkraft oder Ratsche einstellen. Ein nichtbefolgen könnte Sach- oder Personenschäden zur Folge haben.

Ein mechanischer Umbau ist bei dem Wechsel von Mode 1 und Mode 2 oder von Mode 3 auf Mode 4 erforderlich.

#### Dazu sind folgende Schritte erforderlich:

1. Wechsel der Gasratsche
2. Einstellen der Höhenruderzentrierschraube (Neutralisierung)
3. Umbau der Gasbegrenzer

### Wechsel der Gasratsche

1. Trennen Sie den Akku oder Batteriehalter vom Sender und legen ihn zur Seite.
2. Entfernen Sie die 8 Philippschrauben inklusive der beiden Antennenabdeckungsschrauben um die hintere Gehäuseseite zu entfernen.
3. Legen Sie den Sender mit Vorderseite nach unten auf ein weiches Tuch oder Stück Schaumstoff. Nehmen Sie vorsichtig die Antennenabdeckung ab und legen sie mit der Gehäuserückseite zur Seite.



**ACHTUNG:** Bitte achten Sie darauf kein Kabel auf der Rückseite zu trennen oder an ihnen zu ziehen.

4. Finden Sie die beiden silbernen Gasratschen. Eine der Ratschen ist für die Einstellung der Reibung die andere für die Ratsche selbst.
5. Um die Ratschen zu wechseln lösen Sie die Schraube soweit, dass die die Ratsche die Mechanik nicht mehr berührt und ziehen die Schrauben auf dem anderen Knüppelaggregat an.

Sollten Sie nur die Reibung einstellen wollen, sehen Sie bitte in dem Abschnitt Einstellen der Gasknüppelreibung.

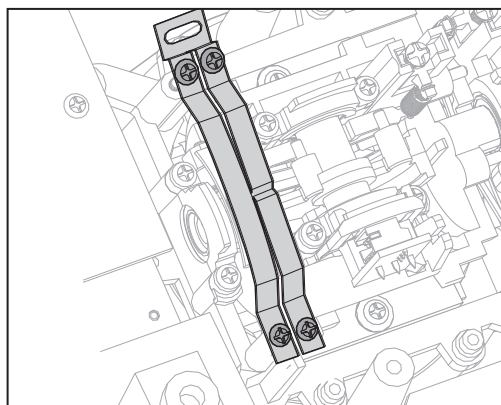
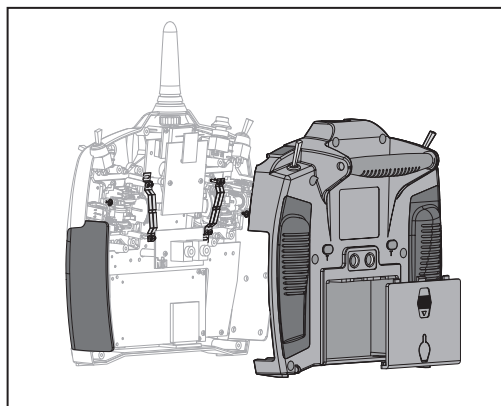

## MECHANISCHE SENDEREINSTELLUNGEN

### Einstellen der Höhenruderzentrierschraube

Bei dem Modewechsel von 1 auf 2 oder von Mode 3 auf 4 müssen Sie die Höhenruderzentrierschraube einstellen.

1. Halten Sie die Höhenruder oder Gasknüppel voll auf oder voll runter wenn sie die Schraube justieren. Sie reduzieren damit die Federkraft und das Einstellen ist leichter.
2. Finden Sie den Kardanbügel wo die Schraube sich befindet. Verwenden Sie einen Phillips Schraubendreher um die Schraube anzuziehen. Das Anziehen der Schraube entkoppelt die Feder.
3. Lösen Sie die Feder auf der anderen Seite bis diese arbeitet.

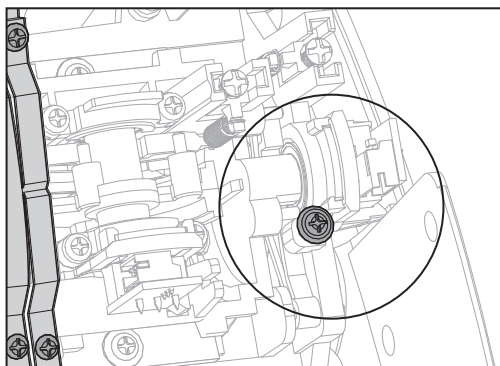

### Umbau der Gasbegrenzer

Die Gasbegrenzer reduzieren den mechanischen Weg des Gashebels. Wenn Sie den Mode zwischen 1 und 2 oder 3 und 4 wechseln müssen die Begrenzer umbauen.

1. Bewegen Sie den Knüppel etwas um den oberen und unteren Gaswegbegrenzer samt Schrauben zu lösen.
2. Schrauben Sie die Gaswegbegrenzer auf dem anderen Knüppelagregat wieder fest.

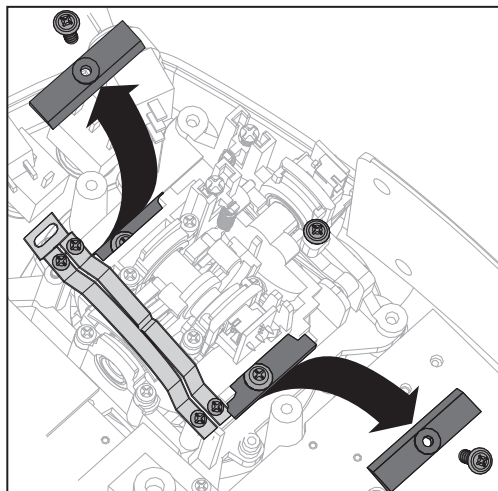

### Montage des Senders

1. Setzen Sie die Rückseite des Senders wieder auf. Bitte achten Sie darauf, dass Sie dabei keine Kabel oder Drähte einklemmen.
2. Setzen Sie die acht Phillips Schrauben wieder ein und drehen diese fest.
3. Setzen Sie den Batteriehalter oder den optionalen Akku wieder ein.
4. Schalten Sie den Sender ein. Erscheint das Kalibrierungsmenü bewegen Sie die Steuerknüppel in die Ecken und zurück zur Mitte, um die Kontrollen zu kalibrieren.

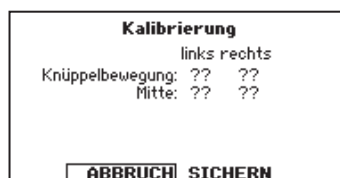

## MECHANISCHE SENDEREINSTELLUNGEN

### Einstellung der Steuerknüppel Federkraft

Stellen Sie die Federkraft mit den Schrauben auf der Lagerung durch die Löcher auf der Senderrückseite ein.

1. Ziehen Sie zum Einstellen der Federkraft die obere Hälfte der Gummigriffe auf der Rückseite ab.
2. Drehen Sie die Schrauben in den mit den vertikalen oder horizontalen Pfeilen markierten Löchern mit einem kleinen Phillips Schraubendreher.

**HINWEIS:** Testen Sie dem Drehen der Schrauben immer den Steuerknüppel um zu prüfen ob die Einstellung nicht zu hart oder weich ist. Ein zu festes Anziehen könnte die Feder beschädigen. Lösen Sie die Schraube zu sehr könnte dass dazu führen, dass die Feder abfällt und einen Kurzschluss im Sender verursacht.



**ACHTUNG:** Schalten Sie immer den Sender aus, trennen und entfernen den Akku bevor Sie die Federkraft oder Ratsche einstellen Ein nichtbe.

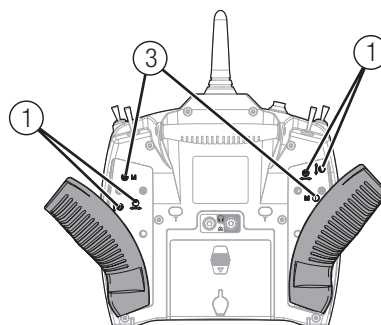

#### Funktion

①	Einstellung Federkraft
②	Einstellung Ratsche
③	Modewechsel

### Einstellung der Steuerknüppel Federkraft

Um die Reibung einzustellen:

1. Entfernen Sie die Gummistopfen.
2. Verwenden Sie einen kleinen Schraubendreher um die Schraube zur Einstellung der Reibung zu drehen.
3. Setzen Sie die Gummistopfen wieder ein.



**ACHTUNG:** Schalten Sie immer den Sender aus, trennen und entfernen den Akku bevor Sie die Federkraft oder Ratsche einstellen Ein nichtbe.

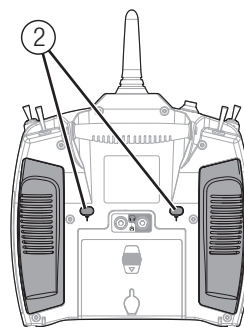

### Einstellen der Gasratsche

Die Stärke der Gasratsche kann vom Piloten eingestellt werden. Hierzu muß nur der obere Teil des hinteren Griffes etwas gelöst werden. Das Gehäuse muß dafür nicht demontiert werden. Die Ratsche kann von spürbaren Widerstand bis ganz sanft eingestellt werden.

So stellen Sie die Gasratsche ein:

1. Lösen Sie zur Einstellung der Ratsche auf dem Gasknüppel die oberen hinteren Handgriffe/Gummiabdeckungen. Sie brauchen nur den oberen Teil der Abdeckung lösen um an die Einstellschrauben zu kommen. Die gesamte Abdeckung muss NICHT gelöst werden.
2. Verwenden Sie zum anziehen oder lösen einen kleinen Phillips Schraubendreher.
3. Haben Sie die Einstellung vorgenommen setzen Sie die obere Gummiabdeckung wieder auf.

### Einstellen der Steuerknüppellänge

1. Drehen Sie einen 2mm Inbusschlüssel in die Inbusschraube im Steuerknüppel und lösen diese.
2. Drehen Sie den Steuerknüppel im Uhrzeigersinn kürzer oder gegen den Uhrzeigersinn länger.
3. Ziehen Sie die Madenschraube nach dem Einstellen wieder fest.

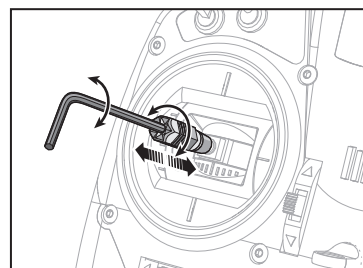



## HILFESTELLUNG ZUR PROBLEMLÖSUNG

Problem	Mögliche Ursache	Lösung
Das System verbindet sich nicht (während des Bindevorganges)	Sender und Empfänger sind während des Bindevorganges zu nah zusammen	Bewegen Sie den eingeschalteten Sender weiter weg vom Empfänger und schließen den Flugakku erneut an
	Sender oder Luftfahrzeug befinden sich zu nah an großen metallischen Objekten	Entfernen Sie sich von großen metallischen Objekten (Fahrzeuge etc.)
	Der Bindestecker ist nicht korrekt in der Bindebuchse	Stecken Sie den Bindestecker richtig in den Bindeanschluß und binden erneut
	Der Flugakku/Senderakku ist zu wenig geladen	Laden/ersetzen Sie die Akkus
Luftfahrzeug verbindet sich (nach dem Binden) nicht mit dem Sender	Sender und Empfänger sind zu nah zusammen	Bewegen Sie den eingeschalteten Sender weiter weg vom Empfänger und schließen den Flugakku erneut an
	Sender oder Luftfahrzeug zu nah an großen metallischen Objekten	Entfernen Sie sich von großen metallischen Objekten (Fahrzeuge etc.)
	Bindestecker in der Bindebuchse gelassen	Binden Sie den Sender erneut und entfernen den Bindestecker bevor Sie wieder einschalten
	Flugzeug ist auf einen anderen Modellspeicher gebunden (Nur Sender mit Modellmatch)	Wählen Sie den richtigen Modellspeicher im Sender
	Der Flugakku/Senderakku ist zu gering geladen	Laden/wechseln Sie den Akku
	Sender wurde mit anderem DSM Protokoll gebunden	Binden Sie das Luftfahrzeug an den Sender
Der Empfänger geht nach kurzer Distanz zum Sender in den Failsafemode	Satellitenempfänger oder Verlängerung beschädigt	Erforderlicher Satellitenempfänger nicht angeschlossen
	Überprüfen Sie dass die Empfängerantenne nicht abgeschnitten oder beschädigt ist	Ersetzen oder kontaktieren Sie den technischen Service von Horizon Hobby
Empfänger stellt Betrieb ein	Haupt- und externer Empfänger sind zu nah zusammen	Montieren Sie den Haupt- und externen Empfänger mindestens 51mm auseinander und rechtwinklig zu einander
	Niedrige Akkuspannung	Laden Sie den Flugakku vollständig auf
Empfänger verliert die Bindung	Lose oder beschädigte Kabel oder Verbinder zwischen Akku und Empfänger	Überprüfen Sie die Kabel und Verbinder zwischen Akku und Empfänger
	Bindebutton wurde vor dem Einschalten gedrückt	Binden Sie nach den Bindeanweisungen
Empfänger blinkt nach der Landung langsam (nur DSM2)	Stromausfall am Empfänger während des Fluges	Überprüfen Sie die Akkuspannung
	System wurde eingeschaltet und hat sich verbunden, dann wurde Empfänger ohne Sender ausgeschaltet	Schalten Sie den Sender nach dem Empfänger aus
Flight Log zeichnet unerwünschte Anzahl von Fade Losses oder Hold auf oder Lfz. reagiert nicht normal auf Kontrollen	Schlechter Empfang	Positionieren Sie die externen Empfänger neu für verbesserte RF Empfangsqualität
	Elektrische Störungen	Überprüfen Sie ob Störungen von Servos oder Motoren den Regler oder Empfänger beeinflussen
	Nicht ausreichende Stromversorgung	Überprüfen Sie den Stromverbrauch des Lfz. und erhöhen die Akkuleistung oder verringern den Verbrauch. Stellen Sie sicher, dass alle Akkus vollständig geladen sind und das BEC ausreichend leistungsfähig ist



## GARANTIE UND SERVICE INFORMATIONEN

### Garantiezeitraum

Exklusive Garantie → Horizon Hobby LLC (Horizon) garantiert, dass das gekaufte Produkt frei von Material- und Montagefehlern ist. Der Garantiezeitraum entspricht den gesetzlichen Bestimmungen des Landes, in dem das Produkt erworben wurde. In Deutschland beträgt der Garantiezeitraum 6 Monate und der Gewährleistungszeitraum 18 Monate nach dem Garantiezeitraum.

### Einschränkungen der Garantie

- (a) Die Garantie wird nur dem Erstkäufer (Käufer) gewährt und kann nicht übertragen werden. Der Anspruch des Käufers besteht in der Reparatur oder dem Tausch im Rahmen dieser Garantie. Die Garantie erstreckt sich ausschließlich auf Produkte, die bei einem autorisierten Horizon Händler erworben wurden. Verkäufe an Dritte werden von dieser Garantie nicht gedeckt. Garantieansprüche werden nur angenommen, wenn ein gültiger Kaufnachweis erbracht wird. Horizon behält sich das Recht vor, diese Garantiebestimmungen ohne Ankündigung zu ändern oder modifizieren und widerruft dann bestehende Garantiebestimmungen.
- (b) Horizon übernimmt keine Garantie für die Verkaufbarkeit des Produktes, die Fähigkeiten und die Fitness des Verbrauchers für einen bestimmten Einsatzzweck des Produktes. Der Käufer allein ist dafür verantwortlich, zu prüfen, ob das Produkt seinen Fähigkeiten und dem vorgesehenen Einsatzzweck entspricht.
- (c) Ansprüche des Käufers → Es liegt ausschließlich im Ermessen von Horizon, ob das Produkt, bei dem ein Garantiefall festgestellt wurde, repariert oder ausgetauscht wird. Dies sind die exklusiven Ansprüche des Käufers, wenn ein Defekt festgestellt wird.

Horizon behält sich vor, alle eingesetzten Komponenten zu prüfen, die in den Garantiefall einbezogen werden können. Die Entscheidung zur Reparatur oder zum Austausch liegt nur bei Horizon. Die Garantie schließt kosmetische Defekte oder Defekte, hervorgerufen durch höhere Gewalt, falsche Behandlung des Produktes, falscher Einsatz des Produktes, kommerziellen Einsatz oder Modifikationen irgendwelcher Art aus.

Die Garantie schließt Schäden, die durch falschen Einbau, falsche Handhabung, Unfälle, Betrieb, Service oder Reparaturversuche, die nicht von Horizon ausgeführt wurden aus. Rücksendungen durch den Käufer direkt an Horizon oder eine seiner Landesvertretungen bedürfen der Schriftform.

### Schadensbeschränkung

Horizon ist nicht für direkte oder indirekte Folgeschäden, Einkommensausfälle oder kommerzielle Verluste, die in irgendeinem Zusammenhang mit dem Produkt stehen verantwortlich, unabhängig ab ein Anspruch im Zusammenhang mit einem Vertrag, der Garantie oder der Gewährleistung erhoben werden. Horizon wird darüber hinaus keine Ansprüche aus einem Garantiefall akzeptieren, die über den individuellen Wert des Produktes hinaus gehen. Horizon hat keinen Einfluss auf den Einbau, die Verwendung oder die Wartung des Produktes oder etwaiger Produktkombinationen, die vom Käufer gewählt werden. Horizon übernimmt keine Garantie und akzeptiert keine Ansprüche für in der Folge auftretende Verletzungen oder Beschädigungen. Mit der Verwendung und dem Einbau des Produktes akzeptiert der Käufer alle aufgeführten Garantiebestimmungen ohne Einschränkungen und Vorbehalte.

Wenn Sie als Käufer nicht bereit sind, diese Bestimmungen im Zusammenhang mit der Benutzung des Produktes zu akzeptieren, werden Sie gebeten, das Produkt in unbenutztem Zustand in der Originalverpackung vollständig bei dem Verkäufer zurückzugeben.

### Sicherheitshinweise

Dieses ist ein hochwertiges Hobby Produkt und kein Spielzeug. Es muss mit Vorsicht und Umsicht eingesetzt werden und erfordert einige mechanische wie auch mentale Fähigkeiten. Ein Versagen, das Produkt sicher und umsichtig zu betreiben kann zu Verletzungen von Lebewesen und Sachbeschädigungen erheblichen Ausmaßes führen. Dieses Produkt ist nicht für den Gebrauch durch Kinder ohne die Aufsicht eines Erziehungsberechtigten vorgesehen. Die Anleitung enthält Sicherheitshinweise und Vorschriften sowie Hinweise für die Wartung und den Betrieb des Produktes. Es ist unabdingbar, diese Hinweise vor der ersten Inbetriebnahme zu lesen und zu verstehen. Nur so kann der falsche Umgang verhindert und Unfälle mit Verletzungen und Beschädigungen vermieden werden.

### Fragen, Hilfe und Reparaturen

Ihr lokaler Fachhändler und die Verkaufsstelle können eine Garantiebeurteilung ohne Rücksprache mit Horizon nicht durchführen. Dies gilt auch für Garantiereparaturen. Deshalb kontaktieren Sie in einem solchen Fall den Händler, der sich mit Horizon kurz schließen wird, um eine sachgerechte Entscheidung zu fällen, die Ihnen schnellst möglich hilft.

### Wartung und Reparatur

Muss Ihr Produkt gewartet oder repariert werden, wenden Sie sich entweder an Ihren Fachhändler oder direkt an Horizon. Rücksendungen / Reparaturen werden nur mit einer von Horizon vergebenen RMA Nummer bearbeitet. Diese Nummer erhalten Sie oder ihr Fachhändler vom technischen Service. Mehr Informationen dazu erhalten Sie im Serviceportal unter [www.Horizonhobby.de](http://www.Horizonhobby.de) oder telefonisch bei dem technischen Service von Horizon.

Packen Sie das Produkt sorgfältig ein. Beachten Sie, dass der Originalkarton in der Regel nicht ausreicht, um beim Versand nicht beschädigt zu werden. Verwenden Sie einen Paketdienstleister mit einer Tracking Funktion und Versicherung, da Horizon bis zur Annahme keine Verantwortung für den Versand des Produktes übernimmt. Bitte legen Sie dem Produkt einen Kaufbeleg bei, sowie eine ausführliche Fehlerbeschreibung und eine Liste aller eingesendeten Einzelkomponenten. Weiterhin benötigen wir die vollständige Adresse, eine Telefonnummer für Rückfragen, sowie eine Email Adresse.

### Garantie und Reparaturen

Garantieanfragen werden nur bearbeitet, wenn ein Originalkaufbeleg von einem autorisierten Fachhändler beiliegt, aus dem der Käufer und das Kaufdatum hervorgeht. Sollte sich ein Garantiefall bestätigen wird das Produkt repariert oder ersetzt. Diese Entscheidung obliegt einzig Horizon Hobby.

### Kostenpflichtige Reparaturen

Liegt eine kostenpflichtige Reparatur vor, erstellen wir einen Kostenvoranschlag, den wir Ihrem Händler übermitteln. Die Reparatur wird erst vorgenommen, wenn wir die Freigabe des Händlers erhalten. Der Preis für die Reparatur ist bei Ihrem Händler zu entrichten. Bei kostenpflichtigen Reparaturen werden mindestens 30 Minuten Werkstattzeit und die Rückversandkosten in Rechnung gestellt. Sollten wir nach 90 Tagen keine Einverständniserklärung zur Reparatur vorliegen haben, behalten wir uns vor, das Produkt zu vernichten oder anderweitig zu verwerten.

**ACHTUNG: Kostenpflichtige Reparaturen nehmen wir nur für Elektronik und Motoren vor. Mechanische Reparaturen, besonders bei Hubschraubern und RC-Cars sind extrem aufwendig und müssen deshalb vom Käufer selbst vorgenommen werden.**

## GARANTIE UND SERVICE KONTAKTINFORMATIONEN

Land des Kauf	Horizon Hobby	Telefon/E-mail Adresse	Adresse
Deutschland	Horizon Technischer Service	service@horizonhobby.de	Christian-Junge-Straße 1 25337 Elmshorn, Deutschland
	Sales: Horizon Hobby GmbH	+49 (0) 4121 2655 100	

## RECHTLICHE INFORMATIONEN FÜR DIE EUROPÄISCHE UNION

AT	BE	BG	CZ	CY	DE	DK
EE	ES	FI	FR	GR	HR	HU
IE	IT	LT	LU	LV	MT	NL
PL	PT	RO	SE	SI	SK	UK
IS	LI	NO	CH			

**HORIZON**  
H O B B Y - GmbH

### Konformitätserklärung laut Allgemeine Anforderungen (ISO/IEC 17050-1:2004, korrigierte Fassung 2007-06-15);

Declaration of conformity (in accordance with ISO/IEC 17050-1)

#### No. HH2014050401

Horizon Hobby GmbH  
Christian-Junge-Straße 1  
25337 Elmshorn

erklärt das Produkt: DX6 6 Channel System w/ AR610 Receiver (SPM6700EU)

declares the product: DX6 6 Channel System w/ AR610 Receiver (SPM6700EU)

Geräteklasse: 2

equipment class: 2

den grundlegenden Anforderungen des §3 und den übrigen einschlägigen Bestimmungen des FTEG (Artikel 3 der R&TTE) entspricht:

The object of declaration described above is in conformity with the requirements of the specifications listed below, following the provisions of the FTEG (Article 3 of the R&TTE directive):

Angewendete harmonisierte Normen:

Harmonized standards applied:

**EN 300-328 V1.7.1: 2006**

**EN 301 489-1 V1.9.2: 2012**

**EN 301 489-17 V2.1.1: 2009**

**EN60950-1:2006+A11:2009+A1:2010+A12: 2011**



Elmshorn 04.05.14

Robert Peak  
Geschäftsführer  
Managing Director

Klaus Breer  
Geschäftsführer  
Managing Director

Horizon Hobby GmbH; Christian-Junge-Straße 1 D-25337 Elmshorn HR Pi: HRB 1909; UStIDNr.: DE812678792; Str.Nr.: 1829812324 Geschäftsführer:

Klaus Breer, Robert Peak Tel.: +49 (0) 4121 2655 100 Fax: +49 (0) 4121 4655 111 eMail: info@horizonhobby.de; Internet: www.horizonhobby.de

Es gelten unsere allgemeinen Geschäftsbedingungen, die in unseren Geschäftsräumen eingesehen werden können.

Die Ware bleibt bis zur vollständigen Bezahlung Eigentum der Horizon Hobby GmbH



### Anweisungen zur Entsorgung von Elektro- und Elektronik-Altgeräten für Benutzer in der Europäischen Union

Dieses Produkt darf nicht zusammen mit anderem Abfall entsorgt werden. Stattdessen ist der Benutzer dafür verantwortlich, unbrauchbare Geräte durch Abgabe bei einer speziellen Sammelstelle für das Recycling von unbrauchbaren elektrischen und elektronischen Geräten zu entsorgen. Die separate Sammlung und das Recycling von unbrauchbaren Geräten zum Zeitpunkt der Entsorgung hilft, natürliche Ressourcen zu bewahren und sicherzustellen, dass Geräte auf eine Weise wiederverwertet werden, bei der die menschliche Gesundheit und die Umwelt geschützt werden. Weitere Informationen dazu, wo Sie unbrauchbare Geräte zum Recycling abgeben können, erhalten Sie bei lokalen Ämtern, bei der Müllabfuhr für Haushaltsmüll sowie dort, wo Sie das Produkt gekauft haben.

**REMARQUE**

La totalité des instructions, garanties et autres documents est sujette à modification à la seule discrétion d'Horizon Hobby, LLC. Pour obtenir la documentation à jour, rendez-vous sur le site [horizonhobby.com](http://horizonhobby.com) et cliquez sur l'onglet de support de ce produit.

**Signification de certains termes spécifiques**

Les termes suivants sont utilisés dans l'ensemble du manuel pour indiquer différents niveaux de danger lors de l'utilisation de ce produit :

**REMARQUE:** procédures qui, si elles ne sont pas suivies correctement, peuvent entraîner des dégâts matériels ET éventuellement un faible risque de blessures.

**ATTENTION:** procédures qui, si elles ne sont pas suivies correctement, peuvent entraîner des dégâts matériels ET des blessures graves.

**AVERTISSEMENT:** procédures qui, si elles ne sont pas suivies correctement, peuvent entraîner des dégâts matériels et des blessures graves OU engendrer une probabilité élevée de blessure superficielle.



**AVERTISSEMENT :** Lisez la TOTALITE du manuel d'utilisation afin de vous familiariser avec les caractéristiques du produit avant de le faire fonctionner. Une utilisation incorrecte du produit peut avoir comme résultat un endommagement du produit lui-même, celui de propriétés personnelles voire entraîner des blessures graves.

Ceci est un produit de loisirs perfectionné. Il doit être manipulé avec prudence et bon sens et requiert quelques aptitudes de base à la mécanique. L'incapacité à manipuler ce produit de manière sûre et responsable peut provoquer des blessures ou des dommages au produit ou à d'autres biens. Ce produit n'est pas destiné à être utilisé par des enfants sans la surveillance directe d'un adulte. Ne pas essayer de démonter le produit, de l'utiliser avec des composants incompatibles ou d'en améliorer les performances sans l'approbation de Horizon Hobby, LLC. Ce manuel comporte des instructions de sécurité, de mise en oeuvre et d'entretien. Il est capital de lire et de respecter toutes les instructions et avertissements du manuel avant l'assemblage, le réglage ou l'utilisation afin de le manipuler correctement et d'éviter les dommages ou les blessures graves.

**AVERTISSEMENT SUR LA CONTREFAÇON DE PRODUITS**

Achetez toujours auprès d'un concessionnaire agréé Horizon Hobby, LLC pour vous assurer de la haute qualité des produits Spektrum authentiques. Horizon Hobby, LLC décline toute possibilité d'assistance et de garantie concernant, mais sans limitation, la compatibilité et les performances des produits contrefaits ou s'affirmant compatibles avec DSM2 ou Spektrum.

**REMARQUE :** Ce produit est uniquement destiné à une utilisation dans le domaine des loisirs pour commander des véhicules et avions radiocommandés sans pilote. Horizon Hobby décline toute responsabilité dans le cas d'une utilisation hors de ces conditions et annulera la garantie relative au produit.

**14 ans et plus. Ceci n'est pas un jouet.**

**ENREGISTREMENT DE GARANTIE**

Visitez le site [www.spektrumrc.com/registration](http://www.spektrumrc.com/registration) aujourd'hui même pour enregistrer votre produit.

**REMARQUE :** Bien que le DSMX permet d'utiliser plus de 40 émetteurs simultanément, quand vous utilisez des récepteurs DSMX en mode DSM2 ou des récepteurs DSM2 avec un émetteur en mode DSM2, veuillez ne pas dépasser 40 émetteurs simultanément.

**GENERALITES**

- Les modèles peuvent présenter des dangers en cas de mise en oeuvre et d'entretien incorrects.
- Toujours installer et utiliser le système de commande par radio de façon correcte.
- Toujours piloter un modèle de façon à en conserver le contrôle quelles que soient les conditions.
- N'hésitez pas à demander assistance à un pilote expérimenté ou d'aller voir votre magasin local d'articles de loisir.
- Prenez contact avec des organisations de modélisme locales ou régionales pour obtenir assistance et instructions sur le vol dans votre zone.
- Lorsque vous utilisez un modèle, toujours allumer l'émetteur en premier et le couper tout en dernier.
- Une fois qu'un modèle a été affecté à un émetteur et que le modèle a été paramétré dans l'émetteur, toujours réaffecter le modèle à l'émetteur afin d'établir le paramétrage de sécurité correct.

**SECURITE DU PILOTE**

- Assurez-vous toujours que les batteries sont complètement chargées avant d'entreprendre un vol.
- Choisissez le moment de vos vols pour pouvoir voler en toute sécurité et toujours garder le contrôle.
- Effectuez un contrôle de portée de l'émetteur et du modèle avant de faire voler ce dernier.
- Vérifiez que les surfaces de commande répondent correctement aux commandes de l'émetteur avant d'effectuer un vol.
- NE faites PAS voler votre modèle à proximité de spectateurs, sur un parking ou tout autre lieu où sa manipulation pourrait entraîner des blessures corporelles ou provoquer des dégâts matériels.
- NE faites PAS voler votre modèle en cas de conditions météorologiques défavorables. Une visibilité médiocre peut être source de désorientation et pourrait vous amener à perdre le contrôle d'un modèle. Le vent peut provoquer une perte de contrôle et par conséquent entraîner des dommages au modèle. L'humidité et la glace peuvent endommager un modèle.
- Lorsqu'un modèle ne répond pas correctement aux commandes (mouvements erratiques ou anormaux) faites atterrir le modèle et corrigez les causes à l'origine du problème.

## FONCTIONS CLÉS DE LA DX6

- Parcourez les écrans de télémétrie d'une simple rotation de la molette sans devoir parcourir les menus
- Passez de la Liste des fonctions aux Paramètres Système sans éteindre l'émetteur
- Alertes vocales pour la télémétrie, les avertissements et autres conditions
- Menu de paramétrage des Sons pour activer (ou désactiver) les sons de la DX6
- Assignez cinq modes de vol à n'importe quelle combinaison de 2 interrupteurs
- Capacité mémoire jusqu'à 250 modèles!
- Ecolage sans fil



### AVANT D'UTILISER VOTRE EMETTEUR :

Avant d'aller plus loin, visitez le site Spektrum Community à l'adresse [community.spektrumrc.com](http://community.spektrumrc.com) pour enregistrer votre émetteur et télécharger les dernières mises à jour du logiciel AirWare. Un écran apparaîtra occasionnellement pour vous rappeler d'enregistrer votre produit. Une fois votre émetteur enregistré, ce message n'apparaîtra plus.

## ÉLÉMENTS CONTENUS DANS LA BOÎTE

- Emetteur DX6
- Un récepteur AR610 (Non fourni dans la version émetteur seul)
- 4 piles alcalines AA
- Manuel d'utilisation

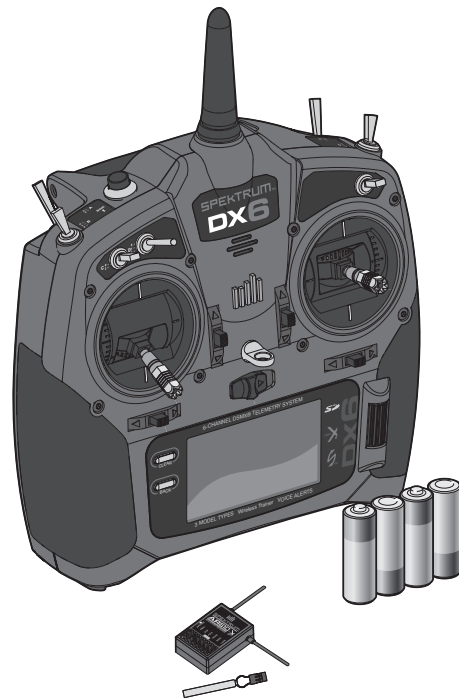

## TABLE DES MATIÈRES

<b>BATTERIE DE L'EMETTEUR.....</b>	<b>94</b>	<b>LISTE DES FONCTIONS .....</b>	<b>117</b>
<b>Installation de la batterie Lithium ion optionnelle.....</b>	<b>94</b>	Paramétrage des servos .....	117
<b>FONCTIONS DE L'EMETTEUR.....</b>	<b>95</b>	Réglage de la course.....	117
<b>Ecran Principal .....</b>	<b>97</b>	Sub-Trim .....	117
<b>Navigation .....</b>	<b>97</b>	Inversion de la direction .....	117
Sélection automatique des interrupteurs.....	97	<b>LISTE DES FONCTIONS.....</b>	<b>117</b>
<b>CARTE SD.....</b>	<b>98</b>	Liste des fonctions .....	118
Installation de la carte SD .....	98	D/R et Expo.....	118
Export du numéro de série de l'émetteur vers la carte SD.....	98	Différentiel (Avions et planeurs uniquement).....	118
Mise à jour du logiciel AirWare .....	98	Coupure des gaz .....	118
<b>AFFECTATION.....</b>	<b>99</b>	Courbe des gaz .....	118
Le SmartSafe.....	101	Mixage .....	119
Maintenance de la dernière commande .....	101	Assigner un Mixage à un Interrupteur .....	119
Sécurité Préréglée.....	101	Liste des fonctions .....	119
<b>GUIDE DE PROGRAMMATION DES MODÈLES .....</b>	<b>102</b>	Liste des fonctions .....	120
<b>Paramètres du système.....</b>	<b>103</b>	Mixage d'arrière-plan .....	120
Sélection du modèle.....	103	Essai de portée .....	120
Type Modèle .....	103	Téléométrie.....	120
Nom de modèle.....	104	Liste des fonctions .....	121
Réglages Mode modes de vol .....	104	Configuration vocale personnalisée.....	121
Tableau des modes de vol Avion et planeur .....	104	Liste des fonctions .....	122
Noms des Modes de vol et modes de vol parlés .....	105	Paramètres système.....	122
Affectation des voies .....	105	Moniteur .....	122
Configuration des Sources des voies .....	105	<b>ACRO (AVION) .....</b>	<b>123</b>
<b>Gestion des modèles.....</b>	<b>106</b>	Aileron.....	124
Créer un nouveau modèle .....	106	Profondeur .....	124
Supprimer un modèle.....	107	Système de volets.....	124
Copie de modèle .....	107	Mixage pour AVION .....	124
Réinitialisation du modèle .....	107	Type de plateau .....	125
Trier la liste de modèles.....	107	Mode du collectif .....	125
Téléométrie.....	108	Courbe de pas .....	125
Paramètres de la téléométrie.....	108	<b>HELI (HELICOPTERE).....</b>	<b>125</b>
Telemetry Auto-Configuration .....	108	Plateau cyclique.....	126
Alertes.....	108	Gyro .....	126
Alarmes de téléométrie.....	109	Courbe d'anticouple .....	126
Réglages Pré-vol .....	109	Mixage .....	126
Taux de rafraichissement .....	109	<b>SAIL (PLANEUR).....</b>	<b>127</b>
Affectation .....	109	Courbure prédéfinie.....	127
<b>Ecolage .....</b>	<b>110</b>	Système de courbure .....	127
Ecolage filaire .....	110	Mixages planeurs.....	128
Ecolage sans-fil.....	111	<b>REGLAGES PHYSIQUES DE L'EMETTEUR.....</b>	<b>129</b>
<b>Paramètres Système .....</b>	<b>112</b>	Changement de mode .....	129
Nom d'utilisateur .....	112	Programmation de la conversion .....	129
Contraste.....	112	Conversion mécanique .....	129
Rétro éclairage.....	112	Changement du crantage des gaz.....	129
Mode.....	112	<b>REGLAGES PHYSIQUES DE L'EMETTEUR.....</b>	<b>130</b>
Alerte batterie .....	112	Suppression du retour au neutre du manche.....	130
Sélection de la langue .....	113	Installation des butées du manche des gaz.....	130
Alarme d'inactivité.....	113	Ré-assemblage de l'émetteur .....	130
Les sons du système .....	113	Réglage de la dureté des manches .....	131
Affichage des trims .....	113	<b>REGLAGES PHYSIQUES DE L'EMETTEUR.....</b>	<b>131</b>
Fonctions supplémentaires .....	113	Réglage des crantages .....	131
Calibrage .....	114	Réglage de la longueur des manches .....	131
Calibrage de l'émetteur .....	114	<b>Guide de dépannage .....</b>	<b>132</b>
Numéro de série .....	114	<b>Garantie et réparations.....</b>	<b>133</b>
Export du numéro de série de l'émetteur vers la carte SD .....	114	<b>Coordonnées de Garantie et réparations .....</b>	<b>134</b>
Localisation de la version du logiciel Airware .....	114	<b>Informations de conformité pour l'Union européenne.....</b>	<b>134</b>
<b>Transfert Carte SD .....</b>	<b>115</b>	<b>Déclaration de conformité .....</b>	<b>134</b>
Import d'un modèle .....	115	<b>Elimination dans l'Union</b>	
Export d'un modèle .....	115	<b>Européenne.....</b>	<b>134</b>
Export de tous les Modèles .....	115		
Mise à jour des fichiers son de la Spektrum DX6.....	116		
Mise à jour du logiciel AirWare .....	116		

## BATTERIE DE L'EMETTEUR

### Précautions et avertissements relatifs à la charge de la batterie

Le non-respect des avertissements et/ou une utilisation incorrecte du produit peut entraîner sa détérioration, des dysfonctionnements électriques, un risque d'INCENDIE, ainsi que des risques de dégâts matériels, voire de blessures graves.

- Lisez entièrement la documentation avant d'utiliser ce produit
- Ne laissez **jamais** des enfants manipuler seuls la batterie
- Ne faites **jamais** tomber le chargeur ou la batterie
- Ne **jamais** tenter de recharger une batterie endommagée
- Ne **jamais** tenter de recharger un pack de batterie contenant des éléments de types différents
- Ne **jamais** charger une batterie dont les câbles sont endommagés ou modifiés
- Ne **jamais** exposer les batteries à de l'humidité
- Ne **jamais** charger les batteries dans des lieux aux températures extrêmes ou en plein soleil (Température recommandée entre 10 et 27°C)
- **Toujours** déconnecter la batterie après le chargement, et laisser le chargeur refroidir entre deux charges
- **Toujours** contrôler l'état de la batterie avant la charge
- **Toujours** terminer les processus et contactez Horizon Hobby en cas de dysfonctionnement
- **Toujours** tenir le chargeur et la batterie à l'écart de tout matériaux inflammables (par exemple les céramiques ou tuiles de plan de travail, sensibles à la chaleur.)
- **Toujours** stopper le processus de charge si la batterie ou chargeur deviennent chauds au toucher ou si la batterie se met à gonfler

## INSTALLATION DE LA BATTERIE LITHIUM ION OPTIONNELLE

1. Retirez la trappe du compartiment situé au dos de l'émetteur.
2. Retirez le porte piles et déconnectez-le.
3. Retirez la cale et la mousse collée au fond du compartiment.
4. Connectez la batterie Lithium Ion (SPMA9602) à l'émetteur.
5. Insérez la batterie dans le compartiment.
6. Remplacez le couvercle en position.



**REMARQUE:** Quand vous installez une batterie Lithium Ion, n'oubliez pas de sélectionner Li-Ion dans le menu Paramètres Radio afin de paramétrer l'alarme de tension basse.

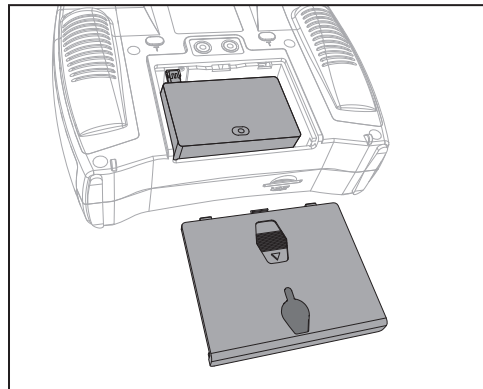

## FONCTIONS DE L'EMETTEUR

Fonctions	
①	Antenne
②	Haut parleur
③	Interrupteur H
④	Interrupteur G
⑤	Interrupteur F
⑥	Manche Gaz/ailerons (Mode 1) Manche Profondeur ailerons (Mode 2) Manche gaz/dérive (Mode 3) Manche profondeur/dérive (Mode 4)

Fonctions	
⑦	Trim de profondeur (Mode 2,4) Trim de gaz (Mode 1,3)
⑧	Trim d'ailerons (Mode 1,2) Trim de dérive (Mode 3,4)
⑨	Molette
⑩	Grip droit
⑪	Interrupteur ON/OFF
⑫	Ecran LCD
⑬	Bouton d'effacement (CLEAR)
⑭	Bouton retour (BACK)
⑮	Lecteur de carte SD

Fonctions	
⑯	Grip gauche
⑰	Support de sangle de cou
⑱	Trim de dérive (Mode 1,2) Trim d'ailerons (Mode 3,4)
⑲	Trim de profondeur (Mode 1,3) Trim de gaz (Mode 2,4)
⑳	Manche profondeur/dérive (Mode 1) Manche gaz/dérive (Mode 2) Manche profondeur/ailerons (Mode 3) Manche gaz/ailerons (Mode 4)

Fonctions	
㉑	Interrupteur C
㉒	Interrupteur B
㉓	Interrupteur A
㉔	Interrupteur D
㉕	Interrupteur affectation/I
㉖	DEL

L'émetteur est livré avec un film transparent appliqué sur certaines parties de la façade afin de les protéger durant le transport. L'humidité et l'utilisation peuvent causer un décollement de ce film. Retirez délicatement ce film si vous le souhaitez.

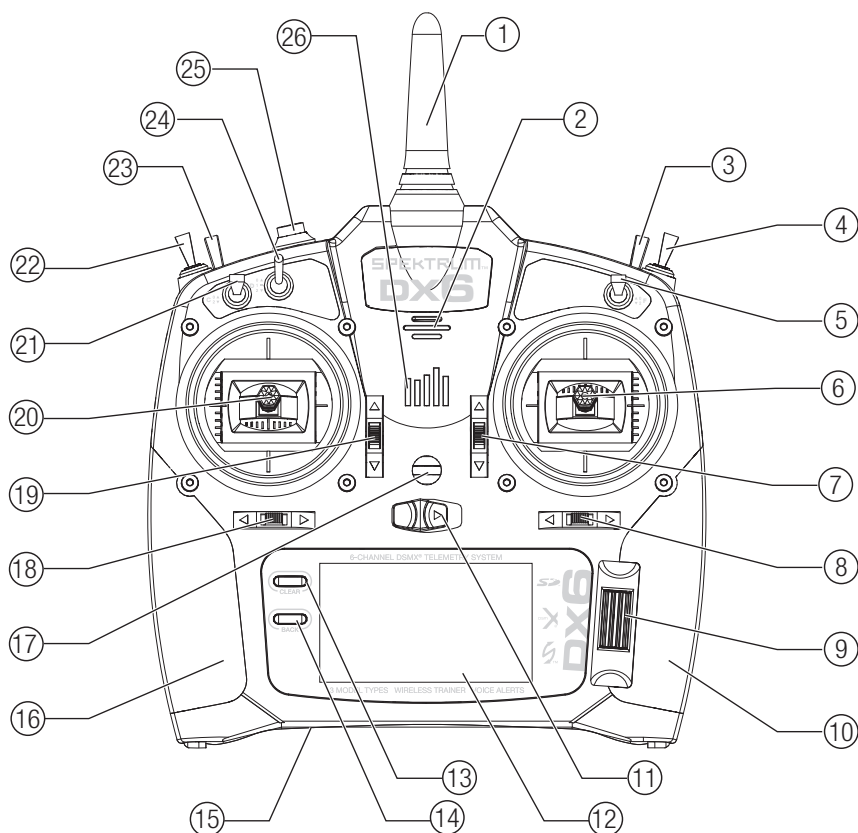



## FONCTIONS DE L'ÉMETTEUR

Fonctions	
①	Poignée
②	Réglage de la tension du ressort du manche des gaz (mode 2,4)
③	Réglage de la tension des ressorts des manches
④	Changement de mode

Fonctions	
⑤	Grip arrière droit
⑥	Prise jack audio
⑦	Port de charge de la batterie Li-Ion optionnelle
⑧	Couvercle de compartiment à batterie
⑨	Prise écolage

Fonctions	
⑩	Grip arrière gauche
⑪	Réglage de la tension des ressorts des manches
⑫	Changement de mode
⑬	Réglage de la tension du ressort du manche des gaz (mode 1,3)

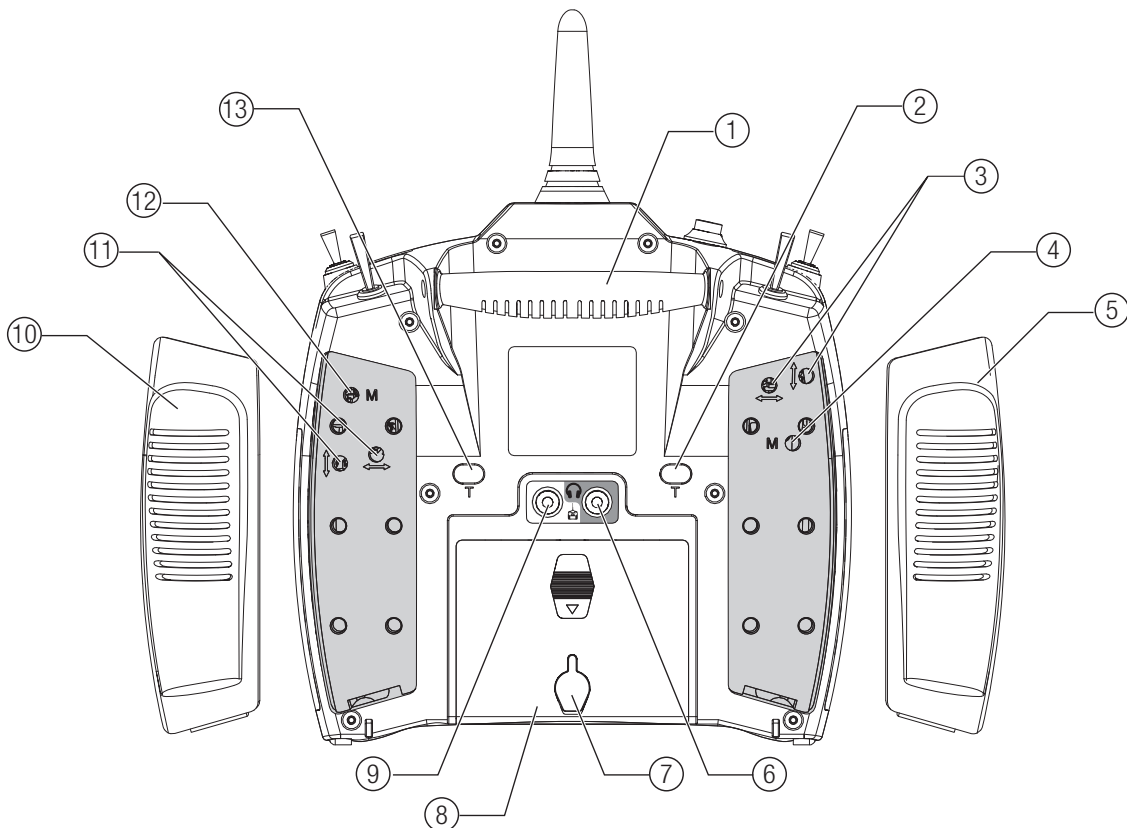



## ECRAN PRINCIPAL

Fonctions	
(A)	Nom du modèle
(B)	Si DSMX/DSM2 n'est pas affiché, il sera indiqué "not bound" (Non affecté)
(C)	Niveau de tension de la batterie de l'émetteur <b>Affiche également le volume sonore quand la touche BACK est pressée</b>
(D)	<b>Affichage de la tension d'alimentation (Une alarme est émise et l'écran clignote quand la tension descend sous 4.3V quand vous utilisez des piles alcalines ou 6.4V quand vous utilisez la batterie Li-Ion)</b>
(E)	Type de modèle
(F)	Trim de profondeur (Mode 2 et 4) Trim de gaz (Mode 1 et 3)
(G)	Trim des ailerons (Mode 1 et 2) Trim de dérive (Mode 3 et 4)

Fonctions	
(H)	Chronomètre
(I)	Trim de dérive (Mode 1 et 2) Trim d'aileron (Mode 3 et 4)
(J)	Trim des gaz (Mode 2 et 4) Trim de profondeur (Mode 1 et 3)
(K)	Chronomètre

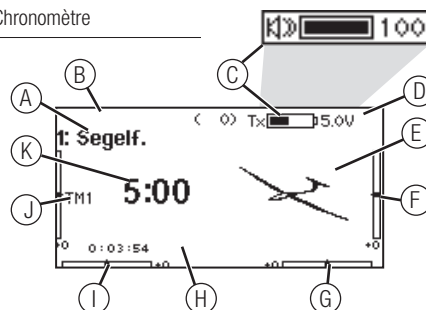

## NAVIGATION

- Faites tourner la roulette pour vous déplacer dans les menus et changer les valeurs. Pressez la roulette pour valider une sélection.
- Utilisez le bouton BACK pour revenir à l'écran précédent. (Par exemple pour aller du menu Mixage vers l'écran de la Liste des Fonctions).
- Utilisez le bouton CLEAR pour ramener un élément à sa valeur par défaut.
- L'accès direct (Direct Model Access) vous permet d'accéder à l'écran de Sélection du Modèle sans avoir à redémarrer l'émetteur. Pendant que l'émetteur est allumé, vous pouvez aller dans le menu de Choix du modèle en appuyant simultanément sur le bouton CLEAR et le bouton BACK.
- Pressez et maintenez la roulette en allumant l'émetteur pour accéder au menu des Paramètres Système. Aucun signal radio n'est émis quand le menu des Paramètres Système est affiché, afin d'éviter tout risque de dommages aux servos et aux tringleries durant le changement de programme.
- Vous pouvez faire tourner la roulette à l'écran principal pour accéder au moniteur des servos.
- Le Menu Principal s'affiche lorsque vous allumez l'émetteur. Pressez la roulette une fois pour afficher la Liste des Fonctions.
- Quand vous désirez changer une valeur à l'écran dans une position particulière de la commande, déplacez la commande dans la position désirée pour surligner la valeur désirée comme 0/1/2, haut/bas ou droite/gauche.



**ASTUCE :** Le petit carré noir signale la position actuelle de l'interrupteur. Faites rouler et cliquez sur la roulette, la case sélectionnée va noircir, indiquant que la valeur ou la condition va interagir à cette position.



### Pressez

Entrée, choix ou sortie

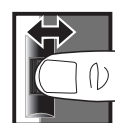

### Tournez

Fait défiler les options ou change les valeurs d'une option



### Maintenez

enfoncé durant 3 secondes pour revenir au Menu Principal

## Sélection automatique des interrupteurs

Pour sélectionner facilement un interrupteur pour une fonction comme un mixage programmé, faites tourner la roulette pour surligner la boîte de sélection de l'interrupteur, puis appuyez sur la roulette. La boîte entourant l'interrupteur se met à clignoter. Pour sélectionner un interrupteur, actionnez l'interrupteur désiré. Contrôlez que l'interrupteur sélectionné est bien affiché. Quand la sélection est correcte, appuyez sur la roulette pour l'enregistrer et terminer la sélection des interrupteurs.

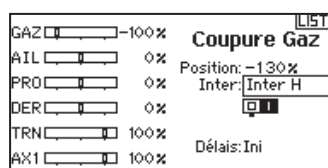

## CARTE SD

### Installation de la carte SD

La carte SD incluse vous permet :

- L'import (copie) de modèles venant d'un autre émetteur DX6
- L'Export (transfert) de modèles vers un autre émetteur DX6
- La mise à jour du logiciel AirWare
- Installer/mettre à jour les fichiers sonores

Pour installer la carte SD:

1. Mettez l'émetteur hors tension.
2. Insérez la carte SD dans le lecteur en orientant son étiquette vers le dos de l'émetteur. La carte ne s'insère que dans une position. Insérez-la délicatement.

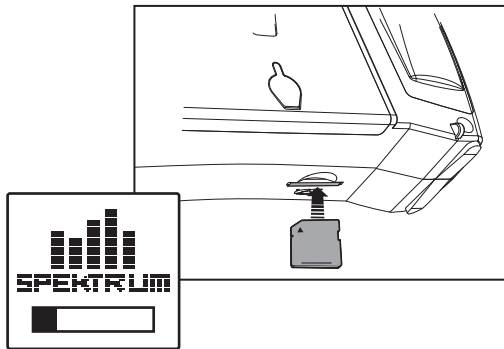

### Export du numéro de série de l'émetteur vers la carte SD

L'export du numéro de série de l'émetteur sur la carte SD vous permet d'effectuer un copier/coller du numéro de série à l'écran d'enregistrement du site [community.spektrumrc.com](http://community.spektrumrc.com).

Pour exporter le numéro de série :

1. Pressez et maintenez la roulette en mettant l'émetteur sous tension jusqu'à l'affichage de la liste des.
2. Surlignez le menu de Paramètres Système. Pressez la roulette une fois pour entrer dans le menu.
3. Sélectionnez (>>) à l'écran des Paramètres Système et des Paramètres Complémentaires.
4. Quand l'écran du Numéro de Série apparaît, sélectionnez Export.
5. Mettez l'émetteur hors tension et retirez la carte SD.
6. Insérez la carte SD dans votre ordinateur et ouvrez le fichier My\_DX6.xml situé sur la carte SD.
7. Importez My\_DX6.xml dans l'écran d'enregistrement du site Spektrum Community ([spektrumrc.com](http://spektrumrc.com)).



### Mise à jour du logiciel AirWare

**REMARQUE:** Les barres oranges Spektrum clignotent et une barre de statut apparaît à l'écran quand une mise à jour est en cours d'installation. Ne jamais mettre l'émetteur hors tension quand vous effectuez une mise à jour. Vous risqueriez d'endommager les fichiers système. Avant d'effectuer une mise à jour du logiciel AirWare, il faut toujours Exporter Tous les Modèles vers une carte SD différente de celle qui va servir à la mise à jour AirWare. La mise à jour du logiciel AirWare efface tous les fichiers modèles.

Pour des informations complémentaires relatives aux mises à jour AirWare, visitez [Community.SpektrumRC.com](http://Community.SpektrumRC.com)

#### Installation automatique des mises à jour du logiciel AirWare

Pour installer la dernière mise à jour du logiciel AirWare:

1. Téléchargez la mise à jour depuis le site [Community.SpektrumRC.com](http://Community.SpektrumRC.com) et enregistrez-la sur la carte SD.
2. Mettez l'émetteur hors tension et insérez la carte SD dans le lecteur.
3. Mettez l'émetteur sous tension et la mise à jour va automatiquement s'installer.

#### Installation manuelle de la mise à jour du logiciel AirWare

1. Enregistrez la version désirée du logiciel AirWare sur la carte SD.
2. Sélectionnez mise à jour du logiciel dans le menu de la carte SD. L'écran de sélection du fichier apparaît.
3. Sélectionnez la version désirée du logiciel AirWare dans la liste des fichiers. Quand la mise à jour s'installe, l'écran devient sombre. Les barres Spektrum se mettent à clignoter et une barre de statut apparaît à l'écran.

**REMARQUE :** Ne jamais mettre l'émetteur hors-tension quand vous effectuez une mise à jour. Le non-respect de cette consigne peut entraîner des dégâts sur l'émetteur.

## AFFECTATION

L'étape d'affectation permet au récepteur de reconnaître le code GUID (Globally Unique Identifier) spécifique à l'émetteur. Vous devrez les réaffecter après la programmation initiale de votre modèle afin de configurer sauvegarder les positions du failsafe.

### Affectation avec usage du récepteur et de la batterie du récepteur.

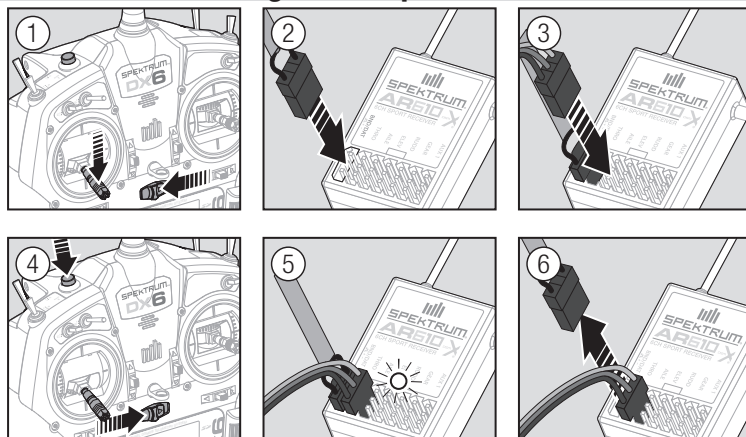

1. Baissez le manche des gaz tout en bas et mettez l'émetteur hors tension.
2. Insérez la prise de Bind dans la prise Bind/Data du récepteur.
3. Branchez une batterie entièrement chargée à n'importe quelle prise libre du récepteur. La DEL orange du récepteur va se mettre à clignoter rapidement indiquant que le récepteur est en mode affectation.
4. Pressez et maintenez le bouton Bind en mettant l'émetteur sous tension.
5. Relâchez le bouton Bind quand l'écran de l'émetteur affiche « Affectation ». L'affectation est terminée quand la DEL orange de l'émetteur et celle du récepteur s'éclairent de façon fixe.
6. Mettez le récepteur hors tension puis retirez la prise d'affectation.

### Affectation en utilisant un contrôleur

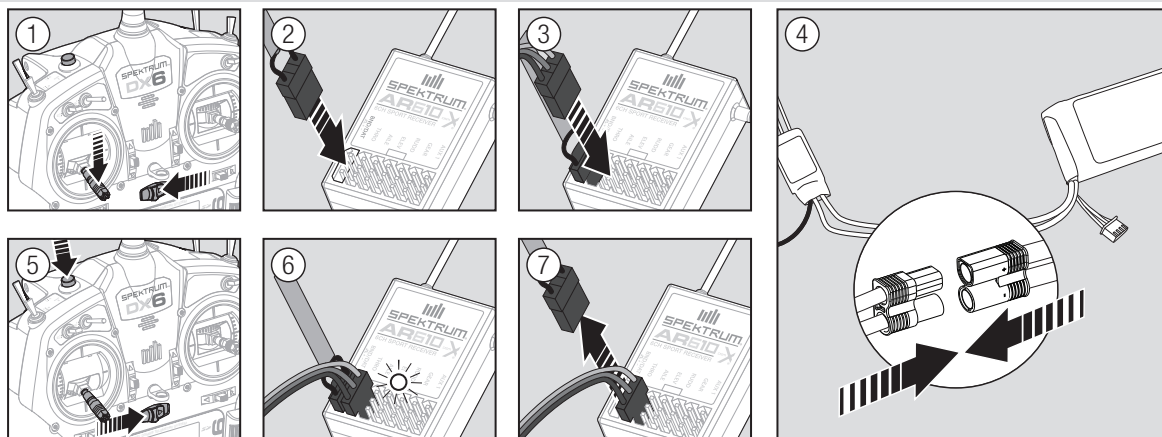

1. Baissez le manche des gaz tout en bas et vérifiez que l'émetteur est bien éteint.
2. Insérez la prise de Bind dans la prise Bind/Data du récepteur.
3. Branchez le contrôleur à la prise THRO du récepteur.
4. Connectez la batterie au contrôleur et si votre contrôleur est équipé d'un interrupteur mettez-le en position ON. La DEL du récepteur va se mettre à clignoter rapidement indiquant son entrée en mode affectation. Maintenez le bouton Trainer/Bind en allumant l'émetteur.
6. Relâchez le bouton quand la DEL du récepteur s'allume de façon fixe. Ceci indique que l'affectation est réussie. L'état d'affectation s'affiche également sur l'écran de l'émetteur.
7. Retirez la prise de Bind du récepteur.

## SPÉCIFICATIONS POUR LE SYSTÈME D'ALIMENTATION DU RÉCEPTEUR

Les systèmes d'alimentation inadaptés et incapables de fournir la tension minimale requise au récepteur en vol sont la première cause de défaillances en vol. Quelques-uns des composants du système d'alimentation affectant la capacité à fournir correctement l'alimentation appropriée sont énumérés ci-après :

- Pack de batteries de réception (nombre d'éléments, capacité, type de batterie, état de charge)
- La capacité du contrôleur électronique de vitesse à fournir du courant au récepteur sur les aéronefs à moteur électrique
- Le câble d'interrupteur, les raccordements des batteries, les raccordements des servos, les régulateurs etc.

La tension opérationnelle minimale de l'AR610 est de 3,5 volts; il est fortement recommandé de tester le système d'alimentation selon les directives ci-après.

### Directives recommandées pour le test du système d'alimentation

En cas d'utilisation d'un système d'alimentation douteux (p. ex. batterie de petite capacité ou usagée, contrôleur électronique de vitesse n'ayant pas de BEC acceptant un fort appel de courant, etc.), nous recommandons d'utiliser un voltmètre pour effectuer les tests suivants. Branchez le voltmètre sur une voie libre. Le système étant en marche, appuyez sur les gouvernes en appliquant une pression avec la main tout en contrôlant la tension au niveau du récepteur. La tension doit rester au-dessus de 4,8 volts même lorsque tous les servos sont fortement contraints.



**ATTENTION:** Soyez prudent, les batteries Ni-MH ont tendance à fausser le pic de charge quand elles sont chargées rapidement. Toujours vérifier que les batteries Ni-Mh sont entièrement chargées, cela pourrait entraîner un crash.

### Système QuickConnect à détection de perte de tension

Votre AR610 est équipé du système QuickConnect à détection de perte de tension.

- En cas d'interruption de l'alimentation (perte de tension), le système se reconnecte immédiatement lorsque l'alimentation est rétablie (QuickConnect).
- La DEL du récepteur clignote lentement pour indiquer qu'il y a eu une interruption de l'alimentation (perte de tension).
- Les pertes de tension peuvent être provoquées par une alimentation inadaptée (batterie ou régulateur faible), un connecteur mal branché, un mauvais interrupteur, un BEC inadapté en cas d'utilisation d'un contrôleur électronique de vitesse, etc.
- Les pertes de tension se produisent lorsque la tension du récepteur passe en-dessous de 3,5 volts, ce qui interrompt les commandes puisque les servos et le récepteur requièrent un minimum de 3,5 volts pour fonctionner.

### Fonctionnement du système QuickConnect à détection de perte de tension

- Lorsque la tension du récepteur chute en dessous de 3,5 volts, le système se met en défaut (cesse de fonctionner).
- Lorsque l'alimentation est rétablie, le récepteur tente immédiatement de se reconnecter aux deux dernières fréquences auxquelles il était connecté.
- Si les deux fréquences sont présentes (émetteur resté en marche), le système se reconnecte typiquement en 4/100èmes de seconde.

Le système QuickConnect à détection de perte de tension a été conçu pour vous permettre de voler pendant la plupart des interruptions d'alimentation de courte durée. Néanmoins, la cause de ces interruptions doit être corrigée avant le prochain vol afin d'éviter des problèmes de sécurité catastrophiques.



**ATTENTION:** Si une perte de tension se produit en vol, il est impératif d'en déterminer la cause et d'y remédier.

## PROGRAMMATION DES POSITIONS DE SÉCURITÉS (FAILSAFES)

Vous établissez les positions de failsafe quand vous affectez votre émetteur et votre récepteur. S'il y a une perte de signal radio entre l'émetteur et le récepteur, le récepteur place immédiatement les gouvernes en position de failsafe.

Si vous assignez la voie THRO du récepteur à une voie de l'émetteur autre que celle des gaz, nous vous recommandons d'utiliser la sécurité prééglée en plaçant les gaz dans la position la plus basse.

**REMARQUE :** Les fonctions de failsafe varient en fonction du récepteur. Toujours consulter le manuel du récepteur pour obtenir les informations relatives.

TOUJOURS contrôler que les fonctions de Failsafe sont correctement configurées avant d'effectuer un vol.

### Le SmartSafe

Le SmartSafe est une sécurité agissant uniquement sur la voie des gaz et offrant les avantages suivants :

- Empêche le fonctionnement des moteurs électriques lorsque seul le récepteur est allumé (émetteur éteint).
- Empêche l'armement du contrôleur de vitesse jusqu'à ce que le manche des gaz soit amené à la position la plus basse.
- Coupe le moteur électrique et positionne au ralenti les moteurs thermiques en cas de perte de signal.

Pour programmer le SmartSafe, placez le manche des gaz en position basse ou gaz coupés avant de placer l'émetteur en mode affectation.

Pour tester le SmartSafe:

1. Mettez l'émetteur et le récepteur sous tension.
2. Mettez l'émetteur hors tension. Les gaz doivent immédiatement se placer en position de failsafe.

 **ATTENTION :** Attachez votre appareil pour effectuer ce test, car si la sécurité n'est pas paramétrée convenablement votre avion risque d'avancer à mi-gaz ou plein-gaz.

### Maintien de la dernière commande

Cette fonction maintient la dernière commande de toutes les voies à l'exception de la voie des gaz; si le signal radio est perdu, l'avion maintient le cap jusqu'à ce que le récepteur reçoive de nouveau le signal.

Pour programmer le maintien de commande, placez le manche des gaz en position basse ou gaz coupés avant de placer l'émetteur en mode affectation suivez les instructions fournies dans ce manuel à propos de l'affectation.

Pour tester le maintien de la dernière commande:

1. Mettez l'émetteur et le récepteur sous tension.
2. Déplacez un des manches et maintenez l'entrée.
3. Tandis que vous maintenez une commande, par exemple un léger angle à la dérive, mettez l'émetteur hors tension. La dérive va conserver cet angle.

 **ATTENTION :** Attachez votre appareil pour effectuer ce test, car si la sécurité n'est pas paramétrée convenablement votre avion risque d'avancer à mi-gaz ou plein-gaz.

### Sécurité Prééglée

Cette fonction place toutes les voies dans les positions programmées.

Nous vous recommandons d'utiliser cette fonction pour déployer les aérofreins d'un planeur pour éviter qu'il ne s'éloigne en cas de perte de signal.

Pour programmer la sécurité prééglée:

1. Insérez la prise d'affectation dans le port d'affectation du récepteur et mettez le récepteur sous tension.
2. Retirez la prise d'affectation quand les DELs oranges du récepteur principal ainsi que tous les récepteurs satellites se mettent à clignoter rapidement. La DEL orange du récepteur continue de clignoter.

3. Placez les manches et les interrupteurs dans la position désignée de Sécurité Prééglée. Mettez l'émetteur sous tension.
4. La programmation du failsafe est terminée quand les DELs oranges de l'émetteur et de tous les récepteurs s'éclairent de façon fixe.

 **ATTENTION :** Attachez votre appareil pour effectuer ce test, car si la sécurité n'est pas paramétrée convenablement votre avion risque d'avancer à mi-gaz ou plein-gaz.

## GUIDE DE PROGRAMMATION DES MODÈLES

Le menu des options s'affiche une fois que le type de modèle est sélectionné. Ces options varient en fonction du type de modèle choisi (Avion, hélicoptère et planeur) mais sont identiques pour tous les modèles de même type. La sélection ultérieure du type d'appareil fait apparaître d'autres options dans le menu (Avion, plateau cyclique, planeur).



Liste Paramètres système :  
Sélection Mdèle  
**Type Mdèle**  
Nom de modèle  
**Type d'Appareil**  
Réglages Mode de Vol  
Modes de Vol parlés  
Affectation des voies  
Réglags Trims  
Utilitaire/  
Gestion desModèles  
Alertes  
Télémetrie  
Réglages d'avant vol  
Taux de rafraîchissement  
**Affectation/Appairage**  
Ecolage  
Paramètres systèmes  
Transfert carte SD

Liste des fonctions :  
Réglage des servos  
D/R et exponentiels  
Différentiel  
Différentiel  
empennage en U  
Coupure des gaz  
Courbe des gaz  
Volets  
Mixage  
Test de portée  
Chronomètre  
Télémetrie  
Personnalisation des  
alertes vocales  
Paramètres système  
Moniteur de servos



Liste Paramètres système :  
Sélection Mdèle  
**Type Mdèle**  
Nom de modèle  
**Type d'Appareil**  
Réglages Mode de Vol  
Modes de Vol parlés  
Affectation des voies  
Réglags Trims  
Utilitaire/  
Gestion desModèles  
Alertes  
Télémetrie  
Réglages d'avant vol  
Taux de rafraîchissement  
**Affectation/Appairage**  
Ecolage  
Paramètres systèmes  
Transfert carte SD

Liste des fonctions :  
Réglage des servos  
D/R et exponentiels  
Différentiel  
Différentiel  
empennage en U  
Coupure des gaz  
Courbe moteur  
Courbure prédéfinie  
Système de courbure  
Mixage  
Test de portée  
Chronomètre  
Télémetrie  
Personnalisation des  
alertes vocales  
Taux de rafraîchissement  
Paramètres système  
Moniteur de servos



Liste Paramètres système :  
Sélection Mdèle  
**Type Mdèle**  
Nom de modèle  
**Type d'Appareil**  
Réglages Mode de Vol  
Modes de Vol parlés  
Affectation des voies  
Réglags Trims  
Utilitaire/  
Gestion desModèles  
Alertes  
Télémetrie  
Réglages d'avant vol  
Taux de rafraîchissement  
**Affectation/Appairage**  
Ecolage  
Paramètres systèmes  
Transfert carte SD

Liste des fonctions :  
Réglage des servos  
D/R et exponentiels  
Coupure des gaz  
Courbe des gaz  
Courbe de pas  
Plateau  
Gyro  
Régulateur de régime  
Courbe d'anticouple  
Mixage  
Test de portée  
Chronomètre  
Télémetrie  
Personnalisation des  
alertes vocales  
Taux de rafraîchissement  
Paramètres système  
Moniteur de servos

## PARAMÈTRES DU SYSTÈME

Maintenez la molette appuyée en mettant l'émetteur sous tension pour accéder au menu des Paramètres Système. Aucun signal radio n'est émis quand l'écran des Paramètres Système est affiché, évitant ainsi le risque d'endommagement des servos et des tringleries durant les modifications du programme.

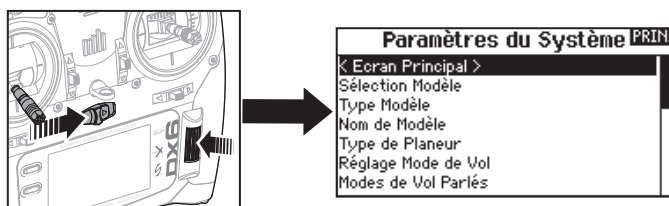

Vous pouvez également accéder au menu des Paramètres Système sans devoir mettre l'émetteur hors tension. Un écran d'alerte apparaît vous indiquant que la liaison radio RF sera interrompue (le signal venant de l'émetteur sera désactivé). Sélectionnez OUI si vous êtes sûr de vouloir accéder au menu des Paramètres Système. Si ce n'est pas le cas, appuyez sur NON pour revenir à l'écran principal et continuer l'utilisation courante. Si vous n'effectuez pas de sélection, le retour à l'écran principal s'effectuera automatiquement après un délai de 10 secondes.

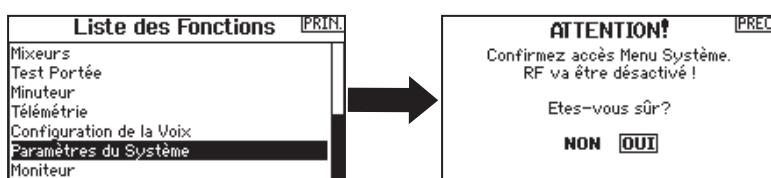

**AVERTISSEMENT:** Ne jamais sélectionner OUI si le modèle est en fonctionnement ou incorrectement sécurisé.

### Sélection du modèle

Cette fonction vous permet d'accéder à n'importe laquelle des 50 mémoires modèles internes de la liste de Sélection Modèle.

1. Surlignez la mémoire modèle désirée dans la liste de Sélection Modèle.
2. Quand la mémoire modèle est surlignée, pressez la roulette pour la sélectionner. L'émetteur retourne à la liste des paramètres système.
3. Ajoutez un nouveau modèle en allant au bas de la liste. Vous accédez à l'écran Créer un Nouveau Modèle, avec l'option de créer ou d'annuler. Si vous choisissez Annuler vous reviendrez à l'écran de sélection du modèle. Si vous choisissez Créer, un nouveau modèle sera créé et sera maintenant disponible dans la liste de sélection des modèles.

### Accès direct aux modèles

Pressez les boutons CLEAR et BACK à l'écran principal ou à l'écran de télémétrie pour accéder à la sélection des modèles.

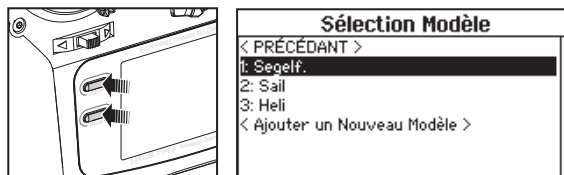

### Type Modèle

Choisissez entre Avion, Hélicoptère ou Planeur.

**IMPORTANT:** Quand vous sélectionnez un nouveau type de modèle, vous effacerez les données enregistrées de la mémoire modèle courante. Toujours confirmer la mémoire modèle désirée avant de changer de type de modèle.

Il faudra effectuer de nouveau l'affectation après tout changement de type de modèle.

L'effacement des données n'annulera pas l'affectation entre l'émetteur et le récepteur.

Pour changer de type de modèle :

1. Surlignez le type de modèle désiré et pressez la roulette. L'écran de confirmation du type de modèle apparaît.

2. Sélectionnez OUI et pressez la roulette pour confirmer le type de modèle. Toutes les données seront effacées. Sélectionner NON vous fera quitter l'écran de confirmation du type de modèle et retourner à l'écran de Type Modèle.

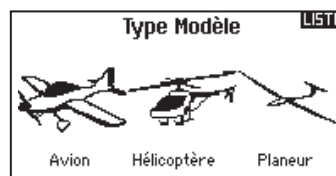



## PARAMÈTRES DU SYSTÈME

### Nom de modèle

Cette fonction vous permet de personnaliser le nom de la mémoire modèle courante. Vous pouvez entrer jusqu'à 20 caractères en incluant des espaces.

Pour ajouter des lettres à un nom de modèle :

1. Surlignez l'emplacement désiré pour la lettre et pressez une fois la roulette. Une boîte clignotante apparaît.
2. Tournez la roulette vers la gauche ou la droite jusqu'à l'apparition du caractère désiré. Pressez le roulette une fois pour enregistrer le caractère.
3. Surlignez l'emplacement du caractère suivant. Répétez les étapes 1 et 2 jusqu'à l'écriture complète du nom du modèle.
4. Sélectionnez BACK pour revenir à la liste des Paramètres Système.

Pour effacer un caractère:

1. Appuyez sur CLEAR quand le caractère est sélectionné.
2. Appuyez une seconde fois sur CLEAR pour supprimer tous les caractères se situant à droite du curseur.

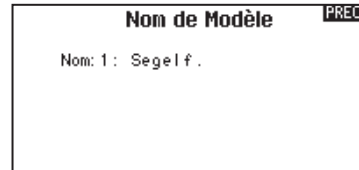

### Avion

► Ce menu est uniquement disponible en mode Avion. Consultez la section relative aux Avions pour effectuer les paramétrages.

### Planeur

► Ce menu est uniquement disponible en mode Planeur. Consultez la section relative aux Planeurs pour effectuer les paramétrages.

### Plateau cyclique

► Ce menu est uniquement disponible en mode Hélicoptère. Consultez la section relative aux hélicoptères pour effectuer les paramétrages.

### Réglages Mode modes de vol

Utilisez cette fonction pour assigner des interrupteurs aux modes de vol.

Mode	Nombre d'interrupteurs	Nombre de modes de vol
Avion	1	up to 3
Hélicoptère	2 (Incluant le maintien des gaz)	4 (Incluant le maintien des gaz)

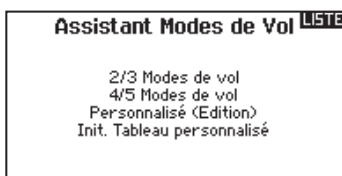

### Paramétrage des modes de vol d'un planeur

Dans le menu mode de vol vous pouvez programmer jusqu'à 5 modes de vols et les assigner à n'importe quel interrupteur ou combinaison d'interrupteurs en utilisant jusqu'à 2 interrupteurs. Vous pouvez également assigner la priorité des positions des interrupteurs ou activer un mode de vol sans vous soucier de la position des autres interrupteurs.

### Tableau des modes de vol Avion et planeur

Vous pouvez assigner les modes de vol disponibles (jusqu'à 5 pour les planeurs) à chaque position d'interrupteur (2 interrupteurs peuvent être utilisés en planeur). Appuyez sur Suivant (>>) depuis la page Noms des Modes de Vol pour accéder au tableau d'assignation des modes de vol quand Mode de vol personnalisé est sélectionné à la page Réglages Modes de vol. Une combinaison allant jusqu'à 2 ou 3 interrupteurs peut être utilisée pour accéder à tous les modes de vol disponibles.

Nombre de modes de vol	2	3	3*	4	4	5
Interrupteur 1 (nombre de positions)	2P	3P	2P	2P	3P	3P
Interrupteur 2 (nombre de positions)			2P	3P	2P	3P
Mode de vol	Lancé	Lancé	Lancé	Lancé	Lancé	Lancé
1						
2	Croisière	Croisière	Croisière	Croisière	Croisière	Croisière
3		Atterrissage			Atterrissage	Atterrissage
4			Thermique	Thermique	Thermique	Thermique
5				Vitesse		Vitesse

\*Doit être paramétré dans 4/5 modes de vols.



## PARAMÈTRES DU SYSTÈME

### Noms des Modes de vol et modes de vol parlés

Cette fonction vous permet de nommer chaque mode de vol. Vous pouvez entrer jusqu'à 20 caractères (espaces inclus).

Pour changer le nom d'un mode de vol :

1. Surlignez le nom du mode de vol que vous souhaitez modifier et pressez la roulette.
2. Surlignez l'emplacement désiré pour la lettre et pressez une fois la roulette. Une boîte clignotante apparaît.
3. Tournez la roulette vers la gauche ou la droite jusqu'à l'apparition du caractère désiré. Pressez la roulette une fois pour enregistrer le caractère.
4. Répétez les étapes 2 et 3 jusqu'à l'écriture complète du nom du modèle.
5. Sélectionnez BACK pour revenir à la liste des Noms de Modes de vol.

Alerte vocale de Mode de vol:

Cette option vous permet d'activer les alertes vocales de changement de mode. A chaque changement de mode, l'émetteur vous informera vocalement sur le mode sélectionné. Vous pouvez sélectionner un mot ou une phrase pour chaque mode de vol.

Pour activer l'alerte vocale de mode de vol:

1. Entrez dans le menu Mode de vol parlés.
2. Surlignez <Silence> (Par défaut), puis appuyez sur la roulette.
3. Faites tourner la roulette vers la gauche ou la droite pour voir les options.
4. Pressez de nouveau la roulette pour enregistrer la sélection.

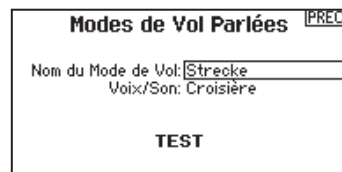
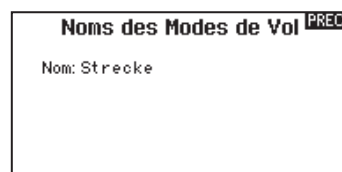

### Affectation des voies

Cette fonction vous permet de réassigner presque toutes les voies du récepteur à différentes voies de l'émetteur. Par exemple, la voie GEAR (train) du récepteur peut être assignée à la voie des gaz de l'émetteur.

1. Surlignez la voie du récepteur que vous souhaitez changer.
2. Pressez la roulette et faites tourner la roulette vers la gauche ou la droite pour sélectionner l'entrée du récepteur.
3. Pressez la roulette à nouveau pour sauvegarder la sélection.

**IMPORTANT:** Vous ne pouvez pas assigner un mixage à une voie qui aurait été déplacée. Créez le mixage en premier, puis déplacez la voie.



### Configuration des Sources des voies

Cette fonction permet d'assigner une voie de l'émetteur à un manche ou un interrupteur différent.

1. Sélectionnez Suivant (>>) à l'écran d'affectation des voies pour accéder à l'écran de Source des voies.
2. Surlignez la voie de l'émetteur que vous souhaitez réaffecter et pressez la roulette. Une boîte clignotante apparaît autour de la sélection courante.
3. Faites tourner la roulette vers la gauche ou la droite pour sélectionner le manche ou l'interrupteur désiré.
4. Pressez la roulette pour sauvegarder la sélection.

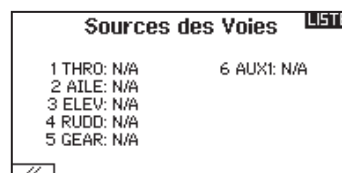

## PARAMÈTRES DU SYSTÈME

### Réglage des trims

Utilisez cette fonction pour modifier le pas et le type des trims.

#### Pas du trim

Ce réglage permet de régler la valeur du mouvement par "clic" de trim. Si vous choisissez une valeur égale à 0, cela désactivera le trim de cette voie.

Pour changer la valeur du pas du trim :

1. Surlignez la voie dont vous voulez modifier le pas du trim.
2. Sélectionnez la valeur du pas en faisant tourner la roulette vers la gauche ou la droite.
3. Pressez la roulette pour enregistrer la sélection.

#### Type de Trim

Il y a deux types de trim possibles, *Commun* ou *Mode de vol*.

**Le type Commun** maintient la même valeur pour tous les modes de vol.

**Le type Mode de vol** vous permet d'enregistrer des valeurs de trim individuelles pour chaque mode de vol. Par exemple si vous pensez que l'avion nécessite une correction au trim d'ailerons dans le mode de vol 1 et non dans le mode de vol 2.

#### Assignation des trims

Pour certaines circonstances, vous pourrez ré-assigner un bouton de trim à un emplacement différent.

#### Pour les avions

Gaz

- Bouton de trim digital des gaz (par défaut)

#### Type de trim des gaz

- Commun
- Mode de vol

Réglages Trim		LISTE
		Type trim
Aérofreins:	5	Commun
Aileron:	5	Commun
Prof:	5	Mode V.
Dérives:	5	Commun
Trims: Normal		

#### Position des trims

Les trims Normaux ou Croisés sont disponibles. Les trims normaux placent les boutons de trims à côté des manches des voies sur lesquelles ils agissent. Les trims croisés inversent la position des boutons, par exemple le trim des gaz se trouve au niveau du manche de la profondeur et vice et versa.

Pour passer des trims normaux aux trims croisés, sélectionnez Normal en bas de l'écran de réglage des trims et pressez la roulette.

**IMPORTANT:** Le croisement des trims entraîne le croisement des deux trims des deux manches.

## GESTION DES MODÈLES

Dans la fonction Gestion des modèles vous pouvez créer un nouveau modèle, effacer, copier, réinitialiser un modèle et trier la liste des modèles.

Utilitaires de Modèle	LISTE
Créer un Nouveau Modèle	
Supprimer Modèle	
Copie de Modèle	
Initialisation Modèle	
Trier la Liste de Modèle	

### Créer un nouveau modèle

Utilisez cette sélection pour créer un nouveau modèle dans la liste des modèles.

1. Sélectionnez Créer un nouveau modèle. Cet écran vous donne la possibilité de créer un nouveau modèle ou d'abandonner.
2. Si vous sélectionnez Abandonner, vous retournerez à l'écran Sélection Modèle.
3. Si vous avez sélectionné Créer, le nouveau modèle sera créé et apparaîtra dans la liste des modèles.

Créer un Nouveau Modèle
Voulez-vous créer un nouveau modèle?
<input type="button" value="ABANDONNER"/> <input type="button" value="CRÉER"/>

## PARAMÈTRES DU SYSTÈME

### Supprimer un modèle

Utilisez cette fonction pour effacer de façon définitive un modèle de la liste. Si vous ne désirez pas effacer un modèle, choisissez Abandonner pour quitter la page.

1. Pour effacer un modèle, surlignez le modèle, appuyez sur la roulette pour le sélectionner.
2. Choisissez SUPPRIMER pour supprimer le modèle.

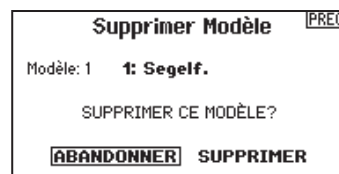

### Copie de modèle

Ce menu vous permet de dupliquer le programme d'un modèle dans une autre mémoire modèle.

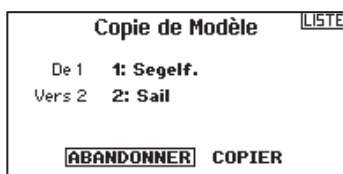

Utilisez la copie de modèle pour :

- Sauvegarder le programme d'un modèle avant de le modifier pour expérimenter des réglages.
- La copie de la mémoire modèle d'un modèle existant pour un modèle similaire.

**IMPORTANT:** La copie d'une mémoire modèle vers une autre mémoire effacera les données de la mémoire modèle recevant la copie (« Vers »).

Pour copier le programme d'un modèle :

1. Vérifiez que le programme que vous voulez copier est bien activé. Si le programme désiré n'est pas activé, sélectionnez Annuler et changez le modèle actif dans le menu de sélection du modèle.
2. Sélectionnez la mémoire modèle suivante "Vers" et surlignez le mémoire modèle désirée. Pressez la roulette une fois pour sauvegarder la sélection.
3. Sélectionnez Copier et l'écran de confirmation de Copie apparaît.
4. Sélectionnez Copier pour confirmer. En sélectionnant Abandonner vous retournerez à l'écran paramètres système.
5. Sélectionnez le modèle de destination comme modèle courant, puis affectez l'émetteur au récepteur. La copie d'un modèle ne copie pas l'affectation du modèle original.

Vous ne pouvez pas utiliser l'écran de copie de modèle pour copier un programme vers la carte SD. Pour copier un programme vers une carte SD veuillez consulter « Transfert vers carte SD ».

### Réinitialisation du modèle

Cette fonction permet d'effacer la programmation de la mémoire modèle active. La réinitialisation permet un retour aux paramètres par défaut et efface la programmation du modèle sélectionné. Il est nécessaire d'affecter une réaffectation après avoir réinitialisé un modèle.



### Trier la liste de modèles

Grâce à cette fonction vous pouvez organiser l'ordre de modèles dans la liste de sélection des modèles. Idéale pour grouper les modèles similaires et permettre de les retrouver plus facilement. Pour déplacer un modèle, surlignez-le à l'aide de la roulette, puis appuyez sur la roulette, faites tourner la roulette jusqu'à la position souhaitée, puis appuyez de nouveau dessus pour placer le modèle à la position désirée.

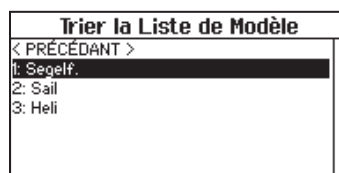

## PARAMÈTRES DU SYSTÈME

### Alertes

Ce menu permet de programmer des alertes personnalisées sonores ou/et par vibration qui s'activeront lors de la mise sous tension de l'émetteur pour n'importe quelle position d'interrupteur ou de voie sélectionnée. Une alerte est émise et un message s'affiche à l'écran quand des interrupteurs ou des manches ne sont pas dans une position correcte quand l'émetteur est mis sous tension. Placez le manche ou l'interrupteur en position correcte pour stopper l'alerte. Pour des raisons de sécurité, une alerte est émise si le manche des gaz est placé à plus de 10%.

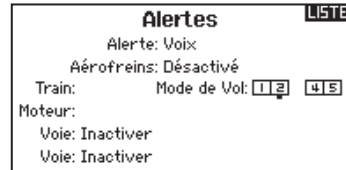

### TÉLÉMÉTRIE

En installant le module de télémétrie optionnel et les capteurs vous pourrez afficher la télémétrie en temps réel sur l'écran de votre émetteur. Vous pouvez également activer l'enregistrement des données sur la carte SD et voir les données avec l'application Spektrum STi pour mobile.

#### Paramètres de la télémétrie

##### Affichage

Les options d'affichage comprennent les options suivantes :

**Tele:** Quand vous pressez la roulette, l'écran de télémétrie apparaît et l'écran principal est désactivé.

**Principal:** Les alertes de télémétrie apparaissent à l'écran principal, mais tous les écrans de télémétrie sont désactivés.

**Molette (par défaut):** Vous permet de basculer entre l'affichage de l'écran principal et l'affichage de l'écran de télémétrie en pressant la roulette.

**Auto:** L'écran de télémétrie apparaît automatiquement quand l'émetteur reçoit des données venant du module de télémétrie.

##### Unités

Surlignez Unités et pressez la roulette pour passer des unités US aux unités métriques.

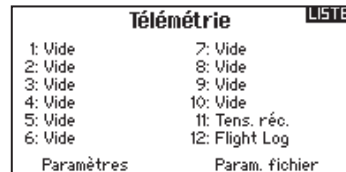

### Telemetry Auto-Configuration

**IMPORTANT:** l'option Config-auto n'est pas disponible depuis le menu Paramètres système>Télémétrie. Le signal RF doit être activé quand vous utilisez l'option Config-auto. Quand vous êtes dans les Paramètres Système le signal RF est désactivé.

L'émetteur DX6 possède une fonction de configuration automatique de la télémétrie, l'émetteur détecte automatiquement la présence de nouvelles sondes de télémétrie.

Pour utiliser la configuration automatique de la télémétrie:

1. Vérifiez que tous les composants de la télémétrie sont affectés à l'émetteur et au récepteur.
2. Mettez l'émetteur sous tension, puis le récepteur sous tension.
3. Sélectionnez Télémétrie dans la liste des fonctions, puis sélectionnez Config-Auto. "Configuring" (Configuration) clignote durant 5 secondes et les nouvelles sondes apparaissent dans la liste.
4. Réglez les valeurs de seuil d'alerte des sondes suivant nécessité.

#### Rapports d'état:

Cette fonction permet de gérer le rafraîchissement des données à l'écran. Chaque sonde peut être réglée indépendamment.

Par exemple, l'affichage du régime moteur peut être rafraîchi toutes les 10 secondes alors que l'altitude peut l'être toutes les 15 secondes.

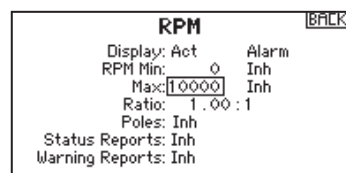

#### Rapport des alertes (Warning Reports):

Cette fonction vous informe du nombre de déclenchement de l'alerte de télémétrie, si l'alerte est activée.

## PARAMÈTRES DU SYSTÈME

### Alarmes de télémétrie

Sélectionnez Inact dans le menu alertes pour sélectionner le type d'alerte désiré. Vous avez le choix entre, Inactif, Son ou Voix.

#### Rapports d'état (Télémétrie vocale)

1. Sélectionnez Inh derrière chaque paramètre de télémétrie dont vous souhaitez avoir une information vocale.
2. Faites tourner la molette pour sélectionner la fréquence de l'information vocale.

#### Rapport des alertes (Télémétrie vocale)

1. Sélectionnez Inh derrière chaque paramètre de télémétrie dont vous souhaitez avoir une alerte vocale.
2. Faites tourner la molette pour sélectionner la fréquence de l'alerte vocale.

#### Paramètres de fichiers

Cette fonction est utilisée pour gérer les paramètres d'enregistrement des données.

#### Nom fichier

1. Sélectionnez le nom pour personnaliser le fichier.
2. L'écran du nom de fichier apparaît, vous permettant de donner

au fichier le nom du modèle ou le nom d'un mode de vol. Le nom du fichier peut comporter jusqu'à 8 caractères.

3. Pressez BACK pour enregistrer le nom.

#### Départ

1. Sélectionnez Départ pour assigner une position spécifique d'un interrupteur ou d'un manche pour activer l'enregistrement des données.
2. Pressez une fois la roulette pour enregistrer la sélection.

#### Activation

Quand Enabled est en position NON, l'enregistrement des données est désactivé. Sélectionnez OUI pour enregistrer les données dans la carte SD. La carte SD doit être insérée dans l'émetteur pour pouvoir sélectionner OUI.

**ATTENTION:** N'accédez JAMAIS au menu de télémétrie durant le vol. Si vous accédez au menu de télémétrie à partir de la liste des fonctions, vous verrez probablement apparaître une perte de trame quand vous quitterez le menu. La perte de trame n'est pas une erreur, cependant il y a une perte momentanée du signal quand vous quittez l'écran de télémétrie.

### Réglages Pré-vol

La fonction des vérifications de pré-vol peut être programmée pour afficher une liste de vérifications à effectuer à chaque fois que vous allumez l'émetteur ou quand vous sélectionnez un nouveau modèle. Chaque élément de la liste doit être confirmé avant de pouvoir accéder à l'écran principal.

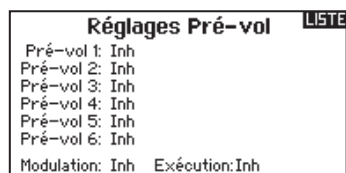

### Taux de rafraîchissement

Ce menu vous permet de modifier le taux de rafraîchissement et la modulation. Sélectionnez l'option que vous voulez modifier et pressez la roulette.

Si vous sélectionnez un taux de 11ms vous devrez utiliser des servos digitaux. Les servos analogiques ou digitaux peuvent être utilisés avec un taux de 22ms.

#### Modulation

Nous vous recommandons d'utiliser le mode DSMX (par défaut). Quand le mode DSMX est activé, l'émetteur fonctionne en DSMX avec les récepteurs DSMX et en mode DSM2 avec les récepteurs en mode DSM2. L'émetteur détecte automatiquement durant l'affectation si le récepteur est mode DSM2 ou DSMX et change de mode si nécessaire pour correspondre au type de récepteur que vous utilisez. Si vous sélectionnez DSM2, l'émetteur fonctionnera en mode DSM2 sans se soucier s'il est affecté à un récepteur DSM2 ou DSMX.

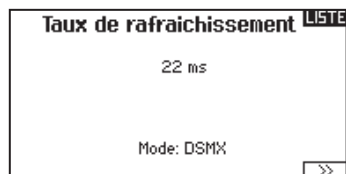

**REMARQUE :** Bien que le DSMX vous permette d'utiliser plus de 40 émetteurs simultanément, veillez à ne pas utiliser plus de 40 émetteurs simultanément lorsque vous utilisez des récepteurs DSM2, des récepteurs DSMX en mode DSM2 ou des émetteurs en mode DSM2.

### Affectation

Ce menu vous permet d'affecter l'émetteur et le récepteur sans devoir mettre l'émetteur hors tension. Ce menu est très pratique si vous êtes en train de programmer un modèle et que vous devez affecter le récepteur pour programmer les positions de failsafe. Consultez la section "Programmation des positions de failsafe" pour des informations complémentaires.



## PARAMÈTRES DU SYSTÈME

### ÉCOLOGE

La DX6 possède une fonction écolage programmable avec 4 modes en filaire et 2 modes en liaison sans fil. L'émetteur assigne l'interrupteur I à la fonction écolage.



### Ecolage filaire

Les 4 modes d'écolage par câble comprennent :

#### Interdiction

Dans ce mode, l'émetteur esclave doit avoir le même programme que l'émetteur maître (Sens des servos, courses, sub-trims, trims).

#### Configuration Maître

Ce mode vous permet de programmer l'émetteur maître afin qu'il transfère la ou les voies que vous souhaitez en appuyant sur l'interrupteur d'écolage. Ce mode est idéal pour les débutants, cela leur permet d'apprendre le pilotage voie par voie pendant que le maître garde le contrôle sur toutes les voies. L'émetteur élève doit être en mode Inhibit (Désactivé), si disponible. L'émetteur Maître et l'émetteur élève DOIVENT avoir un programme identique.

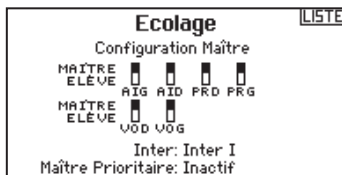

#### P-Liaison Maître

Quand ce mode est actif, l'émetteur élève contrôle uniquement les fonctions essentielles du manche (ailerons, profondeur, dérive et gaz) tandis que l'émetteur maître a le contrôle de toutes les voies et fonctions (Dual rates et interrupteurs compris). P-Liaison Maître est idéal pour les modèles complexes, l'émetteur maître conserve les commandes de toutes les fonctions auxiliaires comme par exemple, les modes de vol, le train rentrant, les volets et les freins. Les fonctions secondaires peuvent être individuellement assignées à l'émetteur élève en cas de nécessité. Il n'est pas nécessaire d'avoir le modèle programmé dans l'émetteur élève. Il sera nécessaire de placer l'émetteur élève en mode Inhibit (Désactivé) pour permettre les changements de trims depuis l'émetteur maître.

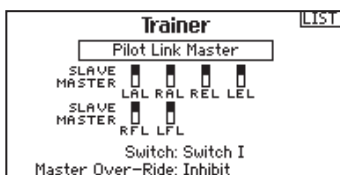

#### Elève

Utilisez le mode élève quand vous utilisez une DX6 en élève et que le P-Liaison est activé sur l'émetteur maître.

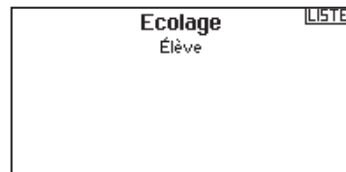

#### Utilisation de l'écolage de la DX6 par câble

1. Affectez l'émetteur maître au modèle.
2. Connectez le câble d'écolage (SPM6805) à l'arrière de l'émetteur maître.
3. Contrôlez que la batterie de l'émetteur maître et de l'émetteur esclave sont complètement chargées.
4. Contrôlez que l'émetteur esclave est bien hors tension, l'émetteur se mettra sous tension quand le câble d'écolage sera branché.
5. Connectez le câble écolage à l'émetteur esclave.
6. L'écran de l'émetteur esclave affiche les informations, mais cet émetteur n'envoie pas de signal vers le modèle.
7. Pressez le bouton écolage pour transférer les commandes de l'émetteur maître à l'émetteur esclave.
8. Regardez le mouvement des gouvernes quand vous manipulez l'interrupteur écolage entre les deux positions. Réglez les trims si nécessaire avant d'effectuer le vol.
9. Relâchez le bouton et l'émetteur maître reprend les commandes du modèle.

#### Maître prioritaire

La fonction Maître prioritaire permet à l'instructeur une reprise immédiate des commandes en déplaçant les manches. Après avoir activé cette fonction, l'émetteur esclave ne peut reprendre les commandes qu'après avoir réinitialisé l'interrupteur écolage. Pour réinitialiser l'interrupteur écolage :

1. Placez l'interrupteur écolage en position OFF.
2. Placez l'interrupteur en position activée pour réactiver l'émetteur esclave.

## PARAMÈTRES DU SYSTÈME

### Ecolage sans-fil

L'écolage sans fil fonctionne comme l'écolage classique filaire, mais sans le câble. Sélectionnez Ecolage sans fil pour affecter un émetteur élève DSM2/DSMX à l'émetteur maître. Avec cette option quand l'instructeur actionne l'interrupteur ou le bouton d'écolage, l'émetteur élève affecté prend les commandes. Après l'affectation, l'émetteur élève restera affecté à l'émetteur maître jusqu'à l'affectation d'un autre émetteur élève à l'émetteur maître, ou que l'émetteur esclave soit affecté à un récepteur ou à un autre émetteur maître pour un écolage sans fil. La technologie ModelMatch s'applique à l'écolage sans fil, l'émetteur maître sera affecté à l'émetteur élève avec le modèle utilisé. Cependant, si l'émetteur élève est équipé de la technologie ModelMatch, il ne s'affectera à l'émetteur maître qu'avec le modèle sélectionné durant l'affectation.

#### Inhibit (Désactivé)

Cette fonction permet de désactiver l'écolage sans fil.

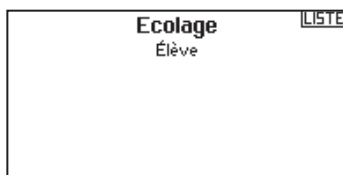

**ATTENTION:** Sélectionnez Inhibit que quand vous ne souhaitez pas utiliser l'écolage sans fil. Sous peine d'entraîner une perte de contrôle de l'avion.

#### Configuration Maître

Ce mode vous permet de programmer l'émetteur maître afin qu'il transfère la ou les voies que vous souhaitez en appuyant sur l'interrupteur d'écolage. Ce mode est idéal pour les débutants, cela leur permet d'apprendre le pilotage voie par voie pendant que le maître garde le contrôle sur toutes les voies. L'émetteur élève doit être en mode Inhibit (Désactivé), si disponible. L'émetteur Maître et l'émetteur élève DOIVENT avoir un programme identique.

#### P-Liaison Maître

Quand ce mode est actif, l'émetteur élève contrôle uniquement les fonctions essentielles du manche (ailerons, profondeur, dérive et gaz) tandis que l'émetteur maître a le contrôle de toutes les voies et fonctions (Dual rates et interrupteurs compris). P-Liaison Maître est idéal pour les modèles complexes, l'émetteur maître conserve les commandes de toutes les fonctions auxiliaires comme par exemple, les modes de vol, le train rentrant, les volets et les freins. Les fonctions secondaires peuvent être individuellement assignées à l'émetteur élève en cas de nécessité. Il n'est pas nécessaire d'avoir le modèle.

#### Utilisation de l'écolage sans fil de la DX6

1. Sélectionnez une mémoire modèle vide dans l'émetteur élève (Émetteur programmable uniquement).
2. Affectez l'émetteur maître à l'avion.
3. Contrôlez que la batterie de l'émetteur maître et de l'émetteur élève sont complètement chargées.
4. Contrôlez que l'émetteur élève est bien hors tension.
5. A la sélection Ecolage sans fil, Configuration Maître ou P-Liaison Maître, sélectionnez "Appairage" (Affectation). Cela placera le récepteur de l'émetteur maître en mode affectation. Vous devez voir l'écran suivant:

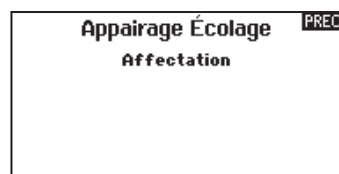

6. Entrez dans le mode affectation de l'émetteur élève en suivant les instructions fournies avec votre émetteur.



7. Cet écran apparaît après une affectation réussie.
8. Pressez le bouton écolage pour transférer les commandes de l'émetteur maître à l'émetteur élève.
9. Relâchez le bouton et l'émetteur maître reprend les commandes du modèle.

#### Maître prioritaire (Master override)

La fonction Maître prioritaire permet à l'instructeur une reprise immédiate des commandes en déplaçant les manches. Après avoir activé cette fonction, l'émetteur élève ne peut reprendre les commandes qu'après avoir réinitialisé l'interrupteur écolage. Pour réinitialiser l'interrupteur écolage:

1. Placez l'interrupteur écolage en position OFF.
2. Placez l'interrupteur en position activée pour réactiver l'émetteur élève.

## PARAMÈTRES DU SYSTÈME

### NOM D'UTILISATEUR

Ce menu comporte 4 écrans : Paramètres Système, Réglages supplémentaires, Numéro de série et Calibrage. Sélectionnez Suivant (>>) ou Précédant (<<).



### Nom d'utilisateur

Le nom de l'utilisateur apparaît dans le coin inférieur gauche de l'écran principal.

Pour programmer le nom d'utilisateur :

1. Surlignez Utilisateur et pressez la roulette. L'écran de Nom d'utilisateur apparaît.
2. Surlignez la position désirée du caractère et pressez la roulette. Faites tourner la roulette vers la gauche ou la droite

pour modifier les caractères et pressez la pour enregistrer la sélection. Le Nom de l'utilisateur peut contenir jusqu'à 20 caractères en incluant les espaces.

3. Pressez le bouton Back pour enregistrer le nom de l'utilisateur et retourner à l'écran des paramètres systèmes.

### Contraste

Pour régler le contraste de l'écran :

1. Surlignez Contraste et pressez la roulette.
2. Faites tourner la roulette vers la gauche ou la droite pour ajuster la valeur du contraste. Plus le chiffre est faible, plus

l'écran est clair, plus le chiffre est élevé, plus l'écran est sombre.

3. Pressez une fois la roulette pour enregistrer la sélection.

### Rétro éclairage

Cette fonction vous permet de régler la temporisation et l'intensité du rétro éclairage. Vous avez la possibilité de désactiver le rétroéclairage pour les modèles que vous utilisez en journée et de l'activer pour les modèles que vous utilisez la nuit.

Les options de rétro éclairage sont :

- lhn** : Le rétro éclairage s'allume durant une courte durée à la mise sous tension de l'émetteur.

**Act** : Le rétro éclairage est toujours activé.

**Temporisation** : Le rétro éclairage est actif durant : 3, 10, 20, 30, 45 ou 60 secondes avant de s'éteindre automatiquement. Pressez la roulette une fois et le rétro éclairage s'active.

Le pourcentage de rétro éclairage règle l'intensité par incrément de 10% de 10%(Sombre) à 100%(Clair).

### Mode

Vous pouvez sélectionner le mode 2 vers 4 ou 1 vers 3. Le changement de Mode nécessite une intervention sur les manchettes qui doit être effectuée par le service technique Horizon Hobby.

Pour changer de mode :

1. Surlignez Mode et pressez la roulette.
2. Faites tourner la roulette vers la gauche ou la droite pour changer de mode. Pressez la roulette pour enregistrer la sélection.

3. Sélectionnez (>>) dans le coin inférieur gauche jusqu'à l'apparition de l'écran de calibrage.

4. Placez au neutre toutes les commandes de l'émetteur et effectuez le processus de calibrage avant de quitter le menu des paramètres système. Consultez la section "Calibrage de votre émetteur" pour des informations complémentaires.

### Alerte batterie

Cet écran permet de changer le type de batterie et l'alerte de tension basse. L'alerte s'active quand la batterie atteint la limite basse de la tension.

Pour modifier l'alerte de batterie :

1. Surlignez type de batterie et pressez la roulette pour choisir entre LiPo/Li-Ion ou NiMH.
2. Surlignez la tension de la batterie et pressez la roulette. Faites tourner la roulette vers la gauche ou la droite pour changer la tension. Pressez la roulette pour enregistrer la sélection.



**ATTENTION:** NE JAMAIS sélectionner NiMH quand une batterie LiPo/Li-Ion est installée dans l'émetteur. Le non-respect de cette consigne risquerait d'entraîner une décharge trop importante de la batterie LiPo/Li-Ion l'endommageant avec un risque d'endommager également l'émetteur.



**ATTENTION:** NE JAMAIS ajuster la limite de tension pour la batterie LiPo/Li-Ion au-dessous de 6,4V. Le cas échéant, le pack de batteries risque d'avoir une décharge trop importante, il sera endommagé ainsi que l'émetteur.



## PARAMÈTRES DU SYSTÈME

### Sélection de la langue

A l'écran des Paramètres Système, faites tourner la roulette pour surligner Langue, puis pressez la roulette pour valider. Faites tourner la roulette pour faire défiler les langues. Quand la langue souhaitée est sélectionnée, pressez la roulette pour valider. Les noms que vous avez déjà enregistrés ne seront pas affectés par le changement de langue. Après avoir changé la langue

des textes, vous voudrez probablement changer également la langue des alertes vocales. Consultez les sections relatives aux "alertes vocales" et à la "carte SD" pour obtenir des informations complémentaires.

### Alarme d'inactivité

Une alarme s'active si l'émetteur constate une période d'inactivité pendant une certaine durée. Cette alarme est là pour vous rappeler de mettre votre émetteur hors tension afin de ne pas décharger complètement la batterie.

The Inactive Alarm options are:

- Inactive (Aucune alerte sonore)
- 5 min
- 10 min (Par défaut)
- 30 min
- 60 min

Pour modifier la temporisation :

- 1. Surlignez la durée courante et pressez la roulette.
- 2. Faites tourner la roulette vers la gauche ou la droite pour choisir la durée. Pressez la roulette pour enregistrer la sélection.

## FONCTIONS SUPPLÉMENTAIRES

Cet écran vous permet :

- D'activer ou de désactiver les sonneries
- De changer l'affichage des indicateurs de trims

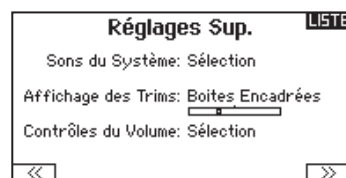

### Les sons du système

Pressez la roulette pour sélectionner Act (actives) ou Inactif (désactivées).

Vous pouvez également désactiver toutes les sonneries en réglant le volume à 0.



### Affichage des trims

Cette fonction permet de changer la forme de l'affichage des indicateurs de trim à l'écran principal. 3 options sont possibles :

- Boîtes encadrées (par défaut) : L'indicateur pendra la forme d'une boîte encadrée quand vous réglerez les trims.
- Flèches en boîtes : L'indicateur pendra la forme d'une flèche encadrée quand vous réglerez les trims.
- Flèches en boîtes : L'indicateur prendra la forme d'une flèche posée sur une ligne quand vous réglerez les trims.

"Inhiber" enlève toute barre et tout indicateur du menu principal.

Pour modifier l'affichage des trims :

1. Surlignez Affichage Trims et pressez une fois la roulette.
2. Faites tourner la roulette vers la gauche ou la droite pour changer l'affichage. Pressez la roulette pour enregistrer la sélection.

## PARAMÈTRES DU SYSTÈME

### NUMÉRO DE SÉRIE

Cette fonction affiche le numéro de série de l'émetteur et la version du logiciel.

Le numéro de série vous servira à enregistrer votre émetteur sur le site Spektrum Community pour effectuer les mises à jour du logiciel.

### Export du numéro de série de l'émetteur vers la carte SD

L'export du numéro de série de l'émetteur sur la carte SD vous permet d'effectuer un copier/coller du numéro de série à l'écran d'enregistrement du site [community.spektrumrc.com](http://community.spektrumrc.com).

Pour exporter le numéro de série :

1. Insérez une carte SD dans le lecteur de l'émetteur.
2. Surlignez Export et pressez la roulette. L'écran de statut de la carte SD apparaît et doit afficher MY\_DX6.xml au milieu de l'écran.
3. Pressez de nouveau la roulette pour retourner à l'écran du numéro de série.
4. Mettez l'émetteur hors tension et retirez la carte SD.
5. Insérez la carte SD dans le lecteur de carte de votre ordinateur.
6. Ouvrez le fichier MY\_DX6.xml situé sur la carte SD. Vous pouvez maintenant copier/coller le numéro de série dans vos fichiers personnels ou sur le site Spektrum Community ([community.spektrumrc.com](http://community.spektrumrc.com)).



### Localisation de la version du logiciel Airware

La version du logiciel de l'émetteur apparaît entre (<<) et (>>) en bas de l'écran du numéro de série. Notez le numéro de la version avant d'effectuer une mise à jour du logiciel sur le site [Community.SpektrumRC.com](http://Community.SpektrumRC.com)

**IMPORTANT:** Les fichiers du logiciel AirWare sont spécifiques à chaque numéro de série d'émetteur, vous ne pouvez donc pas transférer les fichiers du logiciel AirWare d'un émetteur à un autre, par exemple télécharger une fois la mise à jour Airware et de tenter de l'installer sur de multiples émetteurs.

## CALIBRAGE

L'écran de calibrage enregistre les courses maxi des potentiomètres de toutes les voies proportionnelles. Il est important obligatoire de calibrer l'émetteur après avoir effectué un changement de mode.

### Calibrage de l'émetteur

1. Déplacez les leviers gauche et droit de haut en bas, puis placez-les au neutre.
2. Sélectionnez Sauvegarder pour enregistrer la calibration.

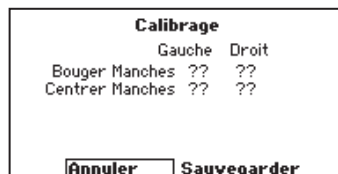

## PARAMÈTRES DU SYSTÈME

### TRANSFERT CARTE SD

La carte SD vous permet:

- D'importer (Copier) les modèles enregistrés sur un autre émetteur DX6
- D'exporter (transférer) les modèles enregistrés vers un autre émetteur DX6
- De mettre à jour le logiciel AirWare de l'émetteur
- D'installer/mettre à jour les fichiers voix

### Import d'un modèle

Cette fonction écrase toutes les mémoires modèles. Vérifiez que tous les modèles présents dans votre émetteur sont sauvegardés sur une carte SD hors de votre émetteur avant d'effectuer cette fonction.

Pour importer un modèle de la carte SD:

1. Enregistrez le fichier du modèle sur la carte SD.
2. Sélectionnez dans la liste la mémoire modèle où vous voulez importer le modèle.
3. Dans le menu de la carte SD, surlignez Choix Option et pressez la roulette.
4. Surlignez Import Modèle et pressez la roulette pour enregistrer la sélection. L'écran de sélection du fichier apparaît.
5. Sélectionnez le fichier modèle que vous souhaitez importer. L'écran d'écrasement des données apparaît.

**IMPORTANT:** Quand vous sélectionnez Import, l'émetteur quitte la liste des paramètres système.

6. Sélectionnez le fichier modèle que vous souhaitez remplacer/écraser avec le nouveau.
7. Sélectionnez Import pour confirmer l'écrasement des données du fichier courant. L'émetteur active le nouveau fichier modèle et l'écran principal apparaît.

Une liste de vérifications d'avant vol peut apparaître avant l'écran principal si la fonction des vérifications d'avant vol était active durant l'export du fichier modèle. Sélectionnez PRINCIPAL pour quitter la liste des vérifications d'avant vol. Consultez la section « vérifications d'avant-vol » pour des informations complémentaires.

### Import de tous les modèles

Pour importer tous les modèles de la carte SD, sélectionnez Import de tous les modèles et confirmez en sélectionnant IMPORT.

**IMPORTANT:** Après avoir importé un modèle, vous devrez réaffecter l'émetteur et le récepteur. DSM2 ou DSMX doit s'afficher dans le coin supérieur gauche de l'écran principal.

Vous pouvez importer un modèle vers n'importe quelle destination. Si vous préférez tout importer, vous pouvez utiliser votre PC pour renommer le fichier SPM. Les deux premiers chiffres (01 à 50) sont les numéros de destination de mémoire modèle. Votre carte SD peut uniquement contenir 50 modèles. Sauvez les fichiers dans les répertoires de la carte, puis effacez de la carte tous les modèles que vous n'utilisez pas. Les fichiers sont sélectionnés par leurs positions dans le répertoire.

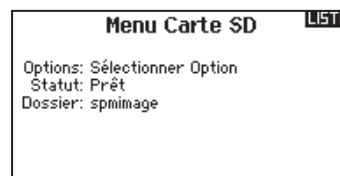

### Export d'un modèle

Vous pouvez utiliser cette fonction pour exporter un seul modèle vers la carte SD.

1. Contrôlez que le fichier actif est bien celui que vous désirez Exporter.
2. Dans le menu de la carte SD, surlignez Choix Option et pressez la roulette.
3. Surlignez Export Modèle et pressez la roulette pour enregistrer la sélection. L'écran d'Export vers la carte SD apparaît. Les deux premiers caractères du nom du fichier correspondent au numéro du modèle dans la liste. (01, par exemple).
4. (Optionnel) Si vous souhaitez renommer le fichier modèle avant de l'exporter vers la carte SD :
  - a. Surlignez "Fichier" et pressez la roulette. L'écran du nom de fichier apparaît.
  - b. Renommez le fichier. Ce nom de fichier peut contenir jusqu'à 25 caractères incluant l'extension .SPM.
  - c. Une fois que vous avez rentré le nouveau nom, pressez le bouton Back pour retourner à l'écran Export vers carte SD.
5. Sélectionnez Export pour enregistrer le fichier sur la carte SD. Une fois que l'export est terminé, l'émetteur retourne à l'écran du menu de la Carte SD.

### Export de tous les Modèles

Pour exporter tous les modèles vers la carte SD:

1. Sélectionnez Export de tous les modèles dans le menu de la carte SD. L'écran d'export de tous les modèles apparaît.

**IMPORTANT:** L'export de tous les modèles va écraser toutes les données qui sont:

- Déjà enregistrées sur la carte SD.
  - Qui portent un nom identique aux fichiers que vous exportez. Toujours sauvegarder vos fichiers modèles sur une carte SD différente si vous n'êtes pas certain.
2. Sélectionnez Exporter pour écraser tous les fichiers de la carte SD ou annuler pour retourner au menu de la carte SD.



## PARAMÈTRES DU SYSTÈME

### Mise à jour des fichiers son de la Spektrum DX6

**REMARQUE: NE JAMAIS** déconnecter la batterie de l'émetteur quand un transfert de fichier est en cours. Sous peine d'endommager l'émetteur qui devra être retourné au service technique Horizon Hobby.

Vous avez la possibilité d'installer de nouveaux fichiers son dans l'émetteur DX6. Avant de mettre à jour les fichiers, contrôlez que la batterie de l'émetteur est entièrement chargée.

Pour installer les nouveaux fichiers son:

1. Téléchargez le fichier son désiré à partir de la Spektrum Community [www.spektrumrc.com](http://www.spektrumrc.com). Enregistrez le fichier sur une carte SD.
2. Insérez la carte SD dans l'émetteur DX6.
3. Entrez dans les Paramètres système de l'émetteur.

4. Sélectionnez le menu carte SD, puis sélectionnez Update Sound.
5. Sélectionnez le nouveau fichier son que vous désirez installer. L'émetteur va procéder à la vérification du fichier et contrôler l'absence d'erreur.
6. L'écran de transfert Carte SD va réapparaître quand le transfert sera terminé.

**IMPORTANT:** La durée de l'installation de la mise à jour du fichier son peut durer 1 heure. Ne pas débrancher la batterie ou mettre l'émetteur hors tension durant le processus de mise à jour.

### Mise à jour du logiciel AirWare

**IMPORTANT:** Les barres oranges Spektrum clignotent et une barre de statut apparaît à l'écran quand une mise à jour est en cours d'installation. Ne jamais mettre l'émetteur hors tension quand vous effectuez une mise à jour. Vous risqueriez d'endommager les fichiers système. Avant d'effectuer une mise à jour du logiciel AirWare, il faut toujours Exporter Tous les Modèles vers une carte SD différente de celle qui va servir à la mise à jour AirWare. La mise à jour du logiciel AirWare efface tous les fichiers modèles.

Pour des informations complémentaires relatives aux mises à jour AirWare, visitez [Community.SpektrumRC.com](http://Community.SpektrumRC.com)

#### Installation automatique des mises à jour du logiciel AirWare

Pour installer la dernière mise à jour du logiciel AirWare:

1. Téléchargez la mise à jour depuis le site [Community.SpektrumRC.com](http://Community.SpektrumRC.com) et enregistrez-la sur la carte SD.
2. Mettez l'émetteur hors tension et insérez la carte SD dans le lecteur.
3. Mettez l'émetteur sous tension et la mise à jour va automatiquement s'installer.

#### Installation manuelle de la mise à jour du logiciel AirWare

1. Enregistrez la version désirée du logiciel AirWare sur la carte SD.
2. Sélectionnez mise à jour du logiciel dans le menu de la carte SD. L'écran de sélection du fichier apparaît.
3. Sélectionnez la version désirée du logiciel AirWare dans la liste des fichiers. Quand la mise à jour s'installe, l'écran devient sombre. Les barres Spektrum se mettent à clignoter et une barre de statut apparaît à l'écran.

**REMARQUE :** Ne jamais mettre l'émetteur hors-tension quand vous effectuez une mise à jour. Le non-respect de cette consigne peut entraîner des dégâts sur l'émetteur.

## LISTE DES FONCTIONS

L'écran principal s'affiche quand vous mettez l'émetteur sous tension. Appuyez une fois sur la molette pour afficher la liste des fonctions.

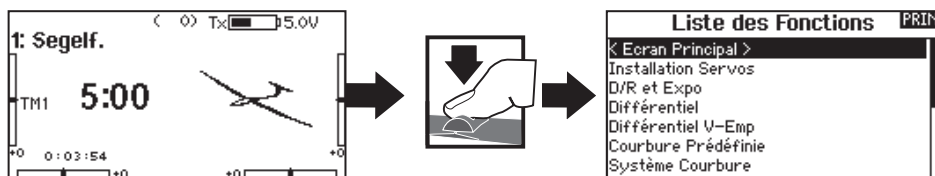

## PARAMÉTRAGE DES SERVOS

Ce menu contient les fonctions suivantes:

- Course
- Sub-Trim
- Inversion

### Réglage de la course

Cette fonction permet de régler la course ou les limites du mouvement du bras du servo.

**Pour effectuer le réglage de la course:**

- Surlignez la voie que vous voulez régler et pressez la roulette. Quand vous réglez les valeurs des courses d'un manche :
  - Placez le manche au neutre pour régler les deux directions simultanément.
  - Pour ajuster la course dans une direction seulement, déplacez le manche dans la direction que vous souhaitez régler. Maintenez le manche dans la direction désirée durant le réglage de la course.

- Faites tourner la roulette vers la gauche ou la droite pour régler la valeur de la course. Pressez la roulette pour enregistrer la sélection.

	Course			LISTE
◇ [ ] AIG	100	100	100	
◇ [ ] AID	100	100	100	
◇ [ ] PRD	AIG	AID	PRD	
◇ [ ] PRG	100	100	100	
◇ [ ] VOD	100	100	100	
◇ [ ] VOG	PRG	VOD	VOG	

### Sub-Trim

Cette fonction permet de régler le point central de la course du servo.



**ATTENTION:** Utilisez uniquement de faibles valeurs de sub-trim sinon vous risquez d'endommager les servos.

	Sub Trim			LISTE
◇ [ ] AIG				
◇ [ ] AID				
◇ [ ] PRD	AIG	AID	PRD	
◇ [ ] PRG				
◇ [ ] VOD				
◇ [ ] VOG	PRG	VOD	VOG	

### Inversion de la direction

#### Inversion de la direction

Utilisez cette fonction pour inverser la direction des servos, par exemple, si la profondeur s'incline vers le haut au lieu de s'orienter vers le bas, inversez la direction.

**Pour inverser la direction d'une voie :**

- Surlignez Course et pressez la roulette. Faites tourner la roulette vers la gauche jusqu'à l'apparition d'Inversion et pressez la roulette une nouvelle fois pour enregistrer la sélection.
- Surlignez la voie que vous souhaitez inverser et pressez la roulette.

Si vous modifiez le sens de la voie des gaz, un écran de confirmation apparaît. Sélectionnez OUI pour inverser la direction de la voie. Un second écran apparaît afin de vous rappeler de réaffecter votre émetteur et le récepteur.



**ATTENTION:** Toujours réaffecter l'émetteur et le récepteur après avoir inversé la voie des gaz. En cas de non-respect de cette consigne vous risquez de vous retrouver en position plein gaz si le failsafe s'active.

Toujours effectuer un test de contrôle après avoir effectué des réglages afin de confirmer que le modèle répond correctement aux commandes.

	Inversion			LISTE
◇ [ ] AIG				
◇ [ ] AID				
◇ [ ] PRD	AIG	AID	PRD	
◇ [ ] PRG				
◇ [ ] VOD				
◇ [ ] VOG	PRG	VOD	VOG	



**ATTENTION:** Après avoir réglé les servos, toujours réaffecter l'émetteur et le récepteur pour programmer le failsafe.

## LISTE DES FONCTIONS

### D/R et Expo

D/R et Expo (Double-débattements -Dual Rate- et exponentiels) est une fonction disponible sur les voies des ailerons, de la profondeur et de la dérive.

Pour régler les double-débattements et les exponentiels :

1. Surlignez la voie et pressez la roulette une fois. Faites tourner la roulette vers la gauche ou la droite pour sélectionner la voie que vous voulez modifier et pressez de nouveau la roulette pour enregistrer la sélection.

2. Surlignez Double-débattements et pressez la roulette. Faites tourner la roulette vers la gauche ou la droite pour changer la valeur et pressez la roulette encore une fois pour enregistrer la sélection.

L'exponentiel affecte la sensibilité de la réponse autour du neutre mais n'a aucun effet sur la course totale. Un exponentiel positif diminue la sensibilité du manche autour du neutre.



### Différentiel (Avions et planeurs uniquement)

Cette fonction vous permet d'augmenter ou de diminuer la valeur de différentiel entre les mouvements des gouvernes d'ailerons. Une valeur positive de différentiel diminue le mouvement vers le « haut » sans affecter le mouvement vers le « bas » de l'autre gouverne. Une valeur négative de différentiel diminue le mouvement vers le « bas » sans affecter le mouvement vers le « haut » de l'autre gouverne. Le menu différentiel n'apparaît que si une aile à multiples servos a été sélectionnée dans les types d'ailes.

Pour régler le différentiel :

1. Surlignez Inter et pressez la roulette. Faites tourner la roulette vers la droite pour sélectionner On (Différentiel toujours actif) ou assigner le différentiel à une position d'un interrupteur.
2. Pressez la roulette une seconde fois pour enregistrer la sélection.

3. Surlignez Diff: et pressez la roulette une fois pour changer la valeur.
4. Pressez de nouveau la roulette pour enregistrer la sélection.

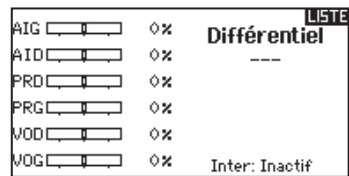

### Coupeure des gaz

Cette fonction vous permet d'assigner la coupeure moteur à une position d'un interrupteur. Cette fonction s'active indépendamment du mode de vol. Quand vous activez la coupeure des gaz, la voie des gaz se place dans une position pré-programmée (généralement Off). Vous devez peut être utiliser une valeur négative pour mettre les gaz en position coupée.



**ATTENTION:** Toujours essayer le modèle après avoir effectué des réglages afin de vérifier que le modèle répond correctement aux commandes.

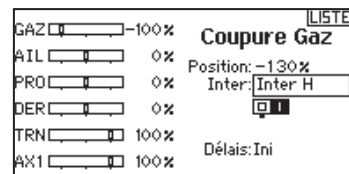

### Courbe des gaz

Vous pouvez utiliser cette fonction pour optimiser la réponse des gaz. Un maximum de 7 points sont disponibles sur la courbe de gaz.

Pour ajouter des points à la courbe des gaz :

1. Déplacez le manche des gaz dans la position où vous voulez ajouter le nouveau point.
2. Surlignez Ajout Pt et pressez la roulette pour ajouter le point.

Pour supprimer des points de la courbe des gaz:

1. Déplacez le manche des gaz jusqu'à ce que le curseur se situe à proximité du point que vous souhaitez retirer.
2. Surlignez Efface Pt. et pressez la roulette pour retirer le point.

Si vous programmez plusieurs courbes de gaz et que vous souhaitez en éditer une, cette courbe devra être activée à l'écran des courbes de gaz avant d'effectuer les modifications.

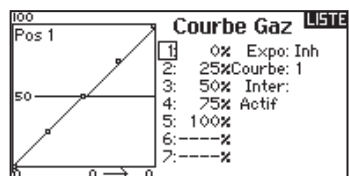

## LISTE DES FONCTIONS

Les options de menu suivantes sont uniquement disponibles quand elles sont activées à l'écran de Type de modèle.

- Différentiel empennage en V** ▶ Seulement disponible en mode planeur quand l'option empennage en V A ou B est activée. Consultez la section Planeur pour effectuer les réglages.
- Courbure prédéfinie** ▶ Seulement disponible en mode planeur quand la configuration d'aile à 2 ailerons est sélectionnée. Consultez la section Planeur pour effectuer les réglages.
- Système de courbure** ▶ Seulement disponible en mode planeur quand la configuration d'aile à 2 ailerons est sélectionnée. Consultez la section Planeur pour effectuer les réglages.
- Volets** ▶ Seulement disponible en mode avion quand la configuration d'aile à volets est sélectionnée. Consultez la section Avion pour effectuer les réglages.
- Courbe de pa** ▶ Seulement disponible en mode hélicoptère. Consultez la section Hélicoptère pour effectuer les réglages.
- Plateau cyclique** ▶ Seulement disponible en mode hélicoptère. Consultez la section Hélicoptère pour effectuer les réglages.
- Gyro** ▶ Seulement disponible en mode hélicoptère. Consultez la section Hélicoptère pour effectuer les réglages.
- Courbe d'anticouple** ▶ Seulement disponible en mode hélicoptère. Consultez la section Hélicoptère pour effectuer les réglages.

## Mixage

Le mixage permet de lier la sortie d'une voie à une ou plusieurs voies en même temps. La fonction de mixage permet :

- De mixer une voie avec une autre
- De mixer une voie avec elle-même
- D'assigner un décalage à une voie
- De lier le trim primaire à un trim secondaire

Ces mixages sont disponibles pour chaque mémoire modèle :

- 5 mixages programmables
- Cyclique/Gaz (HELI)
- Plateau cyclique (HELI)
- Profondeur/Volets (AVION)
- Ailerons/Dérive (AVION)
- Dérive aux Ailerons/Profondeur (AVION)
- Ailerons/Dérive (PLANEUR)
- Ailerons/Volets (PLANEUR)
- Profondeur/Volets (PLANEUR)
- Volets/Profondeur (PLANEUR)

Mixages		
K ARRIÈRE >		
DER > AIL/PRO		Inh
AIL > DER		Inh
P-Mix 1:	INH > INH	Inh
P-Mix 2:	INH > INH	Inh
P-Mix 3:	INH > INH	Inh
P-Mix 4:	INH > INH	Inh
P-Mix 5:	INH > INH	Inh

Sélectionnez une voie pour le maître et l'esclave. Les entrées des voies du maître contrôlent les voies du maître et de l'esclave. Par exemple Profondeur>Volets signifie que la profondeur est la voie maître et que les volets sont la voie esclave.

## Décalage

Le décalage n'est pas disponible pour les courbes de mixage. Le changement de la valeur du décalage déplace la position du neutre de la voie esclave. La valeur positive ou négative détermine la direction du décalage.

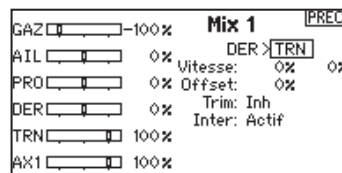

## Trim

Si vous réglez le trim de la voie maître, le trim de la voie esclave le sera également, placez Trim sur Act. Le moniteur de voies situé sur le côté gauche de l'écran vous montre la réponse des voies répondant aux commandes. Pour voir le mixage assigné à l'interrupteur sur le moniteur, l'interrupteur doit être en position activée.

## Assigner un Mixage à un Interrupteur

Si vous souhaitez assigner un mixage à une position d'interrupteur :

1. Contrôlez que vous êtes bien à l'écran du mixage désiré
2. Actionnez l'interrupteur que vous désirez utiliser pour activer le mixage.
3. Surlignez la position désirée de l'interrupteur pour l'activation du mixage.
4. Appuyez sur la molette pour activer le mixage. Quand la boîte est remplie le mixage est actif.

Le mixage est actif quand la case est remplie et inactif quand la case est ouverte. Vous pouvez assigner l'activation d'un mixage par plusieurs positions de l'interrupteur (0, 1, 2).

**Conseil:** Utilisez la fonction de sélection automatique de l'interrupteur pour effectuer votre sélection.

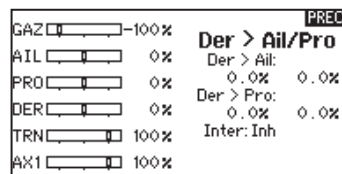

**ATTENTION:** Toujours effectuer un essai des commandes de votre modèle après avoir effectué des modifications dans les mixages.

## LISTE DES FONCTIONS

### Mixage d'arrière-plan

Cette fonction applique un mixage aux servos en relation dans un type d'aile ou d'empennage. Par exemple, si vous sélectionnez une aile avec 2 servos d'ailerons et 2 servos de volets, un mixage sur un des ailerons affectera les deux ailerons. La réponse du mixage dépend cependant de la voie d'ailerons incluse dans le mixage. Un mixage d'arrière-plan vous permet d'utiliser des mixages légers pour obtenir la réponse désirée, par exemple en ajoutant du roulis à une profondeur en deux parties.

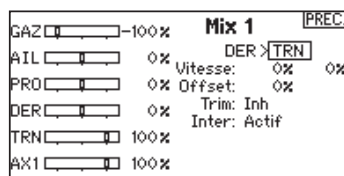

### Essai de portée

La fonction Range Test (Contrôle de portée) réduit la puissance en sortie. Cela permet, lors d'un contrôle de portée, de vérifier que la liaison RF fonctionne correctement. Avant toute session de vol, procédez à un contrôle de portée pour confirmer le fonctionnement du système.

Pour accéder à l'écran de test de portée:

1. Avec l'émetteur sous tension à l'écran principal ou de télémétrie, pressez la roulette pour afficher la liste des fonctions.
2. Faites tourner la roulette pour surligner Test de portée puis pressez la roulette pour accéder à la fonction.
3. A l'écran de Test de Portée, pressez et maintenez le bouton écolage. L'écran affiche Puissance réduite. Dans ce mode la sortie RF est limitée afin de vous permettre d'effectuer un test de portée de votre système.
4. Si vous relâchez le bouton écolage, l'émetteur retourne à la puissance normale d'émission.

**IMPORTANT:** les alarmes de télémétrie sont désactivées durant le test de portée.

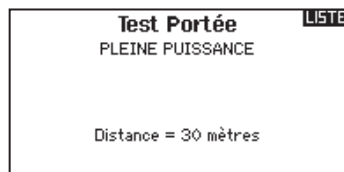

### Contrôle de portée de la DX6

1. Le modèle étant retenu au sol, placez-vous à 30 pas (90pieds/28 mètres environ) de celui-ci.
2. Tenez-vous face au modèle, l'émetteur étant dans votre position de vol normale, et mettez votre émetteur en mode Range Test (Contrôle de portée) et appuyez sur le bouton Trainer pour réduire la puissance en sortie.
3. Testez les commandes. Vous devez disposer d'un contrôle total du modèle alors que l'émetteur se trouve en mode Range Test.
4. En cas de problèmes de contrôle, appelez l'Assistance Produit Horizon pour obtenir de l'aide.
5. Si vous effectuez un contrôle de portée alors que le module de télémétrie est actif, l'écran affichera les données du Flight Log.

### Télémétrie

La DX6 vous permet de programmer (pour s'afficher à l'écran) un compte à rebours ou d'utiliser un chronomètre classique. Une alarme sonne quand la valeur programmée est atteinte. Vous pouvez programmer le démarrage du chronomètre en utilisant l'interrupteur écolage ou un démarrage automatique quand les gaz sont dans une position définie. Deux chronomètres indépendants sont paramétrables pour chaque modèle. 2 chronomètres intégrés sont disponibles pour afficher à l'écran principal le temps d'utilisation d'un modèle spécifique. Un chronomètre global du système est également disponible.

#### Contrôle et événements des alertes du minuteur

Appuyez sur >> pour atteindre l'écran Alertes événements de Minuterie. Vous pouvez y activer une alerte indiquant qu'il reste 1 minute de vol, qu'il reste 30 secondes, un décompte pour les 10 dernières secondes, une alerte de temps expiré et une alerte à chaque minute dépassée. Appuyez de nouveau sur >> pour atteindre l'écran de contrôle des alertes de la minuterie. Vous pourrez activer ou non une alerte pour le démarrage du chronométrage, une alerte pour l'arrêt du chronométrage et une alerte pour la réinitialisation de la minuterie.

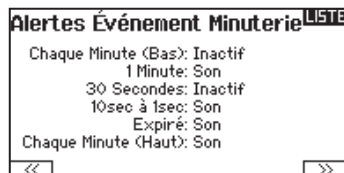
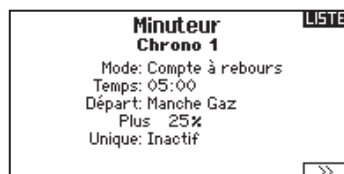



## LISTE DES FONCTIONS

### Télémétrie

Cette fonction est située dans les paramètres système et dans la liste des fonctions, vous pouvez donc accéder à la télémetrie à partir des deux listes. Vous devez mettre le récepteur et l'émetteur hors tension, puis les remettre sous tension pour effacer les données de télémetrie. Vous pouvez effacer les valeurs min/max en pressant le bouton CLEAR. NE JAMAIS modifier les paramètres de la télémetrie quand l'avion est alimenté. La sortie de l'écran de télémetrie entraîne une brève interruption de la sortie RF causant une perte de liaison.

Télémetrie		LISTE
1: Vide	7: Vide	
2: Vide	8: Vide	
3: Vide	9: Vide	
4: Vide	10: Vide	
5: Vide	11: Tens. réc.	
6: Vide	12: Flight Log	
Paramètres	Param. fichier	

### Configuration vocale personnalisée

Utilisez cette fonction pour personnaliser les alertes vocales et les messages. Par exemple, avec la fonction de configuration vocale personnalisée vous pourrez choisir d'être alerté vocalement lors du déplacement d'un interrupteur, vous pouvez même enchaîner une suite d'événements à partir du même interrupteur. Pour ajouter une alerte vocale ou commande personnalisée, entrez dans le menu de Configuration vocale personnalisée et sélectionnez Ajouter un nouvel événement à l'aide de la molette. Choisissez si vous désirez un Rapport de changement de position d'interrupteur ou des événements pas à pas.

#### Séquence vocale personnalisée

Utilisez cette fonction pour obtenir une lecture de télémetrie dans certaines positions d'interrupteur, ou une variété d'autres alertes comme "Volets pour atterrissage" ou "Mixage activé". Commencez par sélectionner l'interrupteur de votre choix, puis ses positions.

#### Configuration de la voix

Des événements pas à pas peuvent être utilisés pour fournir une alerte vocale quand un interrupteur est actionné pas à pas pour effectuer une liste d'événements. Commencez par sélectionner l'interrupteur que vous souhaitez actionner à chaque étape de la liste (Quand l'interrupteur est actionné, le système passe à l'étape de la liste définie étape par étape par l'utilisateur). La fonction Auto-cycle peut être activée ou non. Si la fonction est désactivée, le système parcourra la liste qu'une seule fois, si l'interrupteur est actionné de nouveau et que vous êtes à la dernière étape de la liste, le système ne retournera pas à la première étape de la liste. Si la fonction est activée, le système retourne au début de la liste à la fin de la dernière étape après avoir actionné l'interrupteur. Le nombre de pas est utilisé pour définir le nombre d'événements. Vous pouvez sélectionner de 0 à 16 étapes. Vous pouvez configurer jusqu'à 16 événements qui s'enchaîneront par l'action du pilote sur l'interrupteur défini. Sélectionnez ensuite l'alerte vocale qui sera associée à chaque étape de la liste. Vous avez le choix entre de nombreuses alertes relatives à la télémetrie, aux conditions de vol et aux commandes.

Configuration de la Voix		LISTE
< ARRIERE >		
< Ajouter un Nouvel Événement		

Config. Vocale Personnel		PREC.
Changement Inter Rapport		
Événements Pas à Pas		

Changement Inter Rapport		PREC.
Inter: Mode de Vol		
Pos 0: Aéro-Frein		

## LISTE DES FONCTIONS

### Paramètres système

Appuyez ici pour entrer dans les paramètres système sans devoir mettre l'émetteur hors tension. Un écran d'avertissement va s'afficher expliquant que la liaison RF va être arrêtée (L'émetteur va cesser d'émettre le signal). Pressez OUI si vous êtes sûr de vouloir accéder aux paramètres système. Si ce n'est pas le cas, pressez NON pour quitter cet écran et continuer l'utilisation. Si vous n'effectuez pas de sélection, le système quittera cet écran après un délai de 10 secondes.



**AVERTISSEMENT :** Ne sélectionnez pas quand votre modèle est sous tension ou non sécurisé.

### Moniteur

Le moniteur affiche la position des servos de chaque voie de façon graphique et numérique. Cela permet de vérifier le fonctionnement des mixages, les trims, les débattements, etc. La valeur numérique est directement liée à la course, 100% de la course = une valeur de 100% sur le moniteur.

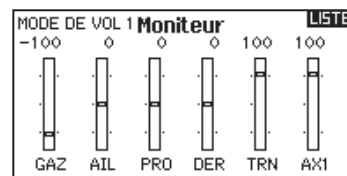

## ACRO (AVION)



### Type d'appareil: Avion

**REMARQUE :** Référez-vous au manuel de votre avion pour les débattements recommandés.



**ATTENTION :** Toujours effectuer un test des commandes de votre modèle avec l'émetteur après la programmation afin de vérifier que le modèle répond de la façon désirée.

### Type d'appareil

Utilisez l'écran du Type d'appareil pour sélectionner le type d'aile et d'empennage correspondant à votre modèle. Les configurations disponibles sont affichées à l'écran.

Consultez le site [www.spektrumrc.com](http://www.spektrumrc.com) pour des informations complémentaires et les mises à jour du logiciel de la DX6.

**Sélectionnez le type d'aile et le type d'empennage avant de programmer d'autres éléments.**

#### Configurations d'Ailes

- Normale
- Flaperons\*
- Double ailerons\*
- 1 Aileron 1 Volet\*
- 2 Ailerons 1 Volet\*
- Elevons A\*
- Elevons B\*

#### Types d'empennage

- Normal
- Empennage en V (A)\*\*
- Empennage en V (B)\*\*
- 2 gouvernes de profondeur
- 2 gouvernes de dérive

\* La sélection de multiples ailerons active le menu de différentiel.

\*\* Les fonctions d'empennage en V "A" et "B" ont une inversion interne du sens des servos. Si la configuration "A" ne fonctionne pas correctement avec votre avion, essayez la configuration "B".

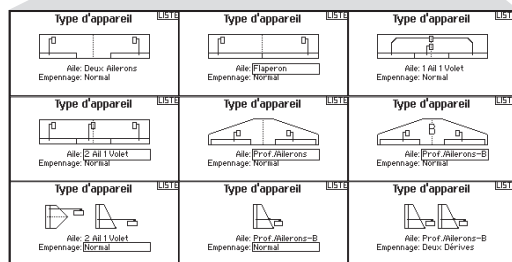
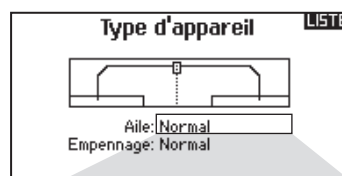

### Connexions recommandées des servos

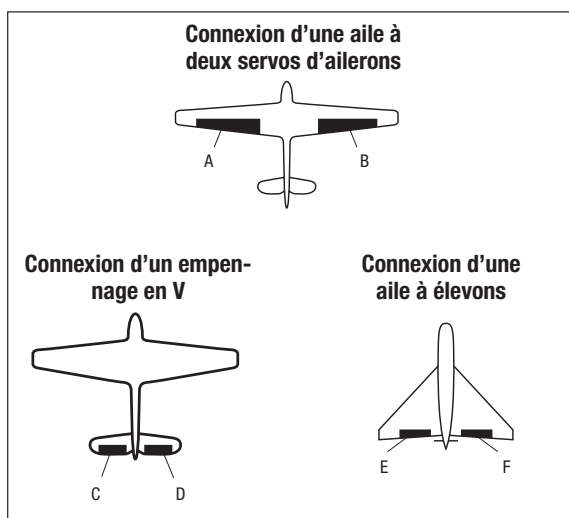

- A** Voie AUX 1 (aileron gauche)
- B** Voie AILE (Aileron droit)
- C** Voie ELEV (partie gauche de l'empennage en V)
- D** Voie RUDD (partie droite de l'empennage en V)
- E** Voie AILE (Aileron gauche)
- F** Voie ELEV (aileron droit)

## ACRO (AVION)

### Essai des Elevons

Les options possibles de sens des servos pour une aile delta sont les suivantes :

Aileron	Profondeur
Normal	Inversé
Normal	Normal
Inversé	Inversé
Inversé	Normal

**Conseil:** Si vous avez essayé toutes les options d'inversion de sens des servos et que les gouvernes ne fonctionnent toujours pas dans la bonne direction, changez le type d'aile dans les Paramètres Système en passant de Elevons-A à Elevons-B.

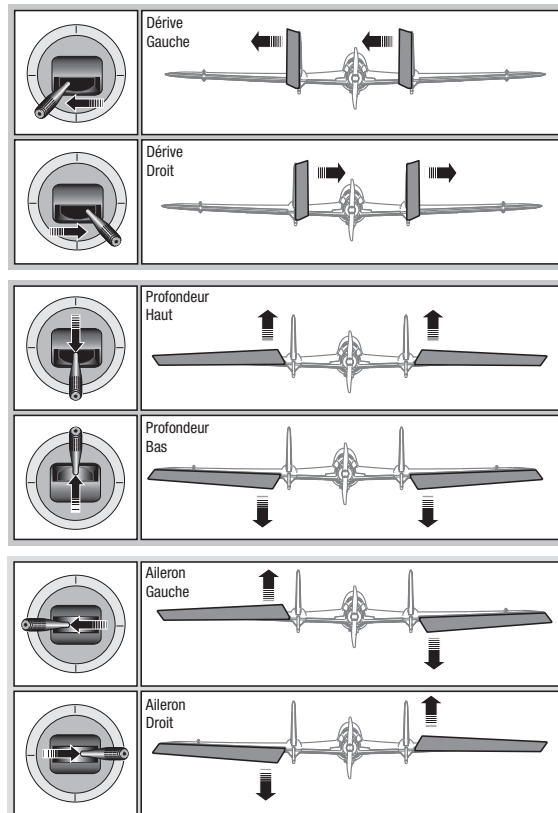

### Système de volets

Cette fonction permet de programmer les volets et d'activer le mixage avec la profondeur. Vous devez avoir sélectionné une aile équipée de volets dans le type de modèle, sinon le menu du Système de volets n'apparaîtra pas.

Pour activer le système de volets:

1. Accédez à la liste des Paramètres Système et sélectionnez Type d'aile.
2. Sélectionnez une aile équipée de volets et quittez la liste des Paramètres Système.
3. Accédez à la liste des fonctions système depuis l'écran principal et sélectionnez Système de volets.
4. Sélectionnez OFF et faites tourner la roulette jusqu'à atteindre l'interrupteur ou le levier que vous souhaitez utiliser pour commander les volets.

5. Assignez les valeurs de la course des volets et si désiré le mixage avec la profondeur.
6. Sélectionnez une vitesse de volet si désiré. Norm (Par défaut) Pas de délais. Vous pouvez régler la vitesse des volets entre 0,1s et 30 secondes.

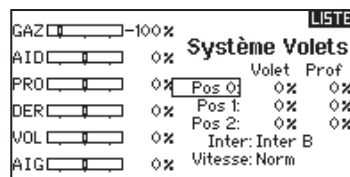

### Mixage pour AVION

#### Dérive vers Aileron/Profondeur

Ce mixage corrige l'effet de couple en vol tranche.

- Ajoutez du mixage à la profondeur l'avion tend à passer sur le nez à l'atterrissage.
- Ajoutez du mixage aux ailerons si l'avion prend du roulis en vol tranche.

#### Ailerons vers dérive

Utilisez le mixage Ailerons/dérive pour compenser l'effet de lacet inverse qu'ont certains avions à aile haute afin de rendre les virages plus faciles.

#### Profondeur vers volets

Utilisez le mixage Profondeur/ailerons pour que les volets suivent les mouvements du manche de profondeur. Utilisez ce mixage pour ajouter la fonction spoileron aux avions de voltage 3D. Ce mixage est disponible quand une aile à 2 servos d'ailerons ou qui possède des volets est sélectionnée dans le type d'aile.

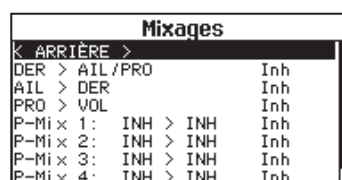

## HELI (HELICOPTERE)



### Type d'appareil : HELI

**REMARQUE :** Référez-vous aux manuels de votre hélicoptère, gyro et régulateur pour les recommandations relatives à la programmation.



**ATTENTION :** Toujours effectuer un test des commandes de votre modèle avec l'émetteur après la programmation afin de vérifier que le modèle répond de la façon désirée.

### Type de plateau

Cette fonction vous permet de sélectionner le type de plateau cyclique correspondant à celui qui équipe votre hélicoptère. Sélectionnez votre type de plateau avant d'effectuer les programmations de la liste de Fonctions. Le type de plateau choisi affecte les options disponibles dans la liste des fonctions.

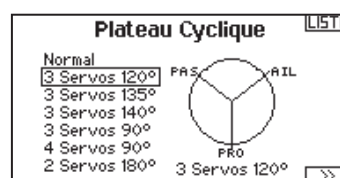

### Mode du collectif

Le Mode du est utilisé pour activer la "Traction" collective pour inverser le collectif. Les paramètres disponibles sont Normal ou Inverse. Le type de collectif permet de faire fonctionner le manche gaz/pas en sens inverse et d'assurer les trims, courbes et toutes les autres fonctions qui doivent fonctionner correctement en sens inverse.

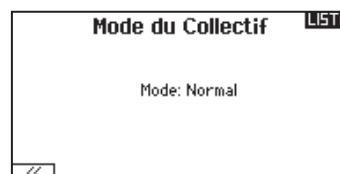

### Courbe de pas

Cette fonction permet le réglage du pas du collectif dans 5 modes de vol.

Pour régler la courbe de pas :

1. Sélectionnez la courbe de pas que vous souhaitez éditer (N, 1 ou 2).
2. Faites tourner la roulette vers la droite pour sélectionner les points de la courbe et éditer leurs valeurs respectives.
3. Pressez le bouton BACK pour enregistrer les courbes de pas et retourner à la liste des fonctions.

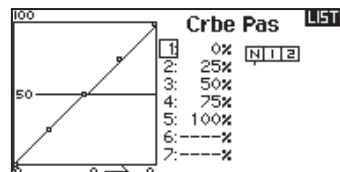

## HELI (HELICOPTERE)

### Plateau cyclique

Ce menu vous permet de régler les paramètres suivants :

- Le mixage de plateau cyclique
- L'exponentiel
- L'E-Ring
- La compensation à la profondeur

Utilisez des valeurs positives ou négatives pour le mixage pour obtenir la réponse dans la bonne direction.

Avant d'effectuer des réglages du mixage de plateau cyclique, vérifiez que la commande Gaz/Pas déplace entièrement le plateau cyclique vers le haut ou le bas. Si les servos ne se déplacent pas dans la même direction, inversez-les si nécessaire dans le menu de réglage des servos.

Quand le plateau se déplace correctement vers le haut ou le bas :

1. Réglez la valeur de mixage pour les voies d'ailerons et de profondeur. Si le servo ne se déplace pas dans la bonne direction, changez la direction du mixage, par exemple une valeur positive au lieu d'une valeur négative.
2. Réglez la valeur de mixage du pas. Si le plateau ne se déplace pas dans la bonne direction, changez la direction de la valeur (négative à la place de positive).

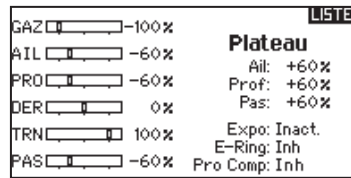

Toujours activer les Expos quand vous utilisez des servos standards rotatifs. L'Expo délivre un mouvement linéaire du plateau à partir du mouvement rotatif des servos standards. Si l'Expo n'est pas activé, le bras du servo va avoir un mouvement courbe qui diminuera la course du plateau aux extrémités de la course du bras.

**REMARQUE :** N'activez pas les expos quand vous utilisez des servos linéaires.

### Butée électronique E-Ring

Cette fonction permet d'éviter le blocage des servos en limitant leur course si la somme des valeurs programmées de cyclique et de pas dépasse les limites des servos.

### Gyro

La fonction gyro permet de régler le gain des gyros fonctionnant avec la programmation de l'émetteur ou avec les modes de vol. Assignez la voie où le gyro est connecté, puis assignez l'interrupteur pour les options. Vous pouvez également assigner des valeurs de taux aux positions disponibles de l'interrupteur (de 1 à 5 taux sont possibles en fonction de l'interrupteur choisi). Vérifiez que le gyro fonctionne correctement et compense dans le bon sens.

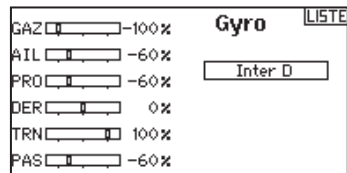

### Courbe d'anticouple

Cette fonction mixe l'entrée du rotor d'anticouple avec la commande de gaz/pas afin de contrer l'effet de couple des pales principales quand vous utilisez un gyro sans conservateur de cap. (Consultez la section Courbe de pas pour plus d'informations concernant la programmation des courbes).

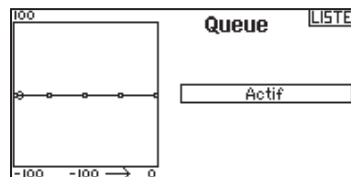

### Mixage

#### Cyclique vers gaz

Le mixage gaz/cyclique évite les baisses de régime quand vous agissez sur les ailerons, la direction ou la profondeur. Ce mixage augmente les gaz quand un ordre est donné au cyclique ou à la direction. Plein gaz, le programme évite d'envoyer le servo des gaz en butée.

**IMPORTANT :** Ne pas utiliser ce mixage quand vous utilisez un régulateur.

Pour contrôler que le mixage de cyclique fonctionne correctement et dans la bonne direction, placez l'interrupteur de mode de vol dans une position active. Agissez sur la commande de cyclique ou de direction. La position des gaz doit augmenter. Si la valeur des gaz diminue il faudra passer d'une valeur positive à une valeur négative ou inversement.

#### Plateau

Le mixage de plateau sert typiquement à corriger les défauts de synchronisation en mixant les ailerons avec la profondeur et la profondeur avec les ailerons. Quand le mixage est correctement réglé, le plateau permet à l'hélicoptère de prendre du pas et du roulis de façon réaliste avec des inter-réactions minimales.

Mixages	
K ARRIERE >	
CYCLIC > GAZ	Inh
Plateau Cyclique	Inh
P-Mix 1: INH > INH	Inh
P-Mix 2: INH > INH	Inh
P-Mix 3: INH > INH	Inh
P-Mix 4: INH > INH	Inh
P-Mix 5: INH > INH	Inh

## SAIL (PLANEUR)



### Type d'appareil: PLANEUR

**REMARQUE :** Référez-vous au manuel de votre planeur pour les débattements recommandés.



**ATTENTION :** Toujours effectuer un test des commandes de votre modèle avec l'émetteur après la programmation afin de vérifier que le modèle répond de la façon désirée.

### Type de Planeur

Utilisez cet écran pour sélectionner la configuration d'aile et d'empennage correspondant à celles de votre planeur. Les schémas affichés à l'écran vous montrent les configurations disponibles.

Consultez le site [www.spektrumrc.com](http://www.spektrumrc.com) pour des informations complémentaires et les mises à jour du logiciel de la DX6.

#### Aile

- 1 Servo
- 2 Ailerons\*
- 2 Ailerons, 1 Volet\*
- 2 Ailerons, 2 Volets\*

#### Empennage

- Normal
- En V "A"
- En V "B"

#### Moteur

- On/Off
- Affectation à un interrupteur (optionnel)

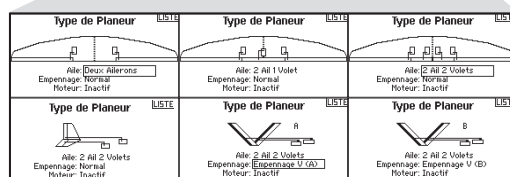
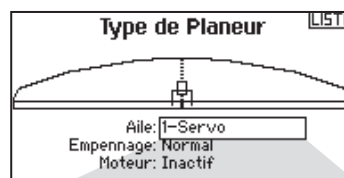

\* Si la sélection de multiples ailerons active le menu de différentiel.

\*\* Les fonctions d'empennage en V "A" et "B" ont une inversion interne du sens des servos. Si la configuration "A" ne fonctionne pas correctement avec votre avion, essayez la configuration "B".

### Courbure prédéfinie

Cette option est seulement disponible quand une aile à 2 ou 4 servos est sélectionnée dans le type de planeur. Cette fonction permet à chaque aileron, à chaque volet et à la profondeur d'être programmés à des positions spécifiques pour chaque mode de vol. Si aucun mode de vol n'est activé dans le menu des Modes de Vol, alors une seule courbure prédéfinie sera disponible et toujours activée.

La vitesse de la courbure prédéfinie permet aux gouvernes d'effectuer une transition sur une durée pouvant aller jusqu'à 30s quand vous changez de mode de vol.

Déplacez l'interrupteur de mode de vol dans la position désirée pour changer les valeurs de la courbure prédéfinie.

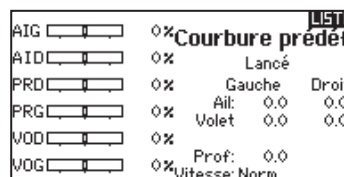

### Système de courbure

Cette option est seulement disponible quand une aile à 2 ou 4 servos est sélectionnée dans le type de planeur. Cette fonction permet un réglage de la courbure en vol et est aussi utilisée comme système de frein souvent nommés Crocodile ou papillon. Le système de courbure vous permet d'assigner la fonction à un interrupteur différent pour chaque mode de vol.

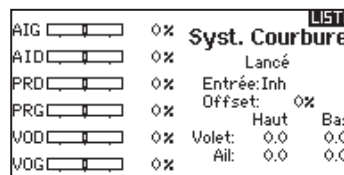

## SAIL (PLANEUR)

### Mixages planeurs

Pour chacun de ces mixages, vous pouvez programmer chaque mode de vol avec différentes valeurs de mixage ou à 0% si vous ne désirez pas de mixage pour un mode de vol spécifique. Les valeurs de programmation incluent le contrôle indépendant de la direction et de la valeur. Une gouverne esclave se déplace en relation avec la gouverne maître.

#### Ailerons vers Dérive

Le mixage aileron/dérive est communément utilisé pour coordonner les virages. Quand ce mixage est actif, si vous donnez un ordre d'ailerons à droite, la dérive va s'orienter dans la même direction. Si le mode de vol est sélectionné par un interrupteur, un sous-interrupteur optionnel vous permet de choisir entre 3 valeurs de mixage qui seront uniquement actives dans ce mode de vol.

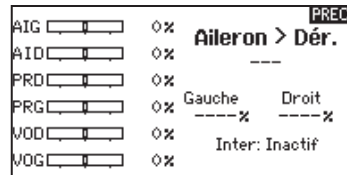

#### Ailerons vers Volets

Ce mixage permet d'utiliser tout le bord de fuite (ailerons et volets) comme des ailerons. Quand le mixage est actif, les volets s'orientent comme les ailerons. Toujours programmer de façon que les volets agissent dans la même direction que les ailerons dans les virages.

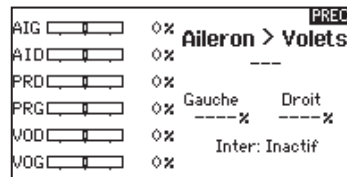

#### Profondeur vers Volets

Ce mixage augmente la portance, permettant des virages plus serrés. Le bord de fuite de l'aile (les ailerons et les volets) fonctionne comme des volets quand vous appliquez de la profondeur. Un décalage est disponible et typiquement utilisé avec des Snap Flaps. Avec des Snap Flaps, aucun mixage avec la profondeur n'intervient avant que la valeur du décalage ne soit atteinte. Généralement le décalage est à 70% de la course des volets et apporte une portance plus élevée permettant les virages agressifs.

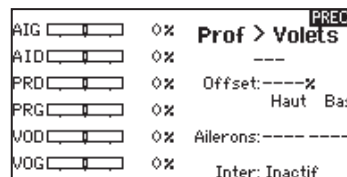

#### Volets vers Profondeur

Ce mixage permet d'éviter la prise d'altitude quand les freins sont appliqués le crocodile ou le papillon. Ce mixage est typiquement utilisé avec la fonction de système de courbure. Ce mixage fonctionne comme une courbe, la profondeur s'incline vers le bas lors du premier 20% de la course des volets, puis se relève légèrement après 40%, puis reste à la même inclinaison entre 60 et 100% de la course des volets. Pour les planeurs équipés d'ailerons/d'ailerons d'extrémité, contrôlez que vous avez bien sélectionné le Type d'aile correspondant, les ailerons d'extrémité apparaissent sur l'émetteur comme AILD et AILG. Diminuez ou augmentez la course des ailerons d'extrémité en créant un mixage AIL > AILD.

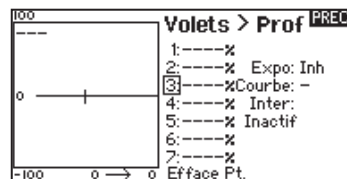

### Différentiel Empennage en V (Diff. V-Emp)

Cet écran vous permet d'augmenter ou de diminuer la valeur du différentiel entre les 2 gouvernes.

Une valeur positive de différentiel diminue le débattement vers le "bas" sans jouer sur le débattement vers le "haut" de la gouverne opposée.

Une valeur négative de différentiel diminue le débattement vers le "haut" sans jouer sur le débattement vers le "bas" de la gouverne opposée.

Ce menu de réglage du différentiel de l'empennage en V n'apparaît que quand Empennage en V a ou B est activé dans le type d'appareil.

Pour régler le différentiel de l'empennage en V:

1. Allez sur Inter. et appuyez sur la molette. Faites tourner la molette vers la droite pour sélectionner Actif (Différentiel toujours actif) ou assigner le différentiel à une position d'un interrupteur.
2. Appuyez de nouveau sur la molette pour enregistrer la sélection.
3. Allez sur Diff. Appuyez sur la molette et choisissez la valeur souhaitée.
4. Appuyez de nouveau sur la molette pour enregistrer la sélection.

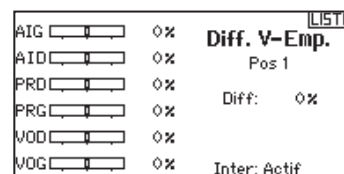



## REGLAGES PHYSIQUES DE L'EMETTEUR

### Changement de mode

Vous pouvez modifier votre émetteur en Mode 1,2,3 et 4. Cette conversion nécessite une programmation et une intervention mécanique.

#### Programmation de la conversion

1. Accédez aux paramètres système et sélectionnez le mode désiré. Si vous passez du mode 2 au mode 4 ou du mode 1 au mode 3, vous pouvez arrêter à la fin de l'étape 1.
2. Quittez les paramètres système pour enregistrer la sélection.
3. Mettez l'émetteur hors tension et retirez la batterie.

Après avoir programmé le changement de mode dans les paramètres système, vous devez effectuer une intervention mécanique sur les manches.

### CONVERSION MÉCANIQUE



**ATTENTION :** Toujours mettre l'émetteur hors tension et débranchez puis retirez la batterie avant d'ajuster la dureté des manches ou le crantage. Le non-respect de cette consigne peut entraîner des dégâts matériels ainsi que des blessures corporelles.

Une intervention mécanique est nécessaire quand vous effectuez le passage du mode 1 au mode 2 ou du mode 3 au mode 4.

La conversion mécanique consiste à :

1. Changer le crantage des gaz
2. Supprimer le retour au neutre du manche
3. Installer les butées du manche des gaz

### Changement du crantage des gaz

1. Déconnectez le boîtier porte-piles ou la batterie optionnelle et l'enlever du compartiment.
2. Retirez délicatement les 8 vis cruciforme situées à l'arrière de l'émetteur qui fixent les deux parties du boîtier (Incluant les 2 vis de fixation de l'habillage de l'antenne).
3. Posez l'émetteur la façade dirigée vers le bas sur un morceau de mousse ou une serviette, puis retirez la partie arrière du boîtier. Retirez délicatement l'habillage de l'antenne du dessus du boîtier et posez la partie arrière sur le côté.



**ATTENTION:** Prenez soin de ne pas endommager ou déconnecter les câbles reliés à la partie arrière du boîtier.

4. Repérez les bandes de friction de couleur argent sur les deux manches. Une des deux possède un crantage, elle est utilisée pour le manche des gaz, l'autre à une surface plus lisse elle servira pour la profondeur.
5. Pour changer le crantage des gaz, desserrez la bande de friction de manche des gaz de façon qu'elle n'entre plus en contact avec le manche des gaz. Serrez la bande de friction opposée pour l'utiliser avec le manche des gaz.

Si vous souhaitez juste régler la dureté du crantage des gaz, consultez la section de Réglage de la dureté des manches.

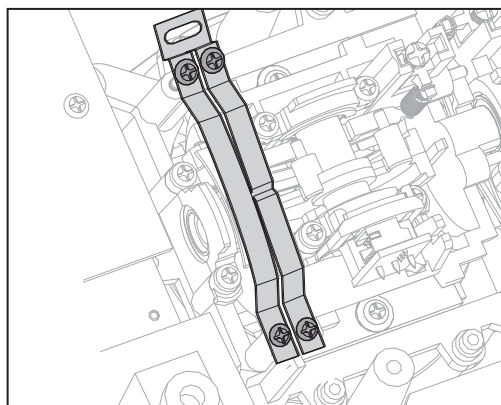
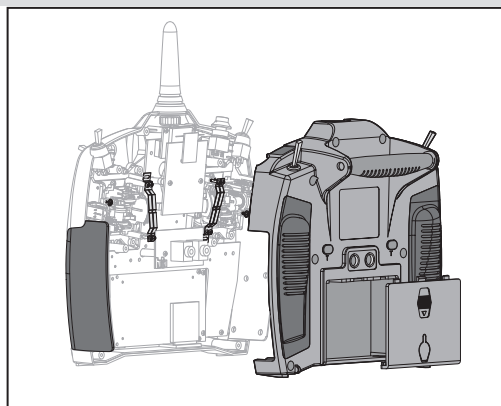

## REGLAGES PHYSIQUES DE L'ÉMETTEUR

### Suppression du retour au neutre du manche

Quand vous passez du mode 1 au mode 2, ou du mode 3 au mode 4, vous devez supprimer le retour au neutre du manche.

1. Maintenez complètement vers le haut ou vers le bas le manche des gaz ou de la profondeur quand vous réglez la vis de retour au neutre. Le fait de maintenir le manche réduit les efforts appliqués au mécanisme du manche et rend plus facile le serrage et le desserrage de la vis de réglage.
2. Repérez le manche ou le ressort de rappel est engagé. Utilisez un tournevis cruciforme pour serrer la vis de réglage de retour au neutre. Le serrage de la vis provoquera le désengagement du ressort de rappel.
3. Utilisez un tournevis cruciforme pour desserrer la vis du manche opposé pour réengager le mécanisme de retour au neutre.

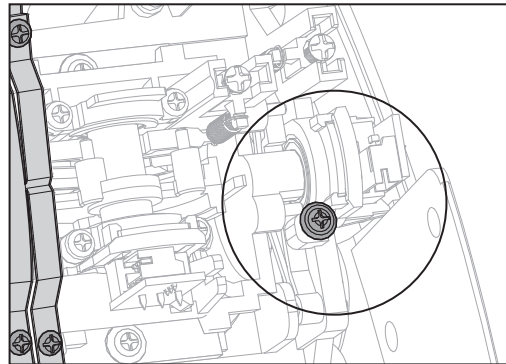

### Installation des butées du manche des gaz

Ces butées servent à limiter la course maximale du manche des gaz. Quand vous passez du mode 1 au mode 2, ou du mode, vous devez déplacer ces butées.

1. Déplacez légèrement les platines pour les dégager des cages des manches.
2. Installer les butées sur l'autre manche en utilisant les 2 vis.

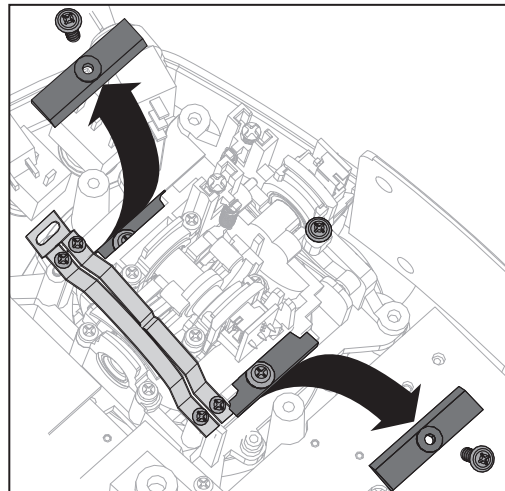

### Ré-assemblage de l'émetteur

1. Remplacez la partie arrière de l'émetteur sur le boîtier en prenant soin de ne pas pincer les fils.
2. Remplacez et serrez les 8 vis cruciformes assurant la fermeture du boîtier.
3. Réinstallez le boîtier porte-piles ou la batterie optionnelle.
4. Mettez l'émetteur sous tension. L'écran de calibration apparaît, déplacez les manches dans les extrémités puis remplacez-les au neutre les seront remplacés par OK quand la calibration est réussie.

Calibrage		
	Gauche	Droit
Bouger Manches	??	??
Centrer Manches	??	??

**Annuler** **Sauvegarder**

## REGLAGES PHYSIQUES DE L'EMETTEUR

### Réglage de la dureté des manches

Régalez la dureté des manches en serrant ou desserrant les vis accessibles par les ouvertures situées au dos de l'émetteur.

1. Décollez la partie haute des grips en caoutchouc situés au dos de l'émetteur pour ajuster la dureté des manches. Seule la partie haute doit être décollée pour accéder aux vis de réglage, vous n'avez pas besoin de retirer entièrement les grips.
2. Agissez sur les vis repérées par des flèches horizontales ou verticales à l'aide d'un tournevis cruciforme pour régler la dureté des manches. Effectuez le réglage progressivement par petites rotation des vis.

**REMARQUE :** Toujours effectuer un test de dureté des manches après avoir agi sur les vis, afin de vérifier si les manches ne sont pas trop durs ou trop souples. Si vous serrez les vis de façon exagérée vous risquez d'endommager les ressorts. Si vous desserrez totalement les vis, elles risquent de tomber dans l'émetteur et de causer un court-circuit.

**ATTENTION :** Toujours mettre l'émetteur hors tension et débranchez puis retirez la batterie avant d'ajuster la dureté des manches. Le non-respect de cette consigne peut entraîner des dégâts matériels ainsi que des blessures corporelles.

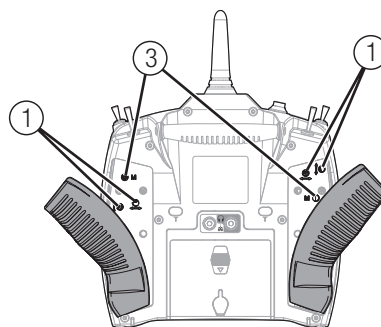

Fonction	
①	Accès aux ressorts des manches
②	Accès au crantage de la voie des gaz
③	Accès au changement de mode

### Réglage des crantages

Pour effectuer le réglage de la dureté du crantage des gaz:

Réglage de la dureté du crantage des gaz

1. Retirez les bouchons en caoutchouc à l'arrière de l'émetteur.
2. Utilisez un petit tournevis cruciforme pour serrer ou desserrer la vis du crantage.
3. Remplacez les bouchons en caoutchouc après avoir effectué les réglages.

**ATTENTION :** Toujours mettre l'émetteur hors tension et débranchez puis retirez la batterie avant d'ajuster la dureté des manches. Le non-respect de cette consigne peut entraîner des dégâts matériels ainsi que des blessures corporelles.

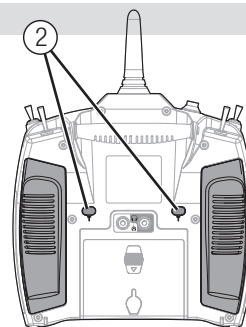

### Choix de la bande de friction du manche des gaz

L'utilisateur peut desserrer la bande de friction et serrer le crantage s'il le désire, tout simplement en décollant la partie haute du grip en caoutchouc et en passant le tournevis dans l'orifice de réglage du manche des gaz, aucune installation et aucune nécessité d'ouvrir le boîtier.

Vous pouvez donc choisir entre un crantage et une friction du manche des gaz.

Pour régler la dureté du crantage:

1. Retirez les bouchons en caoutchouc.
2. Utilisez un tournevis cruciforme #0 pour serrer ou desserrer la bande de crantage pour régler la dureté suivant vos désirs.
3. Remplacez les bouchons en caoutchouc.

### Réglage de la longueur des manches

Pour régler la longueur des manches :

1. Réglez la longueur de manches en utilisant une clé BTR de 2mm. Faites tourner la vis sans tête du manche dans le sens anti-horaire pour desserrer le manche.
2. Raccourcissez le manche en le faisant tourner dans le sens anti-horaire ou rallongez-le en le faisant tourner dans le sens horaire.
3. Resserrez la vis sans tête une fois que la longueur est réglée.

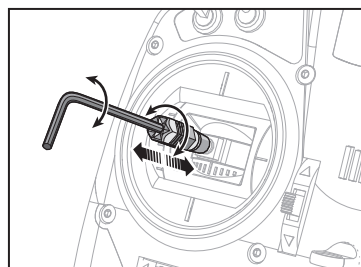

## GUIDE DE DÉPANNAGE

Problème	Cause possible	Solution
L'aéronef n'accepte pas l'affectation (au cours de cette procédure) à l'émetteur	Émetteur trop près de l'aéronef au cours de la procédure d'affectation	Déplacer l'émetteur allumé à quelques pas de l'aéronef, déconnectez la batterie de vol de l'aéronef et reconnectez-la
	L'aéronef ou l'émetteur se trouve trop près d'un objet métallique de grande taille	Déplacer l'aéronef ou l'émetteur à bonne distance de métallique
	La prise d'affectation n'est pas installée correctement dans le port d'affectation ou dans l'extension du port d'affectation	Installer la prise d'affectation dans le port d'affectation ou dans l'extension du port d'affectation et affecter l'aéronef à l'émetteur
	La charge de la batterie de vol/de la batterie de l'émetteur est trop faible	Remplacer/recharger les batteries
(Après affectation), l'aéronef ne veut pas établir la liaison avec l'émetteur	Émetteur trop près de l'aéronef lors du processus d'établissement de liaison	Déplacer l'émetteur allumé à quelques pas de l'aéronef, déconnectez la batterie de vol de l'aéronef et reconnectez-la
	L'aéronef ou l'émetteur se trouve trop près d'un objet métallique de grande taille	Déplacer l'aéronef ou l'émetteur à bonne distance de l'objet métallique
	Prise d'affectation incorrectement installée dans le port d'affectation ou dans l'extension du port d'affectation	Procéder à une nouvelle affectation émetteur/aéronef et enlever la prise d'affectation avant de couper/remettre l'alimentation en route
	Aéronef affecté à une mémoire de modèle différente (radio ModelMatch uniquement)	Sélectionner la mémoire de modèle correcte sur l'émetteur
	La charge de la batterie de vol/de la batterie de l'émetteur est trop faible	Remplacer/recharger les batteries
	Il se peut que l'émetteur ait été affecté en utilisant un protocole DSM différent	Affecter l'aéronef à l'émetteur
	Récepteur satellite ou son câble de liaison endommagé	Remplacez le récepteur satellite ou son câble suivant nécessité
Le récepteur passe en mode failsafe à une faible distance de l'émetteur	Contrôlez l'état de l'antenne du récepteur	Remplacez le récepteur ou contactez le service technique Horizon Hobby
	Le récepteur principal et les récepteurs satellites sont trop proches les uns des autres	Installez le récepteur principal et les récepteurs satellites à une distance d'au moins 51mm et perpendiculairement les uns par rapport aux autres
Le récepteur ne répond pas durant l'utilisation	Tension de la batterie trop faible	Rechargez totalement les batteries
	Câbles abîmés ou débranchés entre la batterie et le récepteur	Contrôlez l'état des câbles et remplacez-les s'ils sont endommagés
Le récepteur perd son affectation	Bouton bind pressé avant la mise en route de l'émetteur	Effectuer à nouveau le processus d'affectation
Le récepteur clignote lentement à l'atterrissage (DSM2 uniquement)	Le récepteur a connu des pertes de puissance durant le vol	Vérifiez la tension de la batterie
	L'émetteur a été éteint avant le récepteur	Toujours éteindre le récepteur en premier
Le flight log a enregistré un nombre indésirable de pertes de trames, de pertes d'antennes ou coupures ou l'avion répond aux commandes de façon irrégulière	Signal de réception faible	Repositionnez les récepteurs satellites afin d'améliorer la diversité de la réception RF
	Retour d'information électronique	Contrôlez le retour des informations venant des servos ou de la motorisation allant vers le contrôleur ou le récepteur
	Alimentation faible	Contrôlez la consommation de votre modèle et augmentez la capacité de la batterie ou diminuez la puissance demandée par les composants installés. Vérifiez que toutes les batteries sont totalement chargées. Assurez-vous que le contrôleur installé sur un modèle électrique est adapté à la puissance demandée

## GARANTIE ET RÉPARATIONS

### Durée de la garantie

Garantie exclusive - Horizon Hobby, LLC (Horizon) garantit que le Produit acheté (le « Produit ») sera exempt de défauts matériels et de fabrication à sa date d'achat par l'Acheteur. La durée de garantie correspond aux dispositions légales du pays dans lequel le produit a été acquis. La durée de garantie est de 6 mois et la durée d'obligation de garantie de 18 mois à l'expiration de la période de garantie.

### Limitations de la garantie

- (a) La garantie est donnée à l'acheteur initial (« Acheteur ») et n'est pas transférable. Le recours de l'acheteur consiste en la réparation ou en l'échange dans le cadre de cette garantie. La garantie s'applique uniquement aux produits achetés chez un revendeur Horizon agréé. Les ventes faites à des tiers ne sont pas couvertes par cette garantie. Les revendications en garantie seront acceptées sur fourniture d'une preuve d'achat valide uniquement. Horizon se réserve le droit de modifier les dispositions de la présente garantie sans avis préalable et révoque alors les dispositions de garantie existantes.
- (b) Horizon n'endosse aucune garantie quant à la vendabilité du produit ou aux capacités et à la forme physique de l'utilisateur pour une utilisation donnée du produit. Il est de la seule responsabilité de l'acheteur de vérifier si le produit correspond à ses capacités et à l'utilisation prévue.
- (c) Recours de l'acheteur – Il est de la seule discrétion d'Horizon de déterminer si un produit présentant un cas de garantie sera réparé ou échangé. Ce sont là les recours exclusifs de l'acheteur lorsqu'un défaut est constaté.

Horizon se réserve la possibilité de vérifier tous les éléments utilisés et susceptibles d'être intégrés dans le cas de garantie. La décision de réparer ou de remplacer le produit est du seul ressort d'Horizon. La garantie exclut les défauts esthétiques ou les défauts provoqués par des cas de force majeure, une manipulation incorrecte du produit, une utilisation incorrecte ou commerciale de ce dernier ou encore des modifications de quelque nature qu'elles soient.

La garantie ne couvre pas les dégâts résultant d'un montage ou d'une manipulation erronés, d'accidents ou encore du fonctionnement ainsi que des tentatives d'entretien ou de réparation non effectuées par Horizon. Les retours effectués par le fait de l'acheteur directement à Horizon ou à l'une de ses représentations nationales requièrent une confirmation écrite.

### Limitation des dégâts

Horizon ne saurait être tenu responsable de dommages consécutifs directs ou indirects, de pertes de revenus ou de pertes commerciales, liés de quelque manière que ce soit au produit et ce, indépendamment du fait qu'un recours puisse être formulé en relation avec un contrat, la garantie ou l'obligation de garantie. Par ailleurs, Horizon n'acceptera pas de recours issus d'un cas de garantie lorsque ces recours dépassent la valeur unitaire du produit. Horizon n'exerce aucune influence sur le montage, l'utilisation ou la maintenance du produit ou sur d'éventuelles combinaisons de produits choisies par l'acheteur. Horizon ne prend en compte aucune garantie et n'accepte aucun recours pour les blessures ou les dommages pouvant en résulter. En utilisant et en montant le produit, l'acheteur accepte sans restriction ni réserve toutes les dispositions relatives à la garantie figurant dans le présent document.

Si vous n'êtes pas prêt, en tant qu'acheteur, à accepter ces dispositions en relation avec l'utilisation du produit, nous vous demandons de restituer au vendeur le produit complet, non utilisé et dans son emballage d'origine.

### Indications relatives à la sécurité

Ceci est un produit de loisirs perfectionné et non un jouet. Il doit être utilisé avec précaution et bon sens et nécessite quelques aptitudes mécaniques ainsi que mentales. L'incapacité à utiliser le produit de manière sûre et raisonnable peut provoquer des blessures et des dégâts matériels conséquents. Ce produit n'est pas destiné à être utilisé par des enfants sans la surveillance par un tuteur. La notice d'utilisation contient des indications relatives à la sécurité ainsi que des indications concernant la maintenance et le fonctionnement du produit. Il est absolument indispensable de lire et de comprendre ces indications avant la première mise en service. C'est uniquement ainsi qu'il sera possible d'éviter une manipulation erronée et des accidents entraînant des blessures et des dégâts.

### Questions, assistance et réparations

Votre revendeur spécialisé local et le point de vente ne peuvent effectuer une estimation d'éligibilité à l'application de la garantie sans avoir consulté Horizon. Cela vaut également pour les réparations sous garantie. Vous voudrez bien, dans un tel cas, contacter le revendeur qui conviendra avec Horizon d'une décision appropriée, destinée à vous aider le plus rapidement possible.

### Maintenance et réparation

Si votre produit doit faire l'objet d'une maintenance ou d'une réparation, adressez-vous soit à votre revendeur spécialisé, soit directement à Horizon. Emballez le produit soigneusement. Veuillez noter que le carton d'emballage d'origine ne suffit pas, en règle générale, à protéger le produit des dégâts pouvant survenir pendant le transport. Faites appel à un service de messagerie proposant une fonction de suivi et une assurance, puisque Horizon ne prend aucune responsabilité pour l'expédition du produit jusqu'à sa réception acceptée. Veuillez joindre une preuve d'achat, une description détaillée des défauts ainsi qu'une liste de tous les éléments distincts envoyés. Nous avons de plus besoin d'une adresse complète, d'un numéro de téléphone (pour demander des renseignements) et d'une adresse de courriel.

### Garantie et réparations

Les demandes en garantie seront uniquement traitées en présence d'une preuve d'achat originale émanant d'un revendeur spécialisé agréé, sur laquelle figurent le nom de l'acheteur ainsi que la date d'achat. Si le cas de garantie est confirmé, le produit sera réparé. Cette décision relève uniquement de Horizon Hobby.

### Réparations payantes

En cas de réparation payante, nous établissons un devis que nous transmettons à votre revendeur. La réparation sera seulement effectuée après que nous ayons reçu la confirmation du revendeur. Le prix de la réparation devra être acquitté au revendeur. Pour les réparations payantes, nous facturons au minimum 30 minutes de travail en atelier ainsi que les frais de réexpédition. En l'absence d'un accord pour la réparation dans un délai de 90 jours, nous nous réservons la possibilité de détruire le produit ou de l'utiliser autrement.

**ATTENTION : nous n'effectuons de réparations payantes que pour les composants électroniques et les moteurs. Les réparations touchant à la mécanique, en particulier celles des hélicoptères et des voitures radiocommandées, sont extrêmement coûteuses et doivent par conséquent être effectuées par l'acheteur lui-même.**

## COORDONNÉES DE GARANTIE ET RÉPARATIONS

Pays d'achat	Horizon Hobby	Numéro de téléphone/E-mail	Adresse
France	Service/Parts/Sales: Horizon Hobby SAS	infofrance@horizonhobby.com +33 (0) 1 60 18 34 90	11 Rue Georges Charpak 77127 Lieusaint, France

### Information IC

Le présent appareil est conforme aux CNR d'Industrie Canada applicables aux appareils radio exempts de licence. L'exploitation est autorisée aux deux conditions suivantes : (1) l'appareil ne doit pas produire de brouillage, et (2) l'utilisateur de l'appareil doit accepter tout brouillage radioélectrique subi, même si le brouillage est susceptible d'en compromettre le fonctionnement.

## INFORMATIONS DE CONFORMITÉ POUR L'UNION EUROPÉENNE

AT	BE	BG	CZ	CY	DE	DK
EE	ES	FI	FR	GR	HR	HU
IE	IT	LT	LU	LV	MT	NL
PL	PT	RO	SE	SI	SK	UK
IS	LI	NO	CH			

### Déclaration de conformité

(conformément à la norme ISO/IEC 17050-1)

No. HH2014050401

Produit(s): DX6 6 Channel System w/ AR610 Receiver

Numéro(s) d'article: SPM6700EU

Catégorie d'équipement: 2

L'objet de la déclaration décrit ci-dessus est en conformité avec les exigences des spécifications énumérées ci-après, suivant les conditions des directives ETRT 1999/5/CE:

**EN 300-328 V1.7.1: 2006**

**EN 301 489-1 V1.9.2: 2012**

**EN 301 489-17 V2.1.1: 2009**

**EN60950-1:2006+A11:2009+A1:2010+A12: 2011**



Signé en nom et pour le compte de:  
Horizon Hobby, LLC.  
Champaign, IL USA  
04.05.2014

Robert Peak  
Chief Financial Officer  
Horizon Hobby, LLC



### Élimination dans l'Union Européenne

Ce produit ne doit pas être éliminé avec les ordures ménagères. Il est de la responsabilité de l'utilisateur de remettre le produit à un point de collecte officiel des déchets d'équipements électriques. Cette procédure permet de garantir le respect de l'environnement et l'absence de sollicitation excessive des ressources naturelles. Elle protège de plus le bien-être de la communauté humaine. Pour plus d'informations quant aux lieux d'éliminations des déchets d'équipements électriques, vous pouvez contacter votre mairie ou le service local de traitement des ordures ménagères.



**AVVISO**

Tutte le istruzioni, le garanzie e gli altri documenti pertinenti sono soggetti a cambiamenti a totale discrezione di Horizon Hobby, LLC. Per una documentazione aggiornata sul prodotto, visitare il sito [horizonhobby.com](http://horizonhobby.com) e fare clic sulla sezione Support del prodotto.

**Significato Dei Termini Usati**

Nella documentazione relativa al prodotto vengono utilizzati i seguenti termini per indicare i vari livelli di pericolo potenziale durante l'uso del prodotto:  
**AVVISO:** indica procedure che, se non debitamente seguite, possono determinare il rischio di danni alle cose e il rischio minimo o nullo di lesioni alle persone.

**ATTENZIONE:** indica procedure che, se non debitamente seguite, determinano il rischio di danni alle cose e di gravi lesioni alle persone.

**AVVERTENZA:** indica procedure che, se non debitamente seguite, determinano il rischio di danni alle cose, danni collaterali e gravi lesioni alle persone o il rischio elevato di lesioni superficiali alle persone.



**AVVERTENZA:** leggere TUTTO il manuale di istruzioni e familiarizzare con le caratteristiche del prodotto prima di farlo funzionare. Un uso improprio del prodotto può causare danni al prodotto stesso e alle altre cose e gravi lesioni alle persone.

Questo è un prodotto sofisticato per appassionati di modellismo. Deve essere azionato in maniera attenta e responsabile e richiede alcune conoscenze basilari di meccanica. L'uso improprio o irresponsabile di questo prodotto può causare lesioni alle persone e danni al prodotto stesso o alle altre cose. Questo prodotto non deve essere utilizzato dai bambini senza la diretta supervisione di un adulto. Non tentare di smontare, utilizzare componenti incompatibili o modificare il prodotto in nessun caso senza previa approvazione di Horizon Hobby, LLC. Questo manuale contiene le istruzioni per la sicurezza, l'uso e la manutenzione del prodotto. È fondamentale leggere e seguire tutte le istruzioni e le avvertenze del manuale prima di montare, impostare o utilizzare il prodotto, al fine di utilizzarlo correttamente e di evitare di causare danni alle cose o gravi lesioni alle persone.

**AVVERTENZA CONTRO PRODOTTI CONTRAFFATTI**

Acquistate sempre da rivenditori autorizzati Horizon Hobby per essere certi di avere prodotti originali Spektrum di alta qualità. Horizon Hobby rifiuta qualsiasi supporto o garanzia riguardo, ma non limitato a, compatibilità e prestazioni di prodotti contraffatti o prodotti che vantano compatibilità con DSM o Spektrum.

**AVVISO:** Si intende che questo prodotto è dedicato all'uso con modelli radiocomandati senza persone a bordo. Horizon Hobby declina ogni responsabilità al di fuori di questo utilizzo e, in questo caso, non riconosce alcuna garanzia.

**Almeno 14 anni. Non è un giocattolo.**

**Registrazione Della Garanzia**

Visitate [community.spektrumrc.com](http://community.spektrumrc.com) oggi stesso per registrare il vostro prodotto.

**AVVISO:** mentre il DSMX permette l'uso di più di 40 trasmettitori simultaneamente; quando si usano ricevitori in DSM2, non bisogna usare più di 40 trasmettitori allo stesso tempo.

**Note Generali**

- I modelli radiocomandati sono molto piacevoli e divertenti. Però, se non usati con le dovute cautele e con la giusta manutenzione, possono essere fonte di pericolo.
- Per prima cosa è importante installare correttamente il radiocomando.
- Poi bisogna essere in grado di controllare con sicurezza il modello in ogni condizione.
- Se si è alle prime armi bisogna chiedere aiuto a modellisti esperti o al rivenditore locale.
- Contattare le organizzazioni locali o nazionali di modellismo per avere informazioni aggiornate sulle regole vigenti.
- Quando si utilizzano i modelli bisogna sempre accendere il trasmettitore per primo e spegnerlo per ultimo.
- Quando, in un modello già connesso ad un trasmettitore si eseguono modifiche alle impostazioni, bisogna poi rifare la connessione (binding) per essere certi che le impostazioni di sicurezza (fail safe) siano state memorizzate.

**Punti da rispettare per la sicurezza**

- Prima del volo accertarsi che le batterie del trasmettitore e del ricevitore siano ben cariche.
- Impostare sul timer un tempo di volo adeguato alla capacità delle batterie in uso.
- Prima di mandare in volo il modello occorre fare una prova della portata fra trasmettitore e ricevitore.
- Verificare che tutte le superfici mobili rispondano correttamente ai comandi del trasmettitore.
- Non usare il modello vicino a spettatori, aree di parcheggio o altre situazioni che possano recare danno a persone o cose.
- Non usare il modello in condizioni meteorologiche avverse. Una scarsa visibilità può creare disorientamento e perdita di controllo del modello.
- Non prendere rischi. Se in qualsiasi momento si notano comportamenti del modello strani o pericolosi, bisogna fermarsi finché non si individua e si corregge la causa del problema.

## CARATTERISTICHE DX6

- Passare alla schermata della telemetria con il "Roller", senza entrare nel menu Settings
- Commutare tra i menu Function List e System Settings senza spegnere il trasmettitore
- Avvisi vocali per telemetria, avvertimenti e altre condizioni
- Un particolare menu permette di attivare o disattivare specifici suoni del DX6
- Assegna cinque modalità di volo per aereo, anche combinando fino due interruttori
- Memoria modelli virtualmente illimitata (250 modelli)
- Sistema trainer senza fili



### PRIMA DI USARE IL VOSTRO TRASMETTITORE

Prima di andare avanti, visitate la Comunità Spektrum sul sito [community.spektrumrc.com](http://community.spektrumrc.com) per registrare il prodotto e scaricare gli aggiornamenti del software AirWare. Finché il trasmettitore non è stato registrato, appare occasionalmente una schermata per ricordare la registrazione. Una volta fatta la registrazione, il promemoria non compare più.

## CONTENUTO DELLA SCATOLA

- DX6 Trasmettitore
- Ricevitore AR610 (non incluso nella versione con il solo trasmettitore)
- 4 pile alcaline AA con portapile
- Manuale

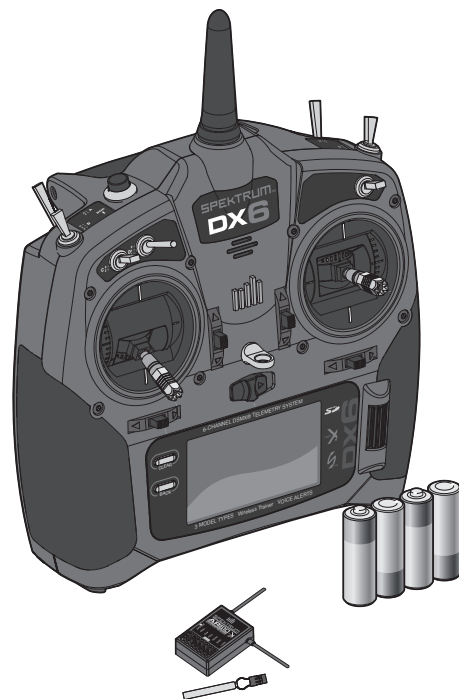



## INDICE

<b>INSTALLAZIONE BATTERIA OPZIONALE LI ION</b> .....	<b>138</b>
<b>Funzioni del trasmettitore</b> .....	<b>139</b>
<b>Schermata principale</b> .....	<b>141</b>
<b>Navigazione</b> .....	<b>141</b>
Scelta interruttore automatico.....	141
<b>Scheda SD</b> .....	<b>142</b>
Installazione della scheda SD.....	142
Esportare il numero di serie del trasmettitore sulla scheda SD.....	142
Aggiornamento del Firmware Airware.....	142
<b>Connessione (Binding)</b> .....	<b>143</b>
<b>Requisiti del sistema di alimentazione del ricevitore</b> .....	<b>144</b>
<b>Programmare le posizioni del Failsafe</b> .....	<b>145</b>
SmartSafe.....	145
Tenere l'ultimo comando.....	145
Preimpostazione Failsafe.....	145
<b>Guida alla programmazione per Tipo di Modello</b> .....	<b>146</b>
<b>IMPOSTAZIONE DEL SISTEMA</b> .....	<b>147</b>
Selezione Modello.....	147
Accesso Diretto.....	147
Tipo di modello.....	147
Nome modello.....	148
gli spazi.....	148
Imposta F-Mode.....	148
gli spazi.....	149
Assegna canale.....	149
Configura ingressi.....	149
Servizi per il modello.....	150
Settaggio trim.....	150
Creare un nuovo modello.....	150
Cancellare un modello.....	151
Copiare un modello.....	151
Azzerare modello.....	151
Ordinare l'elenco dei modelli.....	151
Telemetria.....	152
Impostazione della telemetria.....	152
Auto-configurazione telemetria.....	152
Avvertimenti.....	152
Allarmi della telemetria.....	153
Impostazione prevolo.....	153
Frame Rate.....	153
<b>TRAINER</b> .....	<b>154</b>
Trainer con cavo.....	154
Trainer senza fili.....	155
<b>IMPOSTAZIONE DEL SISTEMA</b> .....	<b>156</b>
Impostazione sistema.....	156
Nome dell'utente.....	156
Contrasto.....	156
Retroilluminazione.....	156
Mode (modalità di pilotaggio).....	156
Allarme batteria.....	156
Scelta della Lingua.....	157
Allarme per inattività.....	157
Suoni di sistema.....	157
Stile dei trim.....	157
Ulteriori settaggi.....	157
Esportare il numero di Serie sulla scheda SD.....	158
Calibrazione.....	158
Calibrazione del trasmettitore.....	158
Numero di serie.....	158
Individuare la versione del firmware del trasmettitore.....	158
<b>Trasferimenti su Scheda SD</b> .....	<b>159</b>
Esporta un Modello.....	159
Aggiornare i files dei suoni su Spektrum DX6.....	160
Aggiornamento del Firmware Airware.....	160
<b>Elenco funzioni</b> .....	<b>161</b>
Imposta servi.....	161
Travel adjust (regolazione della corsa).....	161
Sub-Trim.....	161
Inversione corse.....	161
Elenco funzioni.....	161
function list.....	162
D/R & Espo (corse ridotte ed esponenziali).....	162
Differenziale (solo per Aerei ed Alianti).....	162
Taglio gas (spegnimento del motore).....	162
Curva motore.....	162
Miscelazioni.....	163
Assegnare un mixer ad un interruttore.....	163
function list.....	163
Back Mixing.....	164
Prova della portata.....	164
Timer.....	164
Telemetria.....	165
function list.....	165
Impostazioni vocali personalizzate.....	165
Impostazione del sistema.....	166
Monitor.....	166
<b>ACRO (Aereo)</b> .....	<b>167</b>
Tipo di aereo.....	167
Modello di aereo.....	167
Collegamenti ai servi consigliati.....	167
Alettone.....	168
Elevatore.....	168
Sistema flap.....	168
Miscelazioni ACRO.....	168
Tipo di piatto.....	169
Tipo di comando del collettivo.....	169
Curva del passo.....	169
<b>HELI (elicottero)</b> .....	<b>169</b>
Modello di elicottero.....	169
Piatto oscillante.....	170
Gyro.....	170
Miscelazioni.....	170
<b>SAIL (aliate)</b> .....	<b>171</b>
Modello di aliate.....	171
Tipo di aliate.....	171
Imposta profilo.....	171
Sistema profilo.....	171
Motore.....	171
Miscelazioni per aliate (SAIL).....	172
<b>Regolazioni meccaniche sul trasmettitore</b> .....	<b>173</b>
Modalità di pilotaggio.....	173
Programmare la conversione.....	173
Conversione meccanica.....	173
Cambiare il movimento a scatti del comando motore.....	173
Regolazioni meccaniche sul trasmettitore.....	174
Riassemblare il trasmettitore.....	174
Cambiare il movimento a scatti del comando motore.....	174
Regolare la tensione degli stick.....	175
Regolazioni meccaniche sul trasmettitore.....	175
Regolazione delle strisce di frizione.....	175
Regolazione del movimento a scatti del comando motore.....	175
Regolazione della lunghezza degli stick.....	175
<b>Guida alla soluzione dei problemi</b> .....	<b>176</b>
<b>GARANZIA</b> .....	<b>177</b>
<b>CONTATTI PER LA GARANZIA E L'ASSISTENZA</b> .....	<b>178</b>
<b>Informazioni Sulla Conformità Per L'unione Europea</b> .....	<b>178</b>

## AVVERTENZE E PRECAUZIONI NELLA CARICA DELLE BATTERIE

### Precauzioni e avvertenze sulle batterie e la loro carica

Se non si utilizza questo prodotto con attenzione e non si osservano le seguenti avvertenze potrebbero verificarsi malfunzionamenti, problemi elettrici, eccessivo sviluppo di calore, incendi e, in definitiva, lesioni e danni materiali.

- Leggere tutte le norme di sicurezza e il manuale intero prima di usare questo prodotto
- Non permettere ai bambini inferiori a 14 anni di caricare le batterie
- Non lasciare cadere il caricabatterie o le batterie
- Non tentare mai di caricare batterie fuori uso o danneggiate
- Non tentare di caricare un pacco formato da batterie di tipi differenti
- Non caricare mai una batteria se il cavo è schiacciato o messo in corto
- Non permettere alle batterie o al caricabatterie di entrare in contatto con l'umidità
- Non caricare mai le batterie in luoghi estremamente caldi o freddi (si raccomanda 10-27° C) o esposti alla luce diretta del sole
- Scollegare sempre la batteria e il caricabatterie dopo la carica e attendere che si raffreddino tra una carica e l'altra
- Controllare sempre la batteria prima di caricarla
- Interrompere sempre qualsiasi processo di carica o scarica e rivolgersi a Horizon Hobby se si notano dei malfunzionamenti
- Tenere le batterie e il caricabatterie lontano da materiali infiammabili
- Interrompere sempre il processo di carica se la batteria scotta al tatto o inizia a deformarsi (gonfiarsi) durante la carica

## INSTALLAZIONE BATTERIA OPZIONALE LI ION

1. Togliere il coperchio del vano batteria dal retro del trasmettitore.
2. Togliere il portapile AA scollegandolo dal trasmettitore.
3. Togliere dal vano batteria la spugna piatta rettangolare.
4. Collegare la batteria (SPMA9602) alla presa del trasmettitore.
5. Inserire la batteria Lilon opzionale all'interno del trasmettitore.
6. Rimettere il coperchio.

**AVVISO:** quando si monta una batteria Lilon, bisogna sempre impostare il corrispondente tipo di batteria nella schermata Systems Settings per avere l'allarme di bassa tensione impostato correttamente.

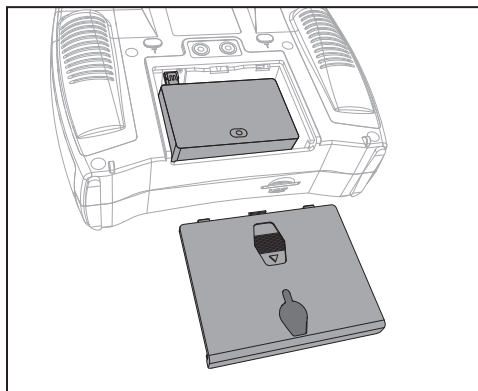

## FUNZIONI DEL TRASMETTITORE

Funzione	
①	Antenna
②	Speaker Grill
③	Interruttore H
④	Interruttore G
⑤	Interruttore F
⑥	Stick motore/alettoni (Mode 1) Stick elevatore/alettoni (Mode 2) Stick motore/timone (Mode 3) Stick elevatore/timone (Mode 4)

Funzione	
⑦	Trim elevatore (Mode 2, 4) Trim motore (Mode 1, 3)
⑧	Trim alettone (Mode 1,2) Trim timone (Mode 3,4)
⑨	Rotella di scorrimento (Roller)
⑩	Impugnatura destra
⑪	Interruttore On/Off
⑫	LCD
⑬	Pulsante Clear
⑭	Pulsante Back
⑮	Apertura per la scheda SD

Funzione	
⑯	Impugnatura sinistra
⑰	Aggancio per cinghia
⑱	Trim timone (Mode 1,2) Trim alettone (Mode 3,4)
⑲	Trim elevatore (Mode 1,3) Trim motore (Mode 2,4)
⑳	Stick elevatore/timone (Mode 1) Stick motore/timone (Mode 2) Stick elevatore/alettone (Mode 3) Stick motore/alettone (Mode 4)

Funzione	
㉑	Interruttore C
㉒	Interruttore B
㉓	Interruttore A
㉔	Interruttore D
㉕	Interr./Bind I
㉖	LED

Il trasmettitore viene fornito con un sottile film plastico trasparente applicato su alcuni pannelli frontali, come protezione. L'umidità e l'uso possono far distaccare parzialmente questo film. Lo si può togliere quando si vuole agendo delicatamente.

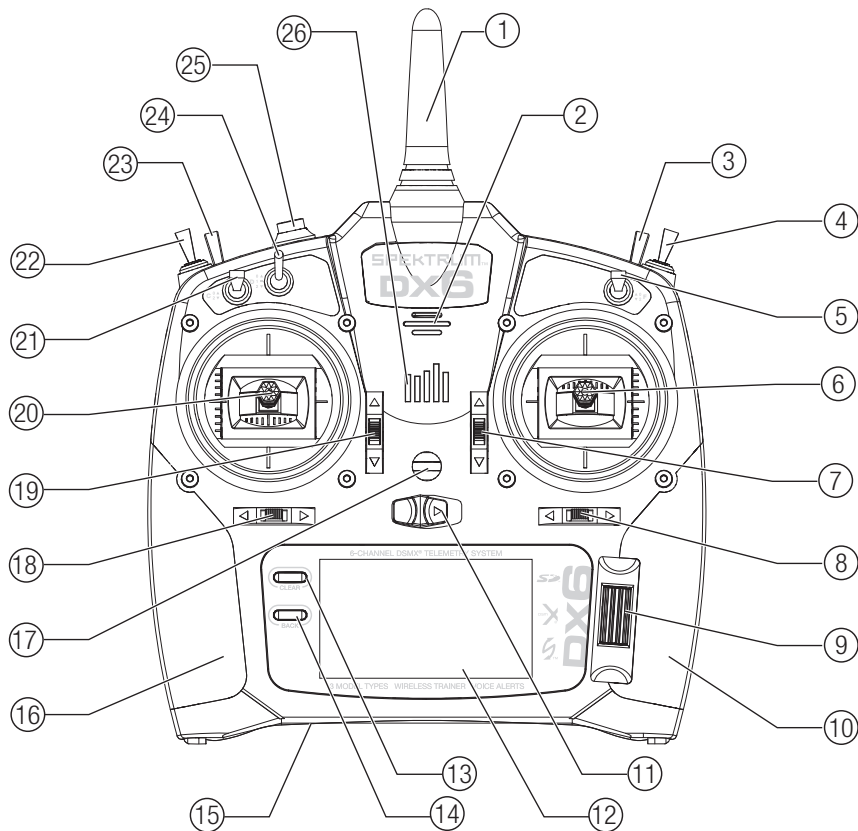

## FUNZIONI DEL TRASMETTITORE

Funzione	
①	Maniglia
②	Tensione molla motore (Mode 2,4)
③	Regolazione molle sticks
④	Cambio modo
⑤	Impugnatura destra

Funzione	
⑥	Jack audio
⑦	Preso di carica da usare per la batteria Lilon opzionale
⑧	Coperchio batteria
⑨	Preso trainer
⑩	Impugnatura sinistra

Funzione	
⑪	Regolazione molle sticks
⑫	Cambio modo
⑬	Tensione molla motore (Mode 1,3)

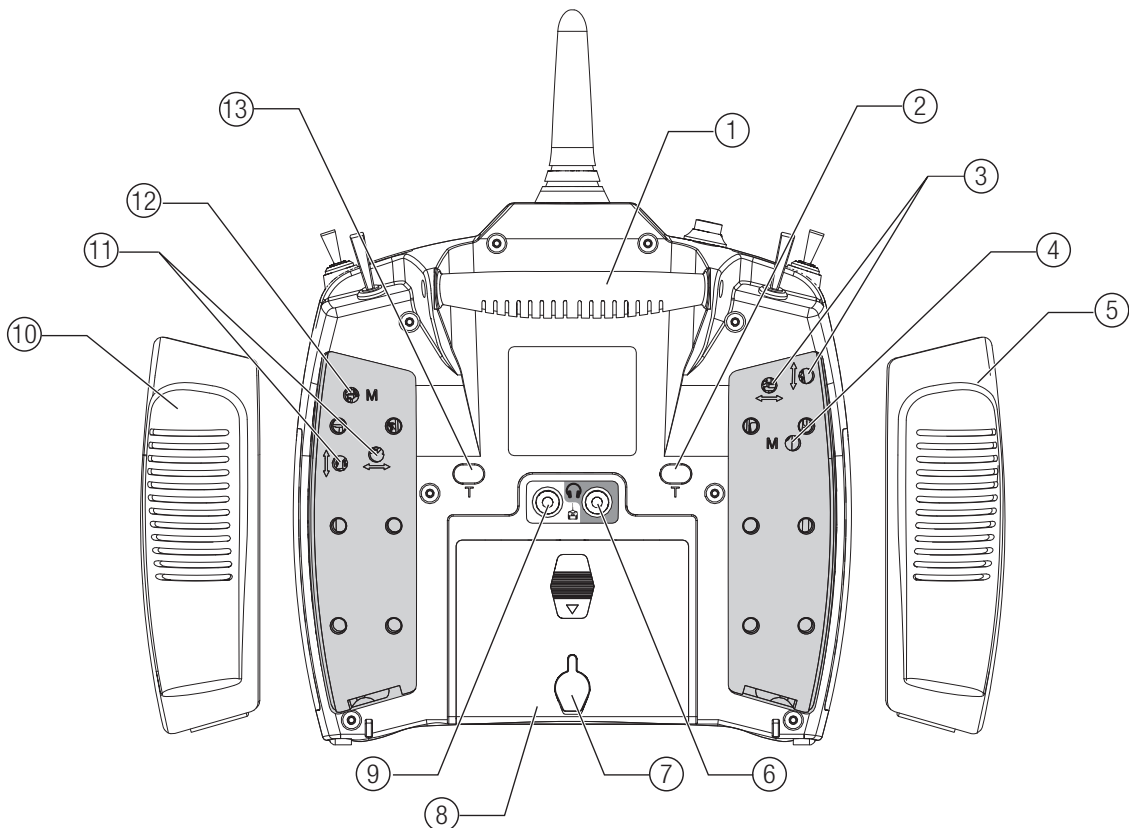

## SCHERMATA PRINCIPALE

Funzione	
(A)	Nome modello
(B)	DSMX/DSM2 If not shown, this indicates "not bound".
(C)	Livello di carica batteria <span style="float: right;">Quando si preme il tasto BACK viene visualizzato anche il volume</span>
(D)	Indicatore digitale della tensione (un allarme suona e la schermata lampeggia quando la tensione della batteria scende sotto i 4,3V quando si usano le pile alcaline o i 6,4V con le batterie LiPo / Lilon)
(E)	Tipo di modello
(F)	Trim elevatore (Modi 2 e 4) Trim motore (Modi 1 e 3)
(G)	Trim alettone (Modi 1 e 2) Trim alettone (Modi 3 e 4)
(H)	Timer

Funzione	
(I)	Trim timone (Modi 1 e 2) Trim alettone (Modi 3 e 4)
(J)	Trim motore (Mode 2 e 4) Trim elevatore (Mode 1 e 3)
(K)	Timer

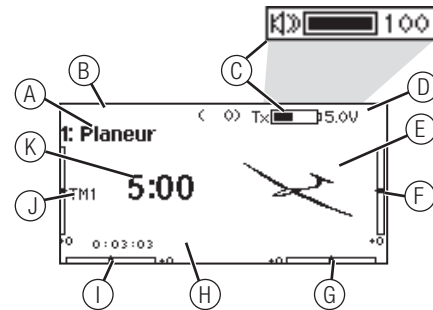

## NAVIGAZIONE

- Girare la rotella di scorrimento per navigare attraverso i menu e le opzioni, o premerla per scegliere o cambiare i contenuti dello schermo.
- Usare il pulsante BACK per tornare alla schermata precedente (ad esempio per passare dal Miscelazioni al Lista funzioni)
- Usare il pulsante CLEAR per riportare un valore selezionato alla sua condizione originale di default.
- Quando il trasmettitore è acceso si va direttamente alla schermata Scelta modello premendo insieme i pulsanti Clear e Back. Questo è un Accesso diretto e permette di accedere alla schermata suddetta senza spegnere e riaccendere il trasmettitore.
- Tenendo premuta la rotella di scorrimento mentre si accende il trasmettitore, si entra direttamente nell'elenco

Impostazione sistema. Quando si è nel Impostazione sistema non c'è trasmissione di segnali radio per evitare di danneggiare accidentalmente i comandi o i servi durante la programmazione.

- Dalla schermata principale si può girare la rotella di scorrimento per vedere la funzione Servo monitor.
- Accendendo il trasmettitore si vede la schermata principale Main Screen. Premendo la rotella di scorrimento una volta da questa posizione si passa a Lista funzioni.
- Quando si vuole cambiare un valore in una schermata per una certa posizione del cursore, basta spostarlo nella posizione voluta per evidenziare il valore da cambiare, come ad esempio 0/1/2, su/giù o sinistra/destra.



**Consiglio:** il piccolo segno di sotto mostra la posizione attuale dell'interruttore.

Girando e premendo il "Roller" (rotella di scorrimento), il riquadro selezionato diventa nero per indicare che il valore o la condizione sono attivi in questa posizione.

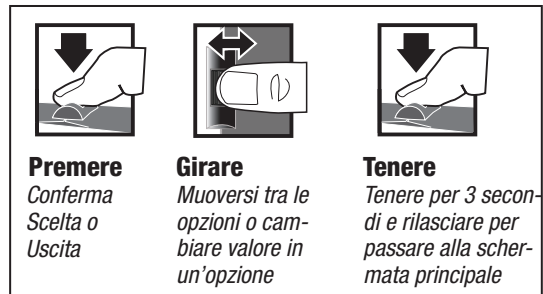

**Premere**  
Conferma  
Scelta o  
Uscita

**Girare**  
Muoversi tra le  
opzioni o cam-  
biare valore in  
un'opzione

**Tenere**  
Tenere per 3 secon-  
di e rilasciare per  
passare alla scher-  
mata principale

## Scelta interruttore automatico

Per scegliere facilmente un interruttore in una funzione, come un mixer, far scorrere il Roller fino ad evidenziare la casella per la scelta dell'interruttore e premere il Roller. Il contorno della casella adesso lampeggia. Per scegliere un interruttore, muovere quello scelto e controllare che venga visualizzato in modo corretto. Se tutto è a posto premere il Roller per completare la scelta.



## SCHEMA SD

### Installazione della scheda SD

La scheda SD inclusa, permette di:

- Importare (copiare) modelli da un altro trasmettitore DX6
- Esportare (trasferire) modelli ad un altro trasmettitore DX6
- Aggiornare il software AirWare del trasmettitore
- Installare / Aggiornare i file audio

Per installare la scheda SD:

1. Spegnerne il trasmettitore.
2. Premere la scheda SD nella sua sede con l'etichetta rivolta verso il retro del trasmettitore. La scheda ha una tacca di riferimento per evitare un inserimento errato. Non forzare se la scheda non entra.

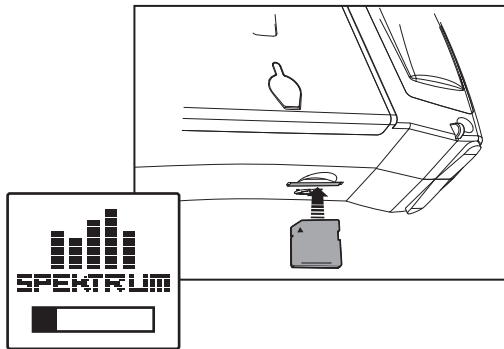

### Esportare il numero di serie del trasmettitore sulla scheda SD

Esportare il numero di serie del vostro DX6 sulla scheda SD come file di testo per una facile registrazione su [community.spektrumrc.com](http://community.spektrumrc.com), con un semplice copia e incolla.

Per esportare il numero di serie:

1. Tenere premuta la rotella di scorrimento mentre si accende il trasmettitore finché non appare la lista dei menu.
2. Scorrere il menu Impostazione sistema. Premere una volta la rotella di scorrimento per aprire il menu.
3. Scegliere (>>) nelle schermate Impostazione sistema ed Altre impostazioni.
4. Quando appare la schermata con il numero di serie, selezionare EXPORT.
5. Spegnerne il trasmettitore e togliere la scheda SD dal trasmettitore.
6. Collegare la scheda SD al computer e aprire il file .txt in essa contenuto.
7. Copiare e incollare il numero di serie nella schermata Registration sul sito della Community Spektrum ([community.spektrumrc.com](http://community.spektrumrc.com)).

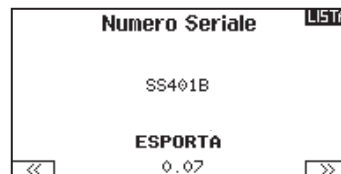

## Aggiornamento del Firmware Airware

**AVVISO:** il LED arancio Spektrum lampeggia e una barra di stato appare sullo schermo durante l'installazione del firmware. Non spegnere il trasmettitore durante l'aggiornamento del firmware altrimenti si potrebbero danneggiare i files di sistema.

Prima di installare qualsiasi file del firmware Airware, esportare sempre tutti i modelli su di una scheda SD diversa da quella contenente l'aggiornamento del firmware Airware. L'aggiornamento del firmware Airware cancella tutti i modelli in memoria.

Per maggiori informazioni sugli aggiornamenti AirWare, visitare il sito della Comunità Spektrum.

### Installare automaticamente gli aggiornamenti AirWare

Per installare gli aggiornamenti AirWare più recenti:

1. Scaricare l'aggiornamento dal sito della Comunità Spektrum e salvarlo su di una scheda SD.
2. Spegnerne il trasmettitore e inserirvi la scheda SD.
3. Accendere il trasmettitore e l'aggiornamento si installa automaticamente nel trasmettitore.

### Installare manualmente gli aggiornamenti AirWare

1. Salvare la versione AirWare desiderata su di una scheda SD.
2. Selezionare Aggiorna Firmware dalle opzioni del menu Scheda SD. Appare la schermata Scegli Files.
3. Selezionare dall'elenco la versione AirWare desiderata. Mentre si stanno installando gli aggiornamenti lo schermo è scuro. Il LED arancio Spektrum lampeggia e una barra di stato appare sullo schermo durante l'installazione del firmware.

**AVVISO:** Non spegnere il trasmettitore durante l'aggiornamento del firmware. In caso contrario si danneggerebbe il trasmettitore.

## CONNESSIONE (BINDING)

Questa è la procedura che serve per far riconoscere al ricevitore il codice unico GUID del trasmettitore. Sarà necessario rifare la connessione (binding) dopo aver fatto tutte le regolazioni per avere le posizioni di failsafe impostate in modo corretto.

### Connessione usando il ricevitore e una batteria per ricevitore

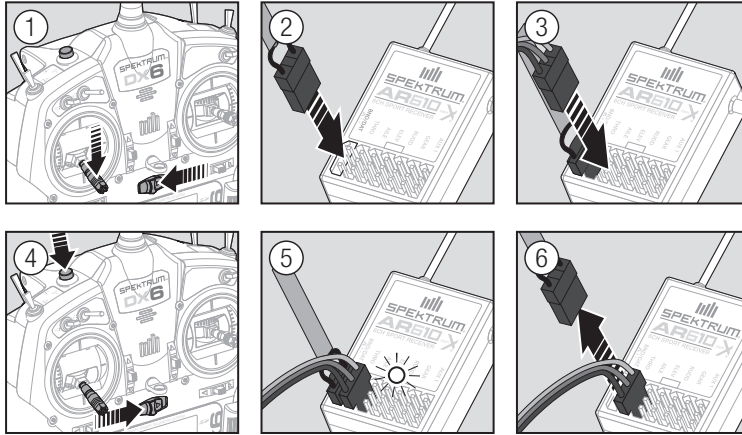

1. Abbassare completamente lo stick del motore e accendere il trasmettitore.
2. Inserire il connettore "bind plug" nella presa BIND/DATA del ricevitore.
3. Inserire la batteria ricevente in una presa libera del ricevitore. Il LED arancio del ricevitore lampeggia rapidamente quando è pronto per la connessione (binding).
4. Accendere il trasmettitore tenendo premuto il suo pulsante per il "binding".
5. Rilasciare il pulsante quando sullo schermo del trasmettitore compare la scritta "Binding". La procedura è terminata quando i LED arancio di trasmettitore e ricevitore restano accesi con luce fissa.
6. Spegnerne il ricevitore e togliere il "bind plug".

### Connessione usando il ricevitore e l'ESC

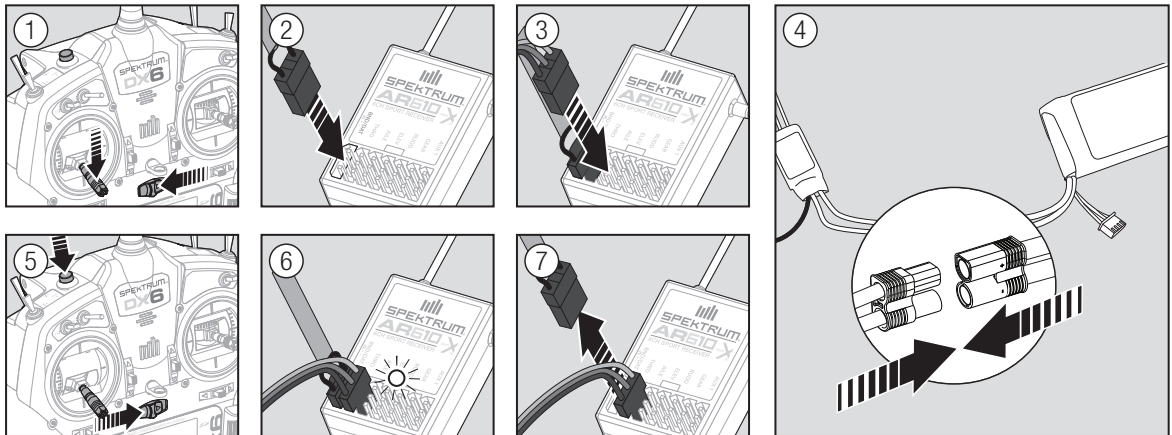

1. Abbassare completamente lo stick del motore e accertarsi che il trasmettitore sia spento.
2. Inserire il connettore "bind plug" nella presa BIND/DATA del ricevitore.
3. Inserire il connettore dell'ESC nella presa THRO (motore).
4. Collegare la batteria all'ESC e accenderlo. Quando il ricevitore è pronto per la connessione, il suo LED lampeggia velocemente.
5. Accendere il trasmettitore tenendo premuto il suo pulsante per il "binding".
6. Rilasciare il pulsante quando il LED del ricevitore smette di lampeggiare velocemente. Quando si stabilisce la connessione il LED del ricevitore resta acceso fisso. Anche lo schermo fornisce indicazioni sulla procedura appena effettuata.
7. Togliere il "bind plug" dal ricevitore.



## REQUISITI DEL SISTEMA DI ALIMENTAZIONE DEL RICEVITORE

I sistemi di alimentazione inadeguati che non sono in grado di fornire la tensione minima necessaria al ricevitore durante il volo sono diventati la prima causa di guasto durante il volo. Alcuni dei componenti del sistema di alimentazione che influiscono sulla capacità di fornire un'adeguata tensione sono:

- Set di batterie del ricevitore (numero di celle, capacità, tipo di celle, stato della carica)
- La capacità dell'ESC di fornire una corrente adeguata al ricevitore presente nell'aereo
- Il collegamento dell'interruttore, i cavi della batteria, i cavi del servo, regolatori, etc.

L'AR610 ha una tensione minima di esercizio di 3.5 volt; quindi si raccomanda vivamente di testare il sistema di alimentazione in base alle linee guida sottostanti.

### Linee guida raccomandate per testare il sistema di alimentazione

Se si usa un sistema di alimentazione non molto idoneo (ad es. batteria piccola o vecchia, ESC che non ha un BEC che supporta elevati assorbimenti di corrente, etc.), si raccomanda di usare un voltmetro per eseguire i seguenti test.

Inserire il voltmetro in una presa libera sul ricevitore e caricare, con il sistema acceso, le superfici di controllo (applicare pressione con la mano) mentre si monitora la tensione sul ricevitore. La tensione deve rimanere sopra i 4.8 volt anche se i servi sono sovraccaricati.



**ATTENZIONE:** Quando si caricano le batterie NiMH, bisogna essere certi che siano completamente cariche. Infatti se si usano dei caricabatterie rapidi con rivelazione del picco, le batterie NiMH tendono a produrre un falso picco che fa concludere prematuramente la carica, quindi aumenta la possibilità di avere incidenti per esaurimento della batteria.

### QuickConnect con rilevamento di calo di tensione (Brownout)

Il vostro AR610 usa la tecnologia QuickConnect con rilevamento di calo di tensione.

- Se si dovesse verificare un'interruzione dell'alimentazione (calo di tensione) il sistema si riconnetterà immediatamente quando verrà ripristinata l'alimentazione (QuickConnect).
- Il LED sul ricevitore lampeggerà lentamente indicando che è avvenuta un'interruzione di alimentazione (calo di tensione).
- I cali di tensione possono essere causati da un'alimentazione inadeguata (batteria scarica o regolatore non idoneo), un connettore allentato, un interruttore non in buone condizioni, un BEC inadeguato usando un regolatore elettronico di velocità, etc.
- I cali di tensione si verificano quando la tensione del ricevitore scende sotto i 3.5 volt interrompendo il controllo, in quanto i servi necessitano di almeno 3.5 volt per funzionare.

### Come lavora la tecnologia QuickConnect con il rivelatore di interruzioni

- Quando la tensione del ricevitore scende sotto i 3.5 volt, il sistema si arresta (smette di funzionare).
- Quando l'alimentazione è ripristinata il ricevitore tenterà immediatamente di riconnettersi alle ultime due frequenze alle quali era connesso.
- Se le due frequenze sono presenti (il trasmettitore è rimasto acceso) il sistema si riconnetterà solitamente in 4/100 di secondo.

Il sistema QuickConnect con Brownout Detection è stato progettato per permettervi di volare in sicurezza nonostante ci siano delle brevi interruzioni di alimentazione. Bisogna comunque scoprire ed eliminare questi problemi prima del prossimo volo prima che si aggravino e portino ad un crash irrimediabile.



**ATTENZIONE:** Se si verifica un "brownout" in volo, bisogna determinarne la causa ed eliminarla.



## PROGRAMMARE LE POSIZIONI DEL FAILSAFE

Quando si connette (bind) trasmettitore e ricevitore, si definiscono le posizioni di failsafe. In caso di perdita del segnale del trasmettitore, il ricevitore posiziona i servi secondo quanto era stato programmato. Il ricevitore Spektrum AR12120 ha 3 tipi di failsafe: SmartSafe, Hold (mantiene l'ultimo segnale utile ricevuto) e Preset (programmabile).

**AVVISO:** Le caratteristiche del failsafe cambiano a seconda del ricevitore usato. Bisogna sempre consultare il manuale del ricevitore.

Prima di andare in volo, bisogna SEMPRE confermare la funzione del failsafe secondo quanto desiderato.

### SmartSafe

SmartSafe è un failsafe che vale solo per il canale del motore, ed offre i seguenti benefici:

- Impedisce l'accensione del motore quando è acceso solo il ricevitore e il trasmettitore è spento.
- Impedisce al regolatore di armarsi finché lo stick del motore non viene posizionato al minimo.
- Spegne i motori elettrici e manda al minimo quelli a scoppio quando si perde il segnale del trasmettitore.

Per programmare lo SmartSafe, portare lo stick motore completamente in basso o in posizione OFF prima di mettere il trasmettitore in modalità "bind" (connessione).

Per provare lo SmartSafe:

1. Accendere trasmettitore e ricevitore.
2. Spegner il trasmettitore. Il comando motore deve andare immediatamente nella posizione programmata (al minimo).

 **ATTENZIONE:** accertarsi che l'aereo sia ben fisso a terra, perché nel caso che il failsafe fosse impostato male, il motore potrebbe aumentare fino al massimo.

### Tenere l'ultimo comando

Se si perde la connessione in volo, tutti i canali, escluso quello del motore, mantengono la loro ultima posizione e l'aereo mantiene la sua rotta finché il ricevitore non recupera il segnale. Per programmare questa funzione seguire le istruzioni di questo manuale riguardanti la connessione (binding).

Per provare la funzione Hold:

1. Accendere trasmettitore e ricevitore.
2. Muovere uno degli stick nella posizione desiderata e mantenerlo in posizione.
3. Mentre si mantiene il comando, per esempio una piccola quantità di timone, spegnere il trasmettitore. Il timone deve rimanere fisso sulla posizione impostata con il comando.

 **ATTENZIONE:** accertarsi che l'aereo sia ben fisso a terra, perché nel caso che il failsafe fosse impostato male, il motore potrebbe aumentare fino al massimo.

### Preimpostazione Failsafe

Con questo failsafe, tutti i canali vanno nella posizione programmata durante la connessione (binding). Questo failsafe è l'ideale per aprire gli spoiler sugli alianti per evitare che l'aereo voli via se si perde il segnale.

Per programmare il failsafe Preset:

1. Inserire il "bind plug" e accendere il ricevitore.
2. Quando il LED arancio del ricevitore e di tutti i ricevitori remoti collegati lampeggia velocemente, togliere il "bind plug". Il LED arancio del ricevitore continua a lampeggiare.

3. Mettere gli stick e gli interruttori del trasmettitore nella posizione voluta per il Preset failsafe e poi accenderlo.
4. La programmazione failsafe è completa quando i LED arancio di trasmettitore, ricevitore e di tutti i ricevitori remoti collegati restano accesi con luce fissa.

 **ATTENZIONE:** accertarsi che l'aereo sia ben fisso a terra, perché nel caso che il failsafe fosse impostato male, il motore potrebbe aumentare fino al massimo.

## GUIDA ALLA PROGRAMMAZIONE PER TIPO DI MODELLO

Il menu Opzioni presenta la possibilità di scegliere il tipo di modello. Le voci del menu cambiano a seconda di quale modello si sceglie (Aereo, Elicottero, Aliante), ma sono identiche per tutti i modelli di quel tipo. Di seguito alla selezione del tipo di aereo (Aereo, Piatto oscillante o Aliante) si possono scegliere altre opzioni nel menu.



Lista menu sistema:  
Scelta modello  
**Tipo di modello**  
Nome modello  
**Tipo di aereo**  
Imposta F-mode  
Assegna canale  
Imposta trim  
Copia modello  
Azzerà modello  
Avvertenze  
Telemetria  
Prima del volo  
**Durata pacchetto dati**  
Connetti  
Allenamento  
Impostazione sistema  
Trasferimento scheda SD

Lista funzioni:  
Imposta servo  
D/R & Expo  
Differenziale  
Differenziale coda a V  
Spegnimento motore  
Curva motore  
Sistema flap  
Miscelazioni  
Prova portata  
Timer  
Telemetria  
Impostazione vocale personalizzata  
Impostazione Sistema  
Monitor



Lista menu sistema:  
Scelta modello  
**Tipo di modello**  
Nome modello  
**Tipo di aliante**  
Imposta F-mode  
Assegna canale  
Imposta trim  
Copia modello  
Azzerà modello  
Avvertenze  
Telemetria  
Prima del volo  
**Durata pacchetto dati**  
Connetti  
Allenamento  
Impostazione sistema  
Trasferimento scheda SD

Lista funzioni:  
Imposta servo  
D/R & Expo  
Differenziale  
Differenziale coda a V  
Spegnimento motore  
Curva motore  
Predisposizione Profilo  
Sistema Profilo  
Miscelazioni  
Prova portata  
Timer  
Telemetria  
Impostazione vocale personalizzata  
Durata pacchetto dati  
Impostazione Sistema  
Monitor



Lista menu sistema:  
Scelta modello  
**Tipo di modello**  
Nome modello  
**Tipo di piatto**  
Imposta F-mode  
Assegna canale  
Imposta trim  
Copia modello  
Azzerà modello  
Avvertenze  
Telemetria  
Prima del volo  
**Durata pacchetto dati**  
Connetti  
Allenamento  
Impostazione sistema  
Trasferimento scheda SD

Lista funzioni:  
Imposta servo  
D/R & Expo  
Spegnimento motore  
Curva motore  
Curva passo  
Piatto oscillante  
Gyro  
Governor  
Curva coda  
Miscelazioni  
Prova portata  
Timer  
Telemetria  
Impostazione vocale personalizzata  
Durata pacchetto dati  
Impostazione Sistema  
Monitor

## IMPOSTAZIONE DEL SISTEMA

Per vedere il menu System Setup, basta premere il "Roller" mentre si accende il trasmettitore. Quando viene visualizzato questo menu il trasmettitore non emette radio frequenza per evitare di danneggiare accidentalmente i servi e relativi comandi mentre si programma il trasmettitore.

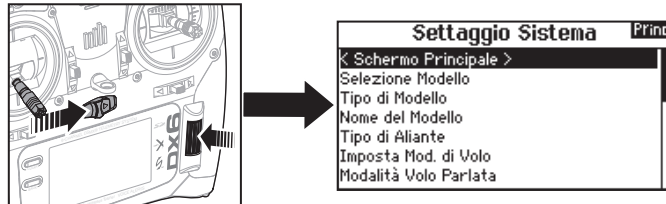

Si può anche entrare nel menu System Setup dal menu Function, senza spegnere il trasmettitore. Una schermata di avvertenza (Caution) avvisa che il segnale RF è disattivato (il trasmettitore non può trasmettere). Se si è sicuri e si vuol accedere al menu System List, premere YES. Se non si è sicuri premere NO per uscire dalla schermata principale e proseguire nelle operazioni.

Se non si preme YES o NO, il sistema uscirà dalla schermata principale e continuerà nelle operazioni entro circa 10 secondi.

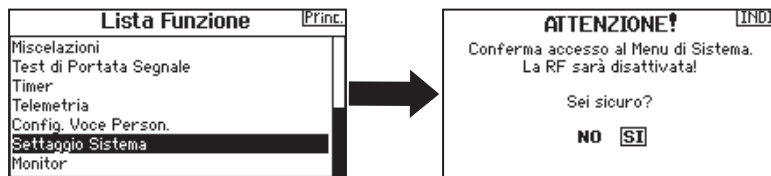

**ATTENZIONE:** non premere YES se il modello non è spento o ben fissato a terra.

## Selezione Modello

Questa funzione permette di scegliere il modello voluto tra quelli registrati nelle 250 memorie disponibili.

1. Far scorrere la lista Selezione Modello fino alla memoria del modello desiderato.
2. Quando si evidenzia la memoria desiderata, premere la rotella di scorrimento una volta per confermare la scelta. Il trasmettitore torna al menu Impostazione sistema.
3. Aggiungere un nuovo modello andando in fondo alla lista. Con la schermata Create New Model verrà quindi proposta l'opzione se creare un nuovo modello o cancellare. Se si sceglie Cancel il sistema ritorna alla funzione Model Select. Se si sceglie Create, verrà creato un nuovo modello e da ora sarà disponibile nell'elenco dei modelli.

### Accesso Diretto

Dalla schermata principale o da quella della Telemetria, premere insieme Clear e Back per passare direttamente al menu Selezione Modello.



## Tipo di modello

Qui si sceglie fra aereo ACRO, elicottero HELI o aliante SAIL.

**IMPORTANTE:** quando si cambia tipo di modello, tutte le programmazioni fatte precedentemente vengono perse. Accertarsi di essere veramente sulla memoria desiderata. Dopo aver cambiato il tipo di modello è necessario rifare la connessione (binding).

**Per cambiare il tipo di modello:**

1. Scorrendo, posizionarsi sul tipo di modello voluto e premere la rotella di scorrimento. Appare la schermata di conferma per il tipo di modello.
2. Scegliere Yes e premere la rotella di scorrimento per confermare. Tutti i dati presenti su quella memoria vengono cancellati. Scegliendo No si esce dalla schermata di conferma e si ritorna al menu Tipo di modello.

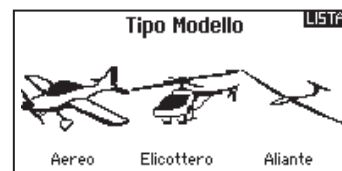

## IMPOSTAZIONE DEL SISTEMA

### Nome modello

Questo menu permette di assegnare un nome personalizzato alla memoria del modello corrente, utilizzando fino a 20 caratteri inclusi gli spazi.

Per aggiungere lettere al nome di un modello:

1. Far scorrere i caratteri fino a quello voluto e premere la rotella di scorrimento una volta. Appare una casella lampeggiante.
2. Scorrere a destra o a sinistra finché appare il carattere desiderato. Premere la rotella di scorrimento una volta per confermare.
3. Scorrere fino alla posizione del prossimo carattere e ripete i passi 1. e 2. finché il nome del modello non è completo.
4. Scegliere BACK per tornare al menu Impostazione sistema.

Per cancellare un carattere:

1. Premere CLEAR quando il carattere è selezionato.
2. Premere CLEAR una seconda volta per cancellare tutti i caratteri a destra del cursore.

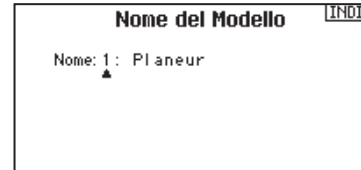

### Tipo di Aereo

► Questo menu è disponibile solo in modalità Aereo. Per l'impostazione si veda la sezione ACRO.

### Tipo di Aliante

► Questo menu è disponibile solo in modalità Aliante. Per l'impostazione si veda la sezione SAIL.

### Tipo di piatto

► Questo menu è disponibile solo in modalità Elicottero. Per l'impostazione si veda la sezione HELI.

### Imposta F-Mode

Questo menu serve ad assegnare gli interruttori per attivare le fasi di volo.

Modo	Numero di interruttori	Numero di modalità di volo
Aereo	1	fino a 3
Heli	3 (incluso Hold motore)	5 (incluso Hold motore)

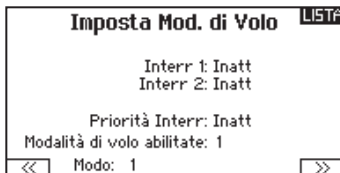

### Impostazione della modalità di volo per Aliante

Si possono assegnare fino a 5 modalità di volo usando una combinazione di interruttori (fino a 2). Si può anche assegnare un interruttore prioritario. Quando questo interruttore è in posizione attiva, è attiva solo la modalità di volo corrente, senza considerare le posizioni degli altri interruttori.

### Tabella delle modalità di volo per Aereo e Aliante

Si possono assegnare le modalità di volo disponibili (fino a 5 per Aereo e fino a 10 per Aliante) per ciascuna delle posizioni degli interruttori (si possono usare fino a 3 interruttori per aliante e 2 per aereo). Premere (>>) dalla pagina Flight Mode Name per accedere alla pagina di assegnazione delle modalità di volo quando si sceglie Custom Flight Mode nella pagina Flight Mode Setup. La combinazione fino a 2 o 3 interruttori si può usare per accedere a tutte le modalità di volo disponibili.

Numero fasi di volo	2	3	3*	4	4	5
Interruttore 1 (numero di posizioni)	2P	3P	2P	2P	3P	3P
Interruttore 2 (numero di posizioni)			2P	3P	2P	3P
Fasi di volo 1	Lancio	Lancio	Lancio	Lancio	Lancio	Lancio
2	Cruise	Cruise	Cruise	Cruise	Cruise	Cruise
3		Atterraggio			Atterraggio	Atterraggio
4			Termica	Termica	Termica	Termica
5				Velocità		Velocità

\* Deve essere impostato nelle fasi di volo 4/5

## IMPOSTAZIONE DEL SISTEMA

### Impostazione Flight Mode vocale

Permette di assegnare alle varie modalità di volo dei nomi personalizzati che sono formati da un massimo di 20 caratteri compresi gli spazi.

Per cambiare nome alla modalità di volo:

1. Scorrere fino al nome della modalità di volo che si vuole cambiare e premere il Roller.
2. Scorrere alla posizione del carattere che si vuole cambiare e premere il Roller una volta. Appare una casella lampeggiante.
3. Scorrere a destra o a sinistra finché non appare il carattere desiderato. Premere una volta il Roller per salvare questo carattere.
4. Ripetere i passi 2 e 3 finché non si è completato il nome.
5. Premere BACK per tornare all'elenco Flight Mode Names.

Fasi di Volo Vocali:

Avere attivato l'opzione Fasi di Volo nella telemetria vocale farà in modo che ogni volta che cambierete la fase di volo, la vostra radio vi informerà vocalmente sulla fase di volo scelta. Potrete assegnare liberamente ad ogni fase di volo una frase o una parola.

Modalità di volo vocale:

1. Entrare nell'opzione del menu Spoken Flight Mode.
2. Scorrere su Silence (default) poi premere il roller.
3. Scorrere a destra o a sinistra per vedere le varie opzioni.
4. Premere di nuovo il Roller per confermare la scelta.

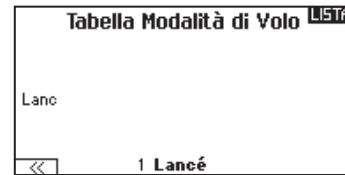

### Assegna canale

In questa schermata si può riassegnare quasi ogni canale del ricevitore ad un diverso canale sul trasmettitore. Ad esempio il canale del carrello sul ricevitore, si può riassegnare utilizzando il canale del motore sul trasmettitore.

1. Far scorrere fino ai canali del ricevitore che si vogliono cambiare.
2. Premere una volta la rotella di scorrimento e far scorrere a destra o a sinistra per cambiare l'ingresso del ricevitore.
3. Premere la rotella di scorrimento una seconda volta per confermare la scelta.

**IMPORTANTE:** non si può assegnare un mixer ad un canale che è stato spostato. Prima creare la miscelazione e poi spostare il canale.



### Configura ingressi

Qui si può assegnare un canale del trasmettitore ad un diverso stick o interruttore.

1. Scegliere (>>) nella schermata Assegna canale per accedere alla schermata Configura ingressi.
2. Far scorrere i canali del trasmettitore che si vogliono riassegnare e premere la rotella di scorrimento. La cornice intorno all'ingresso attuale lampeggia.
3. Scorrere a destra o a sinistra per scegliere lo stick o l'interruttore voluto.
4. Premere la rotella di scorrimento per confermare.

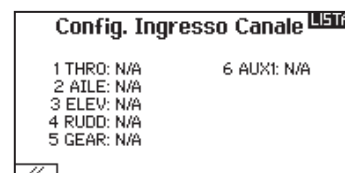

## IMPOSTAZIONE DEL SISTEMA

### Settaggio trim

Questa funzione permette di impostare quanto deve essere il movimento del servo per ogni "klik" del trim.

#### Passo del trim

Regolando il valore del passo del trim, si determina quanti "click" del trim si inseriscono ogni volta che si preme la levetta del trim. Se si sceglie il valore 0 per l'ampiezza, il trim non è più attivo.

Per cambiare il passo del trim:

1. Scegliere il canale di cui si vuole modificare il trim.
2. Posizionarsi in corrispondenza del valore del passo e cambiarlo scorrendo verso destra o sinistra.
3. Premere la rotella di scorrimento per confermare.

#### Tipo di trim

Le due opzioni sono "Comune" e "F Mode".

Il tipo "**Comune**" mantiene lo stesso modo di trimmaggio valido per tutte le fasi di volo.

Il tipo "**F Mode**" rende separati i trimmaggi per ogni fase di volo. Ad esempio l'aereo in uso potrebbe volere il trimmaggio degli alettoni solo nella Fase 1 e non nella Fase 2.

#### Assegnazione dei trim

In alcuni casi si può riassegnare il trim in una posizione diversa.

#### Modello di aereo

Motore

- Levetta trim digitale

#### Tipi di trim motore

- Comune
- Fase di volo

Settaggio Trim		LISTA
		Tipo Trim
Spoiler:	5	Comune
Alettoni:	5	Comune
Elevatore:	5	Fasi V.
Direzionale:	5	Comune
Trims: Normale		

#### Posizione dei trim

Si possono avere i trim in posizione Normale o Incrociata. Nella posizione Normale i trim sono allineati ai comandi cui si riferiscono, ad esempio il trim del motore è vicino al suo stick.

Nella posizione Incrociata i trim sono posizionati invertiti, ad esempio il trim del motore è vicino allo stick dell'elevatore e viceversa.

Per passare da Normale a Invertita, scegliere "Normale" in basso sulla schermata Imposta Trim e premere la rotella di scorrimento.

**IMPORTANTE:** quando si incrociano i trim, si agisce su entrambi i set di trim e di stick.

### SERVIZI PER IL MODELLO

In questa funzione si può creare un nuovo modello, cancellarlo o copiarlo, si può anche riportare un modello alle sue impostazioni iniziali ed ordinare l'elenco dei modelli.

Utilità dei Modelli	LISTA
Creare Nuovo Modello	
Cancellare Modello	
Copia Modello	
Reset Modello	
Scegliere la Lista dei Modelli	

### Creare un nuovo modello

Con questa selezione si aggiunge un nuovo modello all'elenco.

1. Selezionare Create New Model. Con questa schermata si ha la possibilità di creare un nuovo modello o di cancellarlo.
2. Se si sceglie Cancel, il sistema ritorna alla funzione Model Select.
3. Se si sceglie Create, verrà creato un nuovo modello che sarà disponibile nell'elenco dei modelli.

Creare Nuovo Modello
Vuoi Creare un Nuovo modello?
CANCELLA <b>CREA</b>

## IMPOSTAZIONE DEL SISTEMA

### Cancellare un modello

Con questa selezione si può cancellare un modello in modo permanente. Se non si vuole fare questo, scegliere Cancel per uscire dalla pagina.

1. Per cancellare un modello, evidenziare il modello dall'elenco. Premere per selezionare e poi scorrere sul nome del modello. Premere il Roller per selezionare.
2. Selezionare DELETE per cancellare il modello.

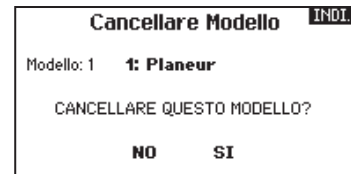

### Copiare un modello

Il menu Model Copy permette di duplicare le programmazioni di un modello da una posizione nell'elenco ad un'altra.



Usare questa funzione per:

- Salvare la copia di un modello prima di sperimentare nuovi valori.
- Velocizzare la programmazione di un modello usandone una simile già esistente.

**IMPORTANTE:** copiando il programma di un modello, tutti i dati nella memoria di destinazione verranno cancellati.

Per copiare la programmazione di un modello:

1. Accertarsi che il modello che si vuole copiare sia attivo. Se non lo fosse, selezionare "Cancella" e scegliere il modello nel menu Scelta modello.
2. Selezionare la memoria vicina ad "a" e scorrere fino alla memoria desiderata. Premere una volta la rotella di scorrimento per confermare.
3. Scegliere "Copia" e compare la schermata di conferma.
4. Scegliere Copy per confermare. Scegliendo Cancel si ritorna alla schermata System Setup.
5. Scegliere il modello "To" come modello corrente, poi connettere trasmettitore e ricevitore. Copiando un modello non viene copiata anche la connessione (binding) del modello originale.

Non si può usare questo menu per copiare le memorie sulla scheda SD; in questo caso bisogna scegliere "Trasferimento scheda SD".

### Azzera modello

Usare questo menu per cancellare tutta la programmazione del modello presente nella memoria attiva. Questa azione cancella la programmazione fatta e riporta tutte le impostazioni a quelle originali.

Dopo questa operazione bisogna rifare la connessione (re-bind).



### Ordinare l'elenco dei modelli

Con questa funzione si possono ordinare i modelli in elenco. Questo può aiutare per raggruppare modelli simili e trovarli più facilmente. Per spostare un modello bisogna selezionarlo con il Roller e poi premere per confermare. Poi scorrere con il Roller per spostare il modello scelto nella posizione desiderata.



## IMPOSTAZIONE DEL SISTEMA

### Avvertimenti

Questo menu consente di programmare un tono o una vibrazione per avvisare che un certo interruttore o canale si trova nella posizione selezionata.

L'allarme si attiva e compare anche un messaggio di avvertimento se, quando si accende il trasmettitore, un certo interruttore o comando si trova in una posizione pericolosa.

Per far cessare l'allarme bisogna riportarli nella loro posizione normale.

Per ragioni di sicurezza, l'allarme del comando motore si attiva se lo stick va oltre il 10%.



### TELEMETRIA

Installando i moduli opzionali di telemetria con i relativi sensori, si permette al ricevitore di inviare i dati al trasmettitore che poi li mostra sul suo schermo. Si abilita anche la registrazione dei dati rilevati sulla scheda SD o la visualizzazione con l'applicazione mobile Spektrum STI.

#### Impostazione della telemetria

##### Schermo

Le opzioni disponibili sono:

**Tele:** Quando si preme la rotella di scorrimento appaiono i dati di telemetria sullo schermo e la schermata base viene disabilitata.

**Main:** Gli avvertimenti della telemetria appaiono sulla schermata base ma tutti gli schermi della telemetria sono disabilitati.

**Roller (default):** Permette il passaggio manuale tra gli schermi della telemetria e la schermata base tutte le volte che si preme la rotella di scorrimento.

**Auto:** Lo schermo della telemetria appare automaticamente tutte le volte che il trasmettitore riceve i dati dal modulo.

##### Unità di misura

Passare a Unità e tutte le volte che si preme la rotella di scorrimento si passa da unità US a Metriche.

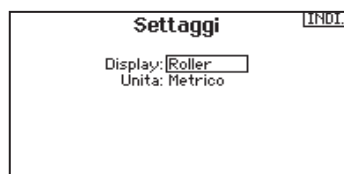
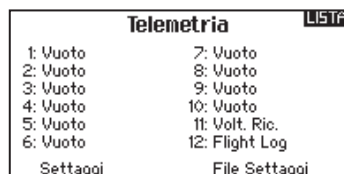

#### Auto-configurazione telemetria

**IMPORTANTE:** l'opzione Auto-Config non è disponibile dal menu System Setup>Telemetry. Quando si usa l'opzione Auto-Config la trasmissione RF deve essere attiva. Quando è attivo il menu System Setup il segnale RF è spento. Il trasmettitore DX6 ha la possibilità di autoconfigurare la telemetria e rilevare dei nuovi sensori.

Per usare la funzione Auto-Config:

1. Accertarsi che tutti i componenti della telemetria siano connessi al trasmettitore e al ricevitore.
2. Accendere il trasmettitore, poi accendere il ricevitore.
3. Selezionare Telemetry dalla Function List, poi selezionare Auto-Config. La voce "Configuring" lampeggia per 5 secondi e i nuovi sensori appaiono nell'elenco.
4. Regolare i valori di allerta del sensore secondo necessità.

##### Stato dei rapporti:

La funzione Status Reports definisce quanto rapidamente il trasmettitore rinnova i dati sullo schermo. Ogni sensore della telemetria si può regolare in modo indipendente.

Per esempio, il sensore del contagiri RPM si può aggiornare ogni 10 secondi, mentre il sensore dell'altimetro si aggiorna ogni 15 secondi.

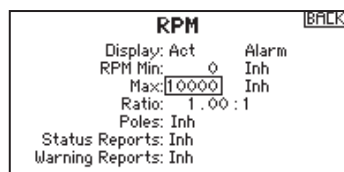

##### Rapporti di avvertimento:

La funzione Warning Reports determina quanto spesso debbano avvenire gli avvertimenti della telemetria, se sono attivi.



## IMPOSTAZIONE DEL SISTEMA

### Allarmi della telemetria

Selezionare INH sotto Alarm per scegliere il tipo di allarme desiderato. Le opzioni sono: Inh, Tone, Voice.

#### Stato dei rapporti (Telemetria vocale)

1. Scegliere INH vicino a Status Report in ogni impostazione della telemetria per aggiungere annunci vocali della telemetria, secondo necessità.
2. Scorrere per scegliere quanto spesso si vogliono ascoltare gli avvertimenti della telemetria.

#### Report di Allerta (telemetria vocale)

1. Selezionare Inh affianco ad ogni settaggio di Report di Allerta per attivare il messaggio vocale desiderato.
2. Usare il tasto a rullo per selezionare quanto spesso si vuole ripetere il segnale di allarme.

#### Impostazione dei files

Questo si usa per scegliere il modo di registrazione dei dati.

#### Nome del file

1. Scegliere Nome del file per assegnare un nome personalizzato.
2. Appare la schermata Nome del file che permette di assegnare un nome come si fa per il nome di un Modello o di una Fase di volo, ma con 8 caratteri al massimo.
3. Premere BACK per confermare e salvare il nome.

#### Avvio

1. Scegliere "Avvio" per assegnare una posizione ad un interruttore per attivare la registrazione dei dati.
2. Premere una volta la rotella di scorrimento per confermare.

#### Abilitato

Quando è posizionato su NO, la registrazione dei dati è spenta. Scegliere YES per salvare i dati della telemetria sulla scheda SD, che deve essere preventivamente installata sul trasmettitore.



**ATTENZIONE:** non accedere al menu della telemetria durante il volo. Se si accede al menu della telemetria dalla Lista menu, si potrebbe vedere la segnalazione di perdita di pacchetti di dati quando si esce dal menu. Questa perdita non è un errore, ma è comunque una perdita di dati che è bene evitare.

### Impostazione prevolo

Si può programmare una lista di controlli da farsi prima del volo, che compare sullo schermo prima di ogni volo tutte le volte che il trasmettitore viene acceso oppure solo quando si seleziona un nuovo modello. Si devono spuntare le singole voci dell'elenco prima di poter passare alla schermata principale.

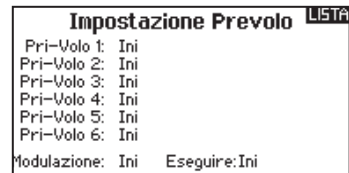

### Frame Rate

Il menu Frame Rate permette di cambiare il Frame Rate e la modalità di modulazione. Scegliere l'opzione che si vuole cambiare e premere il Roller. Se si sceglie un "frame rate" di 11ms bisogna usare i servi digitali. Invece con 22ms si possono usare sia i servi analogici che quelli digitali.

#### Tipo di modulazione

Si raccomanda di scegliere DSMX (default). Quando il DSMX è attivo, il trasmettitore opera in DSMX con i ricevitori DSMX, e in DSM2 con i ricevitori DSM2. Durante la connessione il trasmettitore riconosce automaticamente la modulazione in uso e si commuta di conseguenza. Se si sceglie DSM2 il trasmettitore funzionerà sempre con questa modulazione sia con ricevitori DSMX che DSM2.

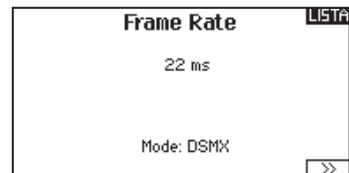

**AVVISO:** mentre il sistema DSMX permette di usare più di 40 trasmettitori contemporaneamente, non si può superare tassativamente il numero di 40 trasmettitori in funzionamento contemporaneo se si usa un ricevitore in DSM2 o un trasmettitore in DSM2.

### Bind (connessione)

Il menu Bind permette di connettere un trasmettitore e un ricevitore senza spegnere il trasmettitore. È utile quando si programma un nuovo modello e si vuole connettere un ricevitore per le funzioni di failsafe.

Per maggiori informazioni si veda la sezione riguardante il Failsafe.



## IMPOSTAZIONE DEL SISTEMA

### TRAINER

Il trasmettitore DX6 ha una funzione trainer (maestro-allievo) programmabile con 4 modalità tramite cavo e 2 modalità senza fili. Il trasmettitore assegna questa funzione all'interruttore I.



#### Trainer con cavo

Le 4 modalità comprendono:

##### Inibito

Il trasmettitore allievo deve avere la stessa programmazione del trasmettitore maestro (inversione servi, regolazione corse, sub trim, ecc.).

##### Master (maestro) programmabile

La modalità Master Programmable consente di programmare il trasmettitore del maestro a trasferire i canali tutti o singolarmente quando si attiva l'interruttore Trainer. Questa modalità è l'ideale per i principianti, poiché si possono insegnare i comandi uno per volta mentre il maestro mantiene il controllo su tutti gli altri. Il trasmettitore Slave (allievo) potrebbe essere in modalità Inhibit, se disponibile. I trasmettitori Master e Slave DEVONO avere la stessa programmazione.



##### Pilot Link Master

Questa modalità consente di programmare il trasmettitore del maestro a trasferire i canali tutti o singolarmente quando si attiva l'interruttore Trainer. Pilot Link Master è l'ideale per modelli complessi, poiché il trasmettitore Master può controllare tutte le funzioni secondarie (Es. modalità di volo, carrelli retrattili, flaps e freni). Le funzioni secondarie si possono assegnare individualmente al trasmettitore Slave secondo necessità. Non è necessario programmare il modello sul trasmettitore Slave. Potrebbe essere necessario mettere il trasmettitore Slave in modalità Inhibit per consentire ai cambiamenti dei trim di essere trasferiti dal trasmettitore Master.

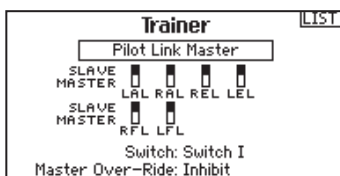

#### Slave (per la radio dell'allievo)

Si usa questa modalità quando il trasmettitore DX6 viene usato come Slave e il Pilot Link è attivo sul trasmettitore Master.

##### Operazioni Trainer con il cavo sul DX6

1. Connettere il trasmettitore Master al modello.



2. Collegare il cavo Trainer (SPM6805) sul retro del trasmettitore Master.
3. Accertarsi che le batterie dei trasmettitori Master e Slave siano completamente cariche.
4. Accertarsi che il trasmettitore Slave sia spento poiché riceve alimentazione dal Master attraverso il cavo trainer.
5. Collegare il cavo trainer al trasmettitore Slave.
6. Lo schermo del trasmettitore Slave mostra le informazioni ma non invia segnali al ricevitore sul modello.
7. Premere il tasto/interruttore trainer sul trasmettitore Master per passare il controllo del modello allo Slave.
8. Mentre si agisce sull'interruttore trainer da Off a On, controllare i movimenti delle superfici di controllo. Prima del volo regolare i trim secondo necessità.
9. Rilasciando l'interruttore trainer, il trasmettitore Master riprende il controllo del modello.

##### Master Override

Questa caratteristica consente all'istruttore di riprendere immediatamente il controllo del modello muovendo gli stick di comando. Dopo aver attivato Master Override, il trasmettitore Slave non può controllare il modello finché non si riporta a zero l'interruttore trainer. Per fare questo:

1. Portare l'interruttore trainer in posizione OFF.
2. Portare l'interruttore trainer in posizione ON per attivare il trasmettitore Slave.

## IMPOSTAZIONE DEL SISTEMA

### Trainer senza fili

Questo sistema funziona proprio come quello con il cavo. Selezionare Wireless Trainer per connettere un trasmettitore Slave DSM2 o DSMX al trasmettitore Master. Con questa opzione, quando il Master preme il tasto/interruttore trainer, il controllo viene trasferito al trasmettitore Slave connesso. Dopo la connessione, il trasmettitore Slave resta connesso al Master finché non viene connesso un altro trasmettitore al Master o lo Slave non viene connesso ad un altro ricevitore o trasmettitore Master. La tecnologia ModelMatch si applica anche a questo sistema trainer senza fili. Il trasmettitore Master sarà connesso allo Slave per il modello connesso in uso. Inoltre se il trasmettitore Slave ha la tecnologia ModelMatch, sarà solo connesso al trasmettitore Master per il modello scelto durante la connessione (binding).

#### Inhibit

In questa condizione la funzione trainer senza fili è inibita e non si può utilizzare.



**ATTENZIONE:** bisogna scegliere Inhibit dal menu Trainer solo quando non si usa la funzione Wireless Trainer, in caso contrario si potrebbe perdere il controllo dell'aereo.

#### Programmable Master

La modalità Master Programmable consente di programmare il trasmettitore del maestro a trasferire i canali tutti o singolarmente quando si attiva l'interruttore Trainer. Questa modalità è l'ideale per i principianti, poiché si possono insegnare i comandi uno per volta mentre il maestro mantiene il controllo su tutti gli altrill trasmettitore Slave (allievo) potrebbe essere in modalità Inhibit, se disponibile. I trasmettitori Master e Slave DEVONO avere la stessa programmazione.

#### Pilot Link Master

Questa modalità consente di programmare il trasmettitore del maestro a trasferire i canali tutti o singolarmente quando si attiva l'interruttore Trainer. Pilot Link Master è l'ideale per modelli complessi, poiché il trasmettitore Master può controllare tutte le funzioni secondarie (Es. modalità di volo, carrelli retrattili, flaps e freni). Le funzioni secondarie si possono assegnare individualmente al trasmettitore Slave secondo necessità. Non è necessario programmare il modello sul trasmettitore Slave.

### Operazioni Trainer senza fili sul DX6

1. Entrare in un modello non usato sul trasmettitore Slave (solo trasmettitore computerizzato).
2. Connettere il trasmettitore Master al modello.
3. Accertarsi che le batterie dei trasmettitori Master e Slave siano completamente cariche.
4. Accertarsi che il trasmettitore Slave sia spento.
5. Sia nella pagina Wireless Programmable Master che nella Wireless Pilot Link Master, scegliere BIND. Questo mette il ricevitore trainer del trasmettitore Master senza fili nella modalità di connessione (bind). Si dovrebbe vedere la schermata seguente:
6. Entrare in modalità di connessione (bind) sul trasmettitore Slave seguendo le istruzioni fornite con il trasmettitore in uso.



7. Dopo che la connessione è avvenuta con successo, dovrebbe apparire la schermata seguente.
8. Premere il tasto trainer sul trasmettitore Master per trasferire il controllo del modello allo Slave.
9. Rilasciando il tasto trainer, il trasmettitore Master riprende il controllo del modello.

#### Master Override

Questa caratteristica consente all'istruttore di riprendere immediatamente il controllo del modello muovendo gli stick di comando. Dopo aver attivato Master Override, il trasmettitore Slave non può controllare il modello finché non si riporta a zero l'interruttore trainer. Per fare questo:

1. Portare l'interruttore trainer in posizione OFF.
2. Portare l'interruttore trainer in posizione ON per attivare il trasmettitore Slave.

## IMPOSTAZIONE SISTEMA

### IMPOSTAZIONE SISTEMA

Questo menu consiste di 4 schermate: "Impostazione sistema", "Altre impostazioni", "Numero di serie" e "Calibrazione". Per passare da una schermata all'altra scegliere (>>) o (<<).



### Nome dell'utente

Serve per identificare il proprietario e si deve programmare nel trasmettitore. Questo nome compare sulla schermata principale, in basso a destra.

Programmare il nome utente:

1. Scorrere fino a "Nome utente" e premere la rotella di scorrimento per far apparire la schermata specifica.
2. Evidenziare la posizione del carattere desiderato e poi premere la rotella di scorrimento. Scorrere a destra o a sinistra per scegliere il carattere desiderato e poi premere di nuovo per confermare. Il nome dell'utente può contenere al massimo 20 caratteri compresi gli spazi.
3. Premere il pulsante BACK per salvare il nome e tornare al menu Impostazione sistema.

### Contrasto

Per regolare il contrasto dello schermo:

1. Scorrere fino a "Contrasto" e premere la rotella di scorrimento.
2. Scorrere a destra o a sinistra per regolare il valore del contrasto. I numeri bassi indicano meno contrasto mentre quelli alti più contrasto.
3. Per salvare la regolazione premere una volta la rotella di scorrimento.

### Retroilluminazione

Questo campo regola la luminosità della retroilluminazione e il tempo di durata. Si può disattivare la retroilluminazione per i voli diurni e attivarla per quelli notturni.

Le opzioni per la durata della retroilluminazione sono:

- OFF:** si vede per breve tempo appena dopo l'accensione.
- ON:** la retroilluminazione è sempre accesa.

**Set Time:** la retroilluminazione è accesa per 3, 10, 20, 30, 45 o 60 secondi. Premere la rotella di scorrimento per accendere la retroilluminazione.

L'intensità della retroilluminazione è regolabile dal 10% (più scuro) al 100% (più luminoso) con incrementi del 10%.

### Mode (modalità di pilotaggio)

Si può cambiare la modalità di pilotaggio tra Mode 1, 2, 3 e 4. Questa conversione richiede cambiamenti sia nella programmazione che nella meccanica. Si prega di fare riferimento alle istruzioni a pag. 61 per i cambiamenti meccanici.

Per cambiare la modalità di pilotaggio:

1. Scorrere fino a Mode e premere la rotella di scorrimento per confermare.
2. Scorrere a destra o a sinistra per cambiare il "Mode" e premere la rotella di scorrimento per confermare e salvare la scelta fatta.
3. Scegliere (>>) nell'angolo in basso a sinistra dello schermo finché non compare la schermata Calibrazione.
4. Portare tutti i comandi del trasmettitore nella posizione centrale e completare la procedura di calibrazione prima di uscire dal menu Impostazioni sistema. Per maggiori informazioni si veda la sezione "Calibrazione del trasmettitore".

### Allarme batteria

Qui si può cambiare il tipo di batteria usata nel trasmettitore e la soglia di allarme. Un allarme sonoro avviserà quando la batteria raggiunge la minima tensione impostata.

Per cambiare l'allarme della batteria:

1. Far scorrere i tipi di batteria e premere la rotella di scorrimento per cambiare da LiPo a NiMH o viceversa.
2. Scorrere fino alla tensione della batteria e premere la rotella di scorrimento. Girare la rotella o destra o a sinistra per cambiare il livello della tensione. Premere di nuovo la rotella per confermare e memorizzare il cambiamento.



**ATTENZIONE:** non scegliere NiMH quando nel trasmettitore è installata una batteria LiPo/ Li-Ion, altrimenti avrebbe una sovrascarica che danneggerebbe sia la batteria che il trasmettitore.



**ATTENZIONE:** non abbassare la soglia minima di 6,4 V per le batterie LiPo/ Li-Ion, altrimenti si avrebbe una sovrascarica che danneggerebbe sia la batteria che il trasmettitore.

## IMPOSTAZIONE DEL SISTEMA

### Scelta della Lingua

#### Scelta della Lingua

Nel menu <Impostazione sistema> ruotare il "Roller" per evidenziare <Linguaggio> e poi premere per confermare.

Ruotare il "Roller" per scegliere la lingua e poi premere per confermare. I nomi inseriti non vengono modificati, anche se si cambia lingua.

### Allarme per inattività

Dopo un certo periodo di inattività, il trasmettitore emette un allarme per avvertire di spegnerlo per evitare di scaricare completamente e inutilmente la batteria.

Le opzioni sono:

- INH (non suona nessun allarme)
- 5 min
- 10 min (Default)
- 30 min
- 60 min

#### Per cambiare opzione:

1. Scorrere sul tempo attuale impostato per l'allarme e premere la rotella.
2. Scorrere a destra o a sinistra per cambiare il tempo. Premere di nuovo la rotella di scorrimento per confermare e memorizzare la selezione.

### ULTERIORI SETTAGGI

Con questo menu si possono:

- Abilitare o disabilitare i suoni
- Cambiare la visualizzazione degli indicatori dei trim

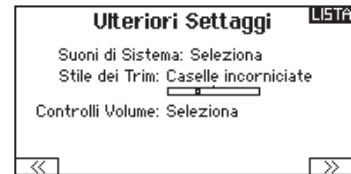

### Suoni di sistema

Scorrendo fino a questo menu e premendo il Roller si attiva (Active) o si disattiva (Inhibit) il suono. Si possono disattivare tutti i suoni mettendo il volume a 0.



### Stile dei trim

Cambia la forma degli indicatori dei trim sullo schermo principale. L'opzione Display comprende:

- "Boxed Boxes" (default) - gli indicatori appaiono entro una cornice quando si regola il trim.
- "Boxed Arrows" - gli indicatori appaiono come frecce incorniciate quando si regola il trim.
- INH - Gli indicatori appaiono come frecce sulle linee quando si regola il trim.

"Inibito" toglie tutte le barre dei trim e gli indicatori dalla schermata principale.

Per cambiare:

1. Scorrere fino al Stile dei trim e premere la rotella.
2. Far scorrere a destra o a sinistra per cambiare le opzioni, poi premere la rotella per confermare e memorizzare la selezione.

## IMPOSTAZIONE DEL SISTEMA

### NUMERO DI SERIE

Questa schermata mostra il numero di serie del trasmettitore e il numero della versione AirWare.

Si può fare riferimento a questa schermata tutte le volte che serve il numero di serie per registrare il trasmettitore o per scaricare gli aggiornamenti del firmware AirWare dal sito web della comunità Spektrum.

### Esportare il numero di Serie sulla scheda SD

Questa funzione può essere utile per esportare il numero di serie del trasmettitore come file di testo per un promemoria personale o per registrare il trasmettitore nella comunità Spektrum.

Per esportare il numero di serie del trasmettitore:

1. Inserire la scheda SD nella sua sede sul trasmettitore.
2. Scorrere su EXPORT e premere la rotella. Appare la schermata che indica lo stato della scheda SD in cui si vede la scritta MY\_DX6.xml.
3. Premere di nuovo la rotella per tornare alla schermata Numero di serie.
4. Spegnerne il trasmettitore e togliere da esso la scheda SD.
5. Inserire la scheda SD in un lettore e collegarla al computer.
6. Aprire il file MY\_DX6.xml dalla scheda SD. A questo punto si può copiare e incollare il numero di serie nei propri appunti o sul sito della Comunità Spektrum.



### Individuare la versione del firmware del trasmettitore

La versione del firmware AirWare si trova tra (<<) e (>>) in basso sulla schermata del numero di serie. Controllare questo numero prima di andare sul sito della Comunità Spektrum per scaricare gli aggiornamenti.

**IMPORTANTE:** I files del firmware AirWare sono specifici per certi numeri di serie e non si possono trasferire files fra trasmettitori, oppure scaricare un file e usarlo per aggiornare più trasmettitori.

## CALIBRAZIONE

Questa funzione si usa per calibrare gli stick e i comandi proporzionali a cursore e rotativi. È necessario calibrare il trasmettitore quando si cambia la modalità di pilotaggio.

### Calibrazione del trasmettitore

1. Muovere con attenzione gli stick con un movimento a forma di + da sinistra a destra e poi in alto e in basso. Per avere una calibrazione accurata, non premere troppo sul fine corsa degli stick. Riportare entrambi gli stick nella posizione centrale.
2. Muovere in alto e in basso le leve laterali di destra e di sinistra e poi riportarle al centro.



## IMPOSTAZIONE DEL SISTEMA

### TRASFERIMENTI SU SCHEDA SD

La scheda SD permette di:

- Importare (copiare) modelli da un altro trasmettitore DX6.
- Esportare (trasferire) modelli ad un altro trasmettitore DX6.
- Aggiornare il software AirWare sul trasmettitore.
- Installare/Aggiornare files sonori.

### Import Model (importa modelli)

Questa funzione sovrascrive tutte le memorie dei modelli. Quindi bisogna prima accertarsi che tutti i modelli sul trasmettitore siano memorizzati su di un'altra scheda SD che verrà poi tolta dal trasmettitore prima di eseguire questa funzione.

1. Salvare il modello sulla scheda SD.
2. Scegliere la posizione dell'elenco in cui si vuole importare il nuovo modello.
3. Nel menu della scheda SD scorrere su Opzioni e premere la rotella.
4. Scorrere su Importa modello e premere di nuovo la rotella per salvare la selezione. Appare la schermata Scegli file.
5. Scegliere il file che si vuole importare. Appare la schermata Sovrascrivi.

**IMPORTANTE:** quando si sceglie Importa il trasmettitore esce da Impostazione sistema.

6. Scegliere il modello su cui si vuole importare.
7. Scegliere Importa per confermare la sovrascrittura del file corrente. Il trasmettitore attiva il file del nuovo modello e appare la schermata principale.

Dapprima potrebbe apparire sulla schermata principale una lista di controlli se la funzione Preflight Checklist era attiva durante l'esportazione del file del modello. Scegliere MAIN per uscire dalla Preflight Checklist. Per maggiori informazioni si veda la sezione che riguarda le impostazioni da fare prima del volo.

### Importa tutti i modelli

Per importare tutti i modelli dalla scheda SD:

1. Selezionare Importa tutti.
2. Confermare selezionando IMPORT.

**IMPORTANTE:** dopo aver importato un modello, bisogna rifare la connessione fra trasmettitore e ricevitore. Sulla schermata principale (Main Screen) si deve vedere la scritta DSM2 o DSMX nell'angolo in alto a sinistra.

Si può importare un modello in qualsiasi locazione di memoria. Se si preferisce usare Importa tutti, si può usare il PC per rinominare il file SPM. Le prime due cifre (da 01 a 50) sono il numero del modello di destinazione. La scheda SD può contenere solo 50 modelli. Salvare i file nelle cartelle sulla scheda SD, rimuovendo da essa tutti quelli non usati. I files vengono selezionati in base alla loro posizione nella cartella.



### Esporta un Modello

Questa funzione si usa per esportare un singolo modello dal trasmettitore sulla scheda SD.

1. Accertarsi che il modello attivo sia quello che si vuole esportare.
2. Scorrere su Opzioni e premere la rotella.
3. Scorrere su Esporta modello e premere di nuovo la rotella per confermare la selezione. Appare la schermata Esporta su SD. I primi due caratteri corrispondono al numero dell'elenco delle memorie (per esempio, 01).
4. (Opzionale) Se si vuole rinominare il file del modello prima di esportarlo sulla scheda SD
  - a. Scorrere fino a "Salva su" e premere la rotella. Appare la schermata Nome file.
  - b. Assegnare un nuovo nome che deve contenere non più di 25 caratteri inclusa l'estensione SPM.
  - c. Quando si è assegnato il nuovo nome, premere il pulsante BACK per tornare alla schermata Esporta su SD.
5. Selezionare Esporta per salvare il file sulla scheda SD. Quando l'esportazione è completata, il trasmettitore torna al menu Scheda SD.

### Esporta tutti i Modelli

Per esportare tutti i modelli sulla scheda SD:

1. Selezionare Esporta tutti nelle opzioni del menu Scheda SD. Appare la schermata Esporta tutti.

**IMPORTANTE:** questa funzione sovrascrive su qualsiasi file esistente che:

- Sia già salvato sulla scheda SD.
  - Abbia lo stesso nome. Se non si è sicuri, salvare i files dei modelli su di una scheda SD diversa.
2. Selezionare Esporta per sovrascrivere i files sulla scheda SD, o Cancellare per tornare al menu Scheda SD.

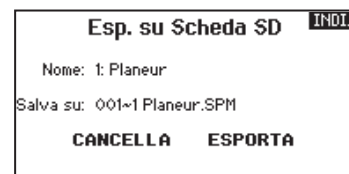

## IMPOSTAZIONE DEL SISTEMA

### Aggiornare i files dei suoni su Spektrum DX6

**AVVISO:** non bisogna MAI scollegare la batteria dal trasmettitore mentre è in corso il trasferimento dei files. Facendo questo si danneggia il trasmettitore e sarà necessario mandarlo all'assistenza. C'è quindi la possibilità di installare dei nuovi files dei suoni sul trasmettitore DX6. Prima di fare questo aggiornamento, bisogna essere certi che la batteria del trasmettitore sia completamente carica. Per installare i nuovi files dei suoni:

1. Scaricare il file dei suoni dal sito della comunità Spektrum su [www.SpektrumRC.com](http://www.SpektrumRC.com). Salvare il file su di una scheda SD del trasmettitore.
2. Inserire la scheda SD nel trasmettitore DX6.
3. Entrare nel menu System Setup del trasmettitore.
4. Selezionare prima il menu SD Card e poi Update Sound.

5. Scegliere il nuovo file dei suoni che si vuole installare. Il trasmettitore farà una scansione del file per verificare che non ci siano errori.
6. Quando il trasferimento del file è terminato, riappare la schermata Transfer SD Card.

**IMPORTANTE:** per questo aggiornamento ci vorrà circa un'ora. Non scollegare la batteria o spegnere il trasmettitore durante l'aggiornamento.

### Aggiornamento del Firmware Airware

**AVVISO:** il LED arancio Spektrum lampeggia e una barra di stato appare sullo schermo durante l'installazione del firmware. Non spegnere il trasmettitore durante l'aggiornamento del firmware altrimenti si potrebbero danneggiare i files di sistema. Prima di installare qualsiasi file del firmware Airware, esportare sempre tutti i modelli su di una scheda SD diversa da quella contenente l'aggiornamento del firmware Airware. L'aggiornamento del firmware Airware cancella tutti i modelli in memoria. Per maggiori informazioni sugli aggiornamenti AirWare, visitare il sito della Comunità Spektrum.

#### Installare automaticamente gli aggiornamenti AirWare

Per installare gli aggiornamenti AirWare più recenti:

1. Scaricare l'aggiornamento dal sito della Comunità Spektrum e salvarlo su di una scheda SD.
2. Spegnere il trasmettitore e inserirvi la scheda SD.
3. Accendere il trasmettitore e l'aggiornamento si installa automaticamente nel trasmettitore.

#### Installare manualmente gli aggiornamenti AirWare

1. Salvare la versione AirWare desiderata su di una scheda SD.
2. Selezionare Aggiorna Firmware dalle opzioni del menu Scheda SD. Appare la schermata Scegli Files.
3. Selezionare dall'elenco la versione AirWare desiderata. Mentre si stanno installando gli aggiornamenti lo schermo è scuro. Il LED arancio Spektrum lampeggia e una barra di stato appare sullo schermo durante l'installazione del firmware.

**AVVISO:** Non spegnere il trasmettitore durante l'aggiornamento del firmware. In caso contrario si danneggerebbe il trasmettitore.



## ELENCO FUNZIONI

Quando si accende il trasmettitore appare la schermata principale. Premere una volta la rotella (Roller) per visualizzare la Function List.

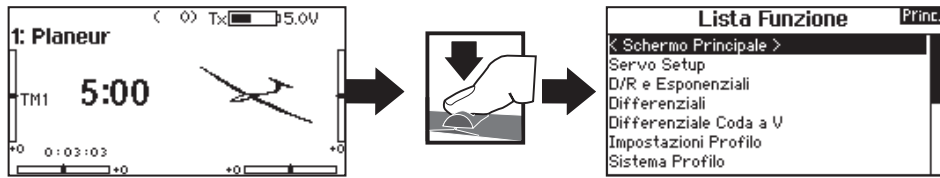

### IMPOSTA SERVI

Questo menu contiene le seguenti funzioni:

- Regolazione della corsa
- Sub-Trim
- Inversione

### Travel adjust (regolazione della corsa)

Questa funzione regola la corsa totale o i fine corsa riferiti ai movimenti della squadretta servo.

Per regolare i valori delle corse sui singoli canali:

1. Scorrere i canali che si vogliono regolare e premere la rotella per confermare. Per regolare i valori delle corse assegnate ad uno stick di controllo:
  - a. Centrare lo stick per regolare insieme entrambe le direzioni del comando.
  - b. Muovere lo stick nella direzione che si vuole regolare e mantenerlo mentre si fa la regolazione.
2. Scorrere a destra o a sinistra per regolare il valore della corsa. Premere la rotella per salvare la selezione.

	ALS	Corsa	LISTA
◇	ALS	100	100
◇	ALD	100	100
◇	ELD	ALS	ALD
◇	ELS	100	100
◇	FLD	100	100
◇	FLS	ELS	FLD

### Sub-Trim

Regolano il punto centrale della corsa dei servi.



**ATTENZIONE:** nella regolazione del sub-trim usare solo piccole quantità per evitare danni ai servi.

	ALS	Sub Trim	LISTA
◇	ALS		
◇	ALD		
◇	ELD	ALS	ALD
◇	ELS		
◇	FLD		
◇	FLS	ELS	FLD

### Inversione corse

Si usa per invertire la corsa dei servi qualora un controllo andasse nel verso sbagliato (ad esempio, se il servo dell'elevatore andasse verso l'alto mentre deve andare verso il basso).

Per invertire il verso di un canale:

1. Scorrere fino a Regolazione corse e premere la rotella. Scorrere a sinistra finché appare Inversione corse e premere di nuovo la rotella per salvare la scelta.
2. Scorrere fino al canale che si vuole invertire e premere la rotella.

Se si inverte il canale del motore, appare una schermata di conferma. Scegliere YES per invertire il canale. Una seconda schermata ricorda di connettere il trasmettitore al ricevitore.



**ATTENZIONE:** dopo aver invertito il canale del motore, bisogna sempre rifare la connessione (binding) fra trasmettitore e ricevitore, altrimenti, in caso di failsafe, il motore andrebbe al massimo.

Eseguire sempre una prova per verificare che i comandi rispondano in modo corretto.

	ALS	Inversione	LISTA
◇	ALS		
◇	ALD		
◇	ELD	ALS	ALD
◇	ELS		
◇	FLD		
◇	FLS	ELS	FLD



**ATTENZIONE:** dopo aver regolato i servi, bisogna sempre rifare la connessione per impostare le posizioni del failsafe.

## ELENCO FUNZIONI

### D/R & Espo (corse ridotte ed esponenziali)

Questa regolazione è disponibile sui canali di alettoni, elevatore e timone.

Per regolare il Dual Rate e l'Esponenziale:

1. Scorrere fino alla voce D/R & Espo e premere la rotella. Scorrere poi a destra o sinistra per scegliere il canale da regolare e premere di nuovo la rotella di scorrimento per confermare la selezione.
2. Scegliere Dual Rate e premere la rotella. Scorrere poi a destra o sinistra per cambiare il valore e premere di nuovo la rotella di scorrimento per confermare la selezione.

L'esponenziale influisce solo sulla sensibilità di risposta quando il comando si trova nella sua parte centrale e quindi non ha effetto sull'estensione totale della corsa. Un esponenziale positivo diminuisce la sensibilità intorno al centro del comando.

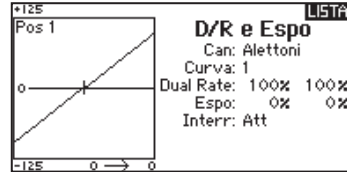

### Differenziale (solo per Aerei ed Alianti)

Questa funzione permette di aumentare o diminuire il differenziale tra le corse dei due alettoni.

Valori di differenziale positivi diminuiscono la corsa dell'alettone verso l'alto senza modificare quella verso il basso dell'altro alettone.

Valori negativi diminuiscono la corsa dell'alettone verso il basso senza modificare quella verso l'alto dell'altro alettone.

Il menu Differenziale compare solo quando si sceglie un'ala con più servi sugli alettoni nel menu Tipo di aereo.

Per regolare il Differenziale:

1. Scorrere fino a Interr e premere la rotella. Scorrere a destra per scegliere ON (il differenziale è sempre attivo) o scegliere un interruttore per attivarlo.

2. Premere la rotella una seconda volta per confermare la selezione.
3. Scorrere su Diff e premere la rotella per cambiare il valore.
4. Premere di nuovo la rotella per salvare la selezione.

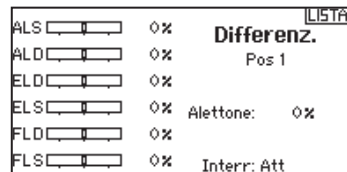

### Taglio gas (spegnimento del motore)

Serve per spegnere immediatamente un motore a scoppio o elettrico agendo su di un interruttore dedicato. Questa funzione si attiva senza tenere conto di tutte le altre fasi di volo.

Quando si attiva il Taglio gas il canale del motore si posiziona nel punto programmato (normalmente spento).

Potrebbe servire l'uso di valori negativi per muovere il canale del Motore nella posizione di OFF.



**ATTENZIONE:** dopo aver fatto delle regolazioni, controllare sempre che il modello risponda in modo corretto.

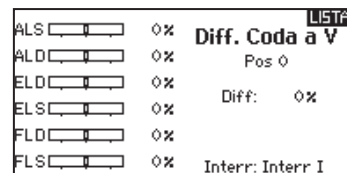

### Curva motore

Permette di ottimizzare la risposta del motore tramite una curva che può avere fino a 7 punti.

Per aggiungere punti a questa curva:

1. Portare lo stick del motore nella posizione in cui si vuole aggiungere un nuovo punto.
2. Scorrere fino a Agg Pt e premere la rotella per aggiungere il punto.

Per togliere i punti sulla curva:

1. Muovere lo stick del motore fino a portare il cursore vicino al punto da rimuovere.
2. Scorrere fino a Togli Pt e premere la rotella per togliere il punto.

Se si hanno varie curve del motore e si vuole modificarne una, bisogna prima renderla attiva nella schermata Curva motore e poi fare i cambiamenti.

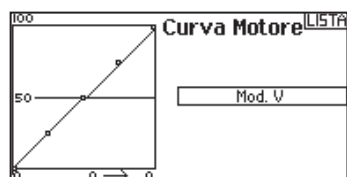

## ELENCO FUNZIONI

Le seguenti opzioni dei menu sono disponibili solo se sono state abilitate nella schermata Model Type.

<b>Differenziale coda a V</b>	► Disponibile solo per Aliante quando si attiva V-Tail A o V-Tail B. Si veda la sezione SAIL (aliante) per le impostazioni.
<b>Imposta profilo</b>	► Disponibile solo per Aliante quando si sceglie l'ala con 2 alettoni. Si veda la sezione SAIL (aliante) per le impostazioni.
<b>Sistema profilo</b>	► Disponibile solo per Aliante quando si sceglie l'ala con 2 alettoni. Si veda la sezione SAIL (aliante) per le impostazioni.
<b>Sistema flap</b>	► Disponibile solo per Aereo quando si sceglie l'ala con i flap. Si veda la sezione ACRO (aereo) per le impostazioni.
<b>Curva del passo</b>	► Disponibile solo per Elicottero. Si veda la sezione HELI (elicottero) per le impostazioni.
<b>Tipo di piatto</b>	► Disponibile solo per Elicottero. Si veda la sezione HELI (elicottero) per le impostazioni.
<b>Gyro</b>	► Disponibile solo per Elicottero. Si veda la sezione HELI (elicottero) per le impostazioni.
<b>Curva della coda</b>	► Disponibile solo per Elicottero. Si veda la sezione HELI (elicottero) per le impostazioni.

## Miscelazioni

Questo menu permette di abbinare ad uno stesso comando più canali per:

- Miscelare un canale con un altro.
- Miscelare un canale con se stesso.
- Assegnare un offset (posizione fissa) ad un canale.
- Collegare un trim primario con uno secondario.

Queste miscelazioni sono disponibili per ogni modello in memoria.

- 5 mixer programmabili
- Ciclico > Motore (HELI)
- Piatto oscillante (HELI)
- Elevatore > Flap (ACRO)
- Alettoni > Timone (ACRO)
- Timone > Alettoni/Elevatore (ACRO)
- Alettoni > Timone (ALIANTE)
- Alettoni > Flap (ALIANTE)
- Elevatore > Flap (ALIANTE)
- Flap > Elevatore (ALIANTE)

Miscelazioni		
◀ INDIETRO ▶		
DIR >	ALE/ELE	Ina
ALE >	DIR	Ina
P-Mix 1:	INI > INI	Ina
P-Mix 2:	INI > INI	Ina
P-Mix 3:	INI > INI	Ina
P-Mix 4:	INI > INI	Ina
P-Mix 5:	INI > INI	Ina

Scegliere un canale per il "master" e uno per lo "slave". Il comando in ingresso li controlla entrambi. Per esempio Elevatore-Flap considera l'elevatore come master e il flap come slave.

## Assegnare un mixer ad un interruttore

Se si vuole assegnare un mixer ad una posizione di un interruttore:

1. Accertarsi di essere nella schermata del mixer desiderato.
2. Muovere l'interruttore a cui si vuole assegnare quel mixer.
3. Vedere tra le posizioni dell'interruttore, quale usare per attivare il mixer.

Il mixer è attivo quando la casella è piena e inattivo quando la casella è aperta. Si può assegnare l'attivazione di un mixer a posizioni multiple di un interruttore (0, 1 o 2).

**Consiglio:** per scegliere l'interruttore, usare la funzione Auto Switch Select.

## Offset

Non è disponibile per le miscelazioni tramite curva. Il valore di offset serve a muovere la posizione centrale del canale slave. I valori positivi o negativi determinano uno spostamento da un lato o dall'altro rispetto alla posizione centrale.

Misc. 1		INDI
GAS	-100%	
ALE	0%	ELE > ALE
ELE	1%	Rate: 0% 0%
DIR	0%	Offset: 0%
CAR	100%	Trim: Ini
AX1	100%	Interr: Att

## Trim

Per fare in modo che il trim del "master" regoli anche lo "slave", impostare Trim su Act. Con il monitor dei canali posto sulla sinistra dello schermo si possono controllare le risposte dei canali in relazione ai comandi in ingresso. Se si è assegnato un interruttore per attivare una certa miscelazione, questo deve essere in posizione ON per vedere quel mixer sul monitor.

DIR > ALE/ELE		INDI
GAS	-100%	
ALE	0%	Dir > Ale:
ELE	1%	0.0% 0.0%
DIR	0%	Dir > Ele:
CAR	100%	0.0% 0.0%
AX1	100%	Interr: Ina



**ATTENZIONE:** verificare sempre sul modello che le miscelazioni inserite abbiano l'effetto voluto.

## ELENCO FUNZIONI

### Back Mixing

Questa funzione usa i canali abbinati così che un mixer si applica a tutti i servi correlati per una configurazione di ali o coda. Per esempio se nel menu Tipo di aereo si sceglie un'ala con due alettoni (2 AIL) e due flap (2 FLAP), la miscelazione con il canale di un alettone, li interessa entrambi.

Comunque la risposta del mixer dipende dal canale alettone incluso nel mixer.

La funzione Back Mix permette di usare alcune miscelazioni per ottenere la risposta desiderata, per esempio aggiungendo il rollio ad un elevatore in due parti.

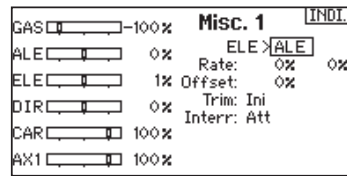

### Prova della portata

La funzione per la prova della portata riduce la potenza in uscita. Ciò consentirà di confermare che il collegamento RF funziona correttamente. Effettuare una prova di portata a terra prima di ogni sessione di volo per verificare il buon funzionamento del sistema.

**Per accedere al menu Test della portata :**

1. Con il trasmettitore acceso e la schermata principale o della telemetria visualizzata, premere il selettore rotante. Viene mostrata la lista delle funzioni.
2. Ruotare il selettore rotante per evidenziare Test della portata e poi premerlo per accedere a tale funzione.
3. Con la schermata per la prova della portata visualizzata, bisogna tenere premuto il pulsante trainer. La schermata visualizza una potenza ridotta. In questa modalità si riduce l'uscita RF, quindi si può provare la portata del sistema.
4. Se si rilascia il pulsante trainer, il trasmettitore ritornerà a piena potenza.

**IMPORTANTE:** durante la prova di portata (Range Test), gli allarmi della telemetria sono disabilitati.

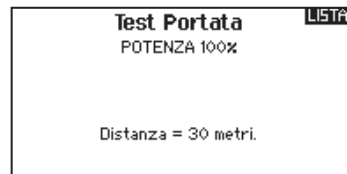

### Prova della portata con DX6

1. Con il modello ben fisso a terra, è necessario stare a circa 30 passi (circa 28 m) dal modello.
2. Mettersi di fronte al modello tenendo il trasmettitore nella posizione che si tiene normalmente durante il volo, impostarlo per la prova di portata (vedi sopra) e premere il pulsante trainer riducendo la potenza in uscita.
3. Azionare i comandi. In questa condizione si dovrebbe avere il controllo totale del modello.
4. Se ci fossero dei problemi nel controllo, contattare il centro assistenza prodotti della Horizon per richiedere assistenza.
5. Se si effettua una prova della portata mentre il modulo di telemetria è attivo, il display visualizzerà i dati di volo.

### Timer

La funzione timer della DX6 permette di impostare un conteggio del tempo a scendere (sveglia) o a salire (cronometro) e a mostrarlo sulla schermata principale. Quando si raggiunge il tempo programmato, si attiva un allarme sonoro. Si può scegliere se avviare il timer con un interruttore o automaticamente con il movimento dello stick motore oltre una certa posizione scelta. Per ogni modello si possono impostare liberamente due timer indipendenti. Sono disponibili due timer interni che visualizzano sulla schermata principale il tempo di funzionamento di un modello specifico. È anche disponibile un timer per il conteggio totale del tempo del sistema.

#### Avvisi del timer per eventi e per controllo

Premere NEXT per entrare nelle impostazioni per gli avvisi del timer, relativi ad eventi. Questo include gli avvisi ad ogni minuto nel conteggio a scendere, avviso per 1 minuto, 30 secondi, 10 secondi, e termine del tempo restante, oltre l'avviso ad ogni minuto nel tempo a salire. Premere NEXT di nuovo per passare alle impostazioni relative agli avvisi di controllo. Le opzioni disponibili includono l'avviso di Start, di Stop e Reset del timer.



## ELENCO FUNZIONI

### Telemetria

Il menu della Telemetria si può raggiungere sia dal menu Impostazione sistema che dal Lista funzioni.

Bisogna spegnere sia il trasmettitore che il ricevitore e poi riaccenderli per cancellare i dati della telemetria. Si possono azzerare i valori min/max premendo il pulsante CLEAR.

Non cambiare MAI le impostazioni della Telemetria mentre il modello è in volo. Nella schermata della telemetria c'è una breve interruzione della emissione RF che può causare una condizione di blocco (Hold).

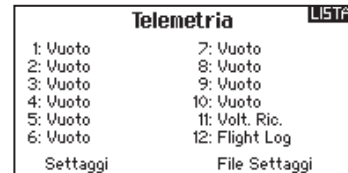

### Impostazioni vocali personalizzate

Questa funzione si può usare per impostare degli avvisi o messaggi vocali. Per esempio, si può essere avvisati del cambiamento di posizione di un interruttore o una sequenza di avvertimenti usando l'opzione Stepping Events. Per aggiungere un nuovo avvertimento o comando vocale, entrare nella funzione Custom Voice Setup e scegliere con il Roller Add New Sound Event. Si può scegliere tra Switch Change Report o Stepping Events.

#### Switch Change Report

Con questa funzione si può avere la lettura della telemetria per una certa posizione di un interruttore, l'attuale posizione dell'interruttore o una varietà di altri avvertimenti come "Flap per l'atterraggio" o "Mixer inserito". Iniziare col selezionare l'interruttore che si vuole usare per l'avvertimento vocale, poi scegliere l'impostazione desiderata vicino ad ogni posizione degli interruttori.

#### Stepping Events

Questa funzione si può usare quando viene spostato un interruttore passando attraverso una lista di eventi. Iniziare con lo scegliere l'interruttore desiderato per avviare ciascun passo attraverso la lista (quando l'interruttore scelto viene attivato, il sistema si sposta alla voce successiva nella lista passando una per una le selezioni definite dall'utente). In Auto Cycle si può scegliere tra Inhibit o Active. Se inibito il sistema procede nella lista una sola volta; se l'interruttore viene attivato ancora quando si è già nell'ultima voce, non ricomincerà con la prima voce. Se invece è attivo, il sistema riparte dall'inizio quando si raggiunge l'ultima voce della lista. Steps si usa per selezionare il numero di voci da richiamare dalla lista. Se ne possono selezionare da 0 a 16, perciò si possono richiamare fino a 16 voci. Poi selezionare l'avviso da pronunciare per ciascun evento della lista secondo quanto desiderato. Si può scegliere tra una varietà di avvisi, di condizioni di volo e di comandi.

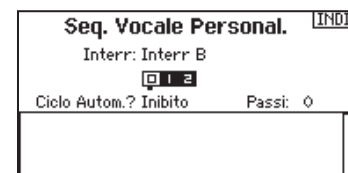
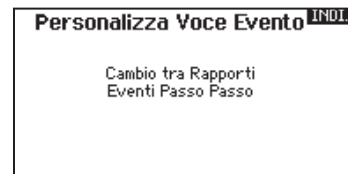
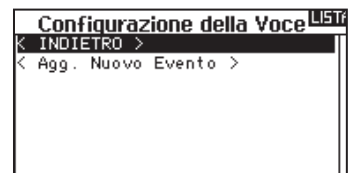

## ELENCO FUNZIONI

### Impostazione del sistema

Da qui si può entrare nella Lista dei menu dalla Lista funzioni senza spegnere il trasmettitore. Apparirà una schermata per avvisare che il trasmettitore smetterà di emettere RF. Premere YES se si è sicuri e si vuole accedere alla Lista dei menu. Se invece non si è sicuri premere NO per uscire e tornare alla schermata principale e proseguire con le operazioni. Se non si preme nulla il trasmettitore entro 10 secondi ritornerà alla schermata principale.

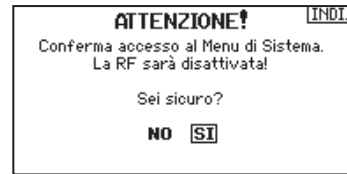

**AVVERTENZA:** non premere YES se sistema ricevente è acceso o il modello non è ben fissato a terra.

### Monitor

Questa schermata mostra graficamente e numericamente la posizione dei servi di tutti i canali. È utile per verificare le funzioni programmate, la posizione dei trim, la direzione dei mixer, ecc. Il valore numerico è relativo alla regolazione delle corse e ai valori dei mixer (es. corsa regolata al 100%, il monitor indica 100%).

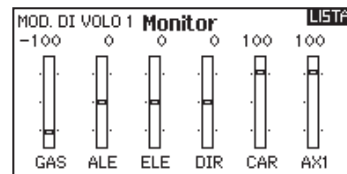

## ACRO (AEREO)



### Modello di aereo

**AVVISO:** per l'ampiezza delle corse, far riferimento al manuale dell'aereo.

**ATTENZIONE:** dopo aver fatto delle regolazioni, controllare sempre che il modello risponda in modo corretto.

### Tipo di aereo

Tipo di Aereo Usare il menu Tipo di aereo per scegliere l'ala e il tipo di coda adatti all'aereo in uso. Le figure e i nomi sullo schermo del trasmettitore indicano le impostazioni disponibili.

Fare riferimento a [community.spektrumrc.com](http://community.spektrumrc.com) per maggiori informazioni sugli aggiornamenti del firmware della DX6.

**Prima di fare qualsiasi programmazione bisogna selezionare il tipo di ala e di coda desiderati.**

#### Ala

- Normale
- Flaperoni\*
- Doppio alettone\*
- 1 alettone 1 Flap\*
- 2 Alettoni 1 Flap\*
- Elevoni A\*
- Elevoni B\*

#### Coda

- Normale
- Coda a V A\*\*
- Coda a V B\*\*
- Elevatore doppio
- Doppio timone

\* Selezionando gli alettoni multipli si attiva il menu Differenziale.

\*\* La funzione Coda a V tipo A o tipo B serve come inversione di corsa interna. Se non funziona il Tipo A si può provare con il Tipo B.

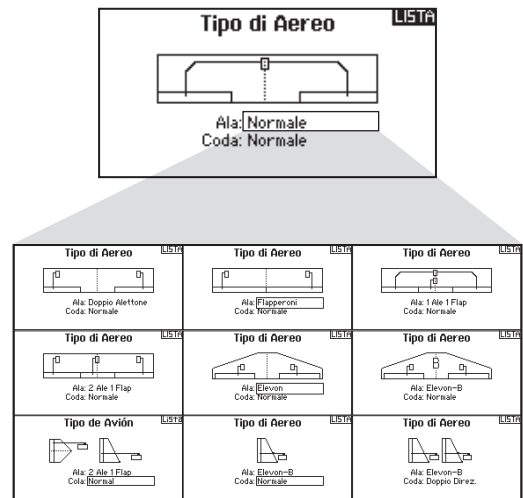

### Collegamenti ai servi consigliati

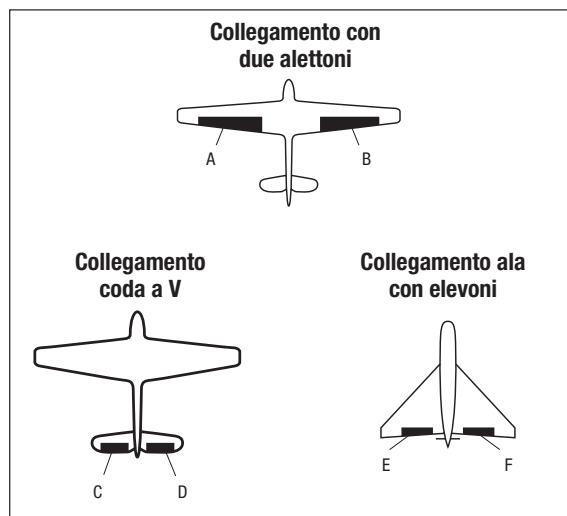

- A** AUX1 canale (alettone sinistro)
- B** AILE canale (alettone destro)
- C** ELEV canale (coda V sinistra)
- D** RUDD canale (coda V destra)
- E** AILE canale (alettone sinistro)
- F** ELEV canale (alettone destro)

## ACRO (AEREO)

### Prova per il controllo degli elevoni

Le possibili combinazioni di inversione dei servi per un'ala a delta sono le seguenti:

Alettone	Elevatore
Normale	Invertito
Normale	Normale
Invertito	Invertito
Invertito	Normale

**Consiglio:** Quando si controllano i Reverse di tutti i servi, se si rileva che le superfici di controllo non si muovono nel verso giusto, cambiare alla voce "Tipo di ala con elevoni" nel menu Impostazione sistema da Elevon-A ad Elevon-B.

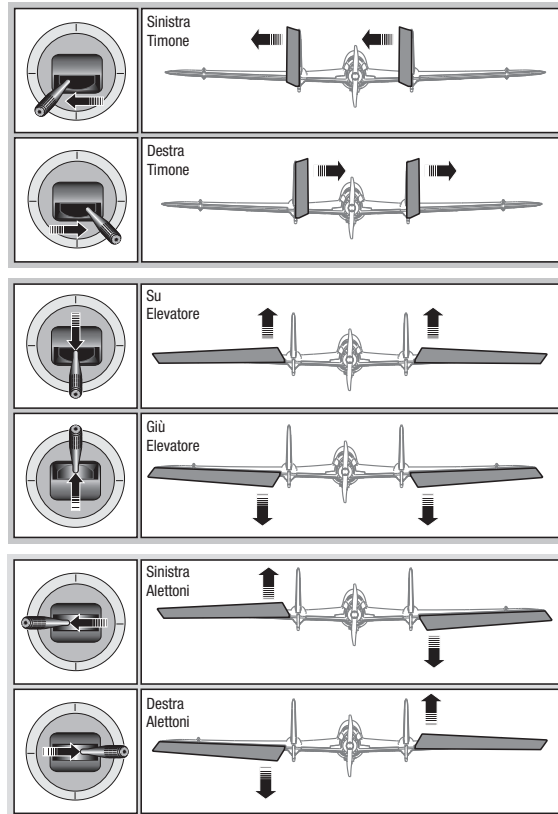

### Sistema flap

L'opzione Sistema flap permette la programmazione delle miscelazioni di flap ed elevatore. In Tipo di aereo bisogna scegliere un tipo di ala che abbia i flap, altrimenti il menu Sistema flap non compare.

Per attivare il Sistema flap :

1. Accedere al menu Impostazione sistema a scegliere Tipo di aereo.
2. Scegliere un tipo di ala che abbia i flap e uscire da Impostazione sistema.
3. Accedere al Lista funzioni dalla schermata principale e scegliere Sistema flap.
4. Scegliere "Inib" e scorrere fino all'interruttore o al comando che si vuole usare per controllare i flap.

5. Assegnare i valori delle corse dei flap e la necessaria miscelazione con l'Elevatore.
6. Scegliere la velocità dei flap, se necessario. "Norm" (default) non dovrebbe avere un ritardo. La velocità dei Flap può variare da 0,1 a 30 secondi.

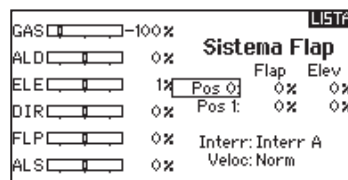

### Miscelazioni ACRO

#### Timone Alettoni/Elevatore

Questa miscelazione si usa per correggere il volo a coltello.

- Aggiungere la miscelazione dell'Elevatore se l'aereo picchia verso il carrello o la capottina.
- Aggiungere la miscelazione degli alettoni se l'aereo tende a rollare durante il volo a coltello.

#### Alettoni Timone

Questa miscelazione si usa per compensare l'imbardata inversa, caratteristica di certi aerei come ad esempio quelli ad ala alta.

#### Elevatore Flap

Con questa miscelazione si ottiene il movimento del flap in seguito al comando dell'elevatore. Si usa per gli Spoileron negli aerei per acrobazia 3D. Questo mixer è disponibile quando si sceglie un tipo di ala con flap o doppio alettone.





## HELI (ELICOTTERO)



### Modello di elicottero

**AVVISO:** far riferimento ai manuali di elicottero, giroscopio e governor in uso per le indicazioni sulla programmazione.



**ATTENZIONE:** dopo aver fatto delle regolazioni, controllare sempre che il modello risponda in modo corretto.

### Tipo di piatto

In questo menu si può scegliere il tipo di piatto oscillante che si addice all'elicottero in uso. Scegliere il tipo di piatto prima di fare qualsiasi altra programmazione. Il menu Tipo di piatto influisce sulle opzioni della Lista funzioni.

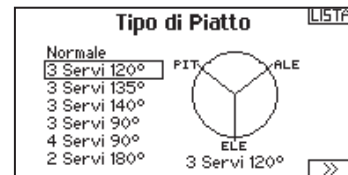

### Tipo di comando del collettivo

Questa funzione serve per invertire il comando del passo collettivo. Qui si può scegliere se la variazione del passo deve essere con il comando normale (Normal) o invertito (Reverse). Il Tipo di collettivo permette allo stick del motore/passo di operare in senso inverso, garantendo che trim, curve e le altre funzioni collegate, funzionino correttamente anche in questo modo.



### Curva del passo

Qui si può regolare il passo collettivo gestito dai servi collegati al piatto, in 5 fasi di volo.

Per regolare la curva del passo:

1. Scegliere la Curva passo che si vuole modificare (N, 1 o 2).
2. Scorrere a destra per scegliere i punti della curva e inserirvi i valori.
3. Premere il pulsante BACK per salvare le curve e tornare alla Lista funzioni.

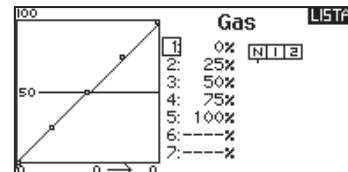

## HELI (ELICOTTERO)

### Piatto oscillante

Le opzioni di questo menu permettono di regolare:

- Mixer del piatto
- Esponenziale
- E-Ring
- Compensazione dell'elevatore

Per correggere la risposta del piatto si possono usare valori positivi o negativi.

Prima di fare regolazioni in questo mixer, accertarsi che lo stick del motore/passo possa muovere il piatto completamente in su e in giù. Se i servi non si muovono nella stessa direzione, bisogna invertirli per quanto necessario, nelle opzioni del menu Imposta servi.

Quando tutto il piatto si muove correttamente:

1. Regolare i valori del mixer per i canali di Alettone ed Elevatore. Se i servi non si muovono nel verso giusto, cambiarne la direzione intervenendo sul mixer e cambiando i valori da positivi a negativi (o viceversa).
2. Regolare i valori del mixer per il Passo. Se i servi non si muovono nel verso giusto, cambiarne la direzione intervenendo sul mixer e cambiando i valori da positivi a negativi (o viceversa).

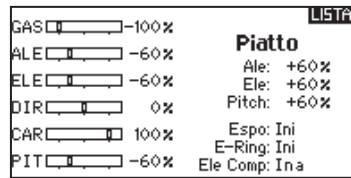

La funzione Espo permette di avere dei movimenti lineari per il piatto pur usando dei servi rotativi standard. Normalmente (senza Espo) la squadretta di un servo rotativo riduce l'escursione alle estremità della sua corsa.

**AVVISO:** non abilitare Espo quando si usano servi lineari.

### E-Ring elettronico

Con questa funzione si fa in modo di limitare la corsa dei servi collegati al piatto per evitare che forino a fine corsa in seguito alla somma delle corse del passo ciclico e del collettivo.

### Gyro

Questa funzione permette la regolazione della sensibilità del giroscopio fatta direttamente o tramite le fasi di volo. Assegna anche il canale sul ricevitore dedicato al controllo della sensibilità e relativo interruttore di attivazione. Si possono anche assegnare vari valori (da 1 a 5) collegandoli alla posizione degli interruttori disponibili. Verificare sempre che il giroscopio funzioni correttamente e che compensi nella giusta direzione.

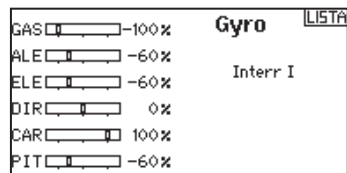

### Curva della coda

Questa funzione miscela il rotore di coda con il motore/passo collettivo per contrastare la coppia generata dalla rotazione del rotore principale quando si usa un giroscopio non "head hold" o quando lo si usa il modo "rate". Si vedano le sezioni riguardanti le curve per maggiori informazioni.

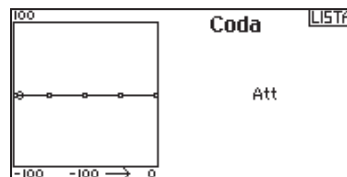

### Miscelazioni

#### Ciclico-Gas

Questo mixer previene la diminuzione dei giri del rotore quando si dà comando su alettoni, elevatore o anticoppia, accelerando il motore per mantenere i giri costanti. Con il motore al massimo questa programmazione evita anche di far forzare il servo del motore a fine corsa.

**IMPORTANTE:** non usare la miscelazione ciclico-gas quando si usa un Governor.

Per verificare che il mixer Ciclico-Gas funzioni correttamente e nel verso giusto, bisogna mettere l'interruttore delle fasi di volo in una posizione attiva. Muovere il canale programmato per il ciclico o l'anticoppia osservando la posizione del gas. La posizione del gas dovrebbe aumentare.

Se il gas diminuisce bisogna regolare il valore sul segno opposto (positivo se era negativo e viceversa).

#### Piatto oscillante

The Swashplate Mix typically corrects swashplate timing issues by mixing Aileron to Elevator and Elevator to Aileron. When adjusted correctly, the Swashplate causes the helicopter to roll and pitch accurately with minimal interaction.

Miscelazioni		
< INDIETRO >		
CICLICO > GAS		Ina
Piatto		Ina
P-Mi x 1:	INI > INI	Ina
P-Mi x 2:	INI > INI	Ina
P-Mi x 3:	INI > INI	Ina
P-Mi x 4:	INI > INI	Ina
P-Mi x 5:	INI > INI	Ina

## SAIL (ALIANTE)



### Modello di aliante

**AVVISO:** per l'ampiezza delle corse, far riferimento al manuale dell'aliante.



**ATTENZIONE:** dopo aver fatto delle regolazioni, controllare sempre che il modello risponda in modo corretto.

### Tipo di aliante

Usare il menu Tipo aliante per scegliere l'ala e il tipo di coda adatti all'aliante in uso. Le figure e i nomi sullo schermo del trasmettitore indicano le impostazioni disponibili.

Fare riferimento a [community.spektrumrc.com](http://community.spektrumrc.com) per maggiori informazioni sugli aggiornamenti del firmware della DX6.

#### Ala

- 1 Servo
- 2 Alettoni\*
- 2 Alettoni 1 Flap\*
- 2 Alettoni 2 Flap\*

#### Coda

- Normale
- Coda a V A\*\*
- Coda a V B\*\*

#### Motore

- Inibito
- Assegnato ad un interruttore (opzionale)

\* Selezionando gli alettoni multipli si attiva il menu Differenziale.

\*\* La funzione Coda a V tipo A o tipo B serve come inversione di corsa interna. Se non funziona il Tipo A si può provare con il Tipo B.

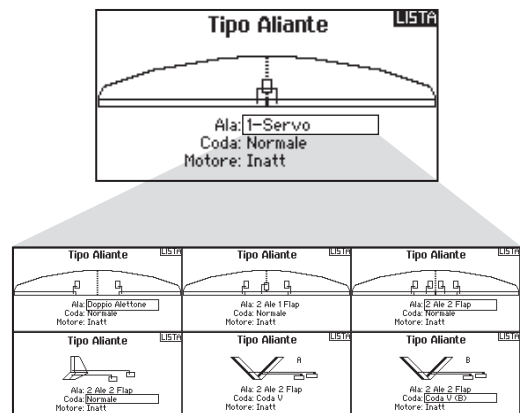

### Imposta profilo

Questa preselezione della curvatura del profilo alare è disponibile solo quando si sceglie un'ala con 2 o 4 alettoni. La sua funzione è di poter programmare ciascun alettone, ciascun flap e l'elevatore in una posizione specifica per ogni fase di volo.

Se non è stata attivata alcuna fase di volo è disponibile una sola preselezione che è sempre attiva.

È disponibile anche una funzione che ritarda il passaggio da una preselezione all'altra quando si cambia fase di volo. Il ritardo può arrivare fino a 30 secondi.

Spostando nella posizione desiderata l'interruttore assegnato alle fasi di volo, si cambiano i valori attivi.

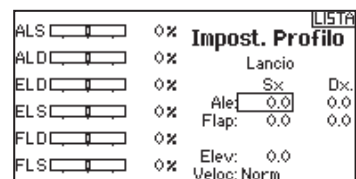

### Sistema profilo

Questa funzione è disponibile solo quando si sceglie un'ala con 2 o 4 alettoni. Permette di cambiare la curvatura del profilo durante il volo e si usa anche per il sistema di frenaggio detto "Crow" o "Butterfly". Si può assegnare a interruttori differenti, in ogni fase di volo.

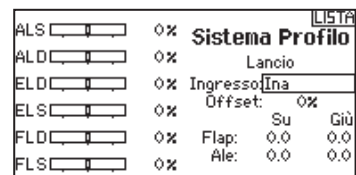

## SAIL (ALIANTE)

### Miscelazioni per aliante (SAIL)

Per ognuno di questi mixer si possono programmare le fasi di volo in modo da avere dei valori di miscelazione diversi oppure 0% quando non si desidera la miscelazione per quella certa fase di volo. La programmazione può inserire dei valori che permettano il controllo indipendente della quantità e della direzione della corsa per il canale "slave" rispetto al "master".

#### Alettoni Timone

Questa miscelazione si usa per compensare l'imbardata inversa, e coordinare le virate. Quando è attivo, se si dà comando di alettoni, il timone si muove nella stessa direzione della virata (un comando di alettoni a destra porta il movimento del timone verso destra). Se la fase di volo viene assegnata ad un interruttore, l'opzione "Sub Switch" permette di programmare un altro interruttore per scegliere fino a 3 valori di miscelazione alettoni timone che saranno attivi solo in quella fase di volo.

#### Alettoni > Flap

Questo mixer permette all'intero bordo di uscita dell'ala (alettoni e flap) di operare come alettoni. Quando è attivo, comandando gli alettoni si muovono anche i flap. Programmare sempre i flap in modo che si muovano come gli alettoni nelle virate.

#### Elevatore Flap

Abbinando il flap al comando dell'elevatore si genera una portanza aggiuntiva per stringere le virate. L'intero bordo di uscita dell'ala (alettoni + flap) qui lavora come flap per aumentare la curvatura del profilo alare quando si comanda l'elevatore. È previsto anche un offset che viene usato per lo "Snap Flap". In questo caso non c'è miscelazione tra elevatore e flap finché non viene raggiunto il valore di offset. Normalmente questo offset è al 70% dell'elevatore verso l'alto, cosicché oltre al 70% questo mixer entra in funzione per fornire una portanza aggiuntiva utile per stringere le virate in caso di piccole termiche o di corsa al pilone.

#### Flap Elevatore

Serve ad evitare la tendenza a cabrare che si verifica quando si aprono i freni specie in configurazione Crow o Butterfly. Questa miscelazione viene di solito usata solo con il sistema Camber (variazione del profilo alare). Lavora come una curva: l'elevatore si abbassa molto nel primo 20% della corsa dei flap per poi diminuire intorno al 40% e rimanere lo stesso dal 60% al 100%. Per gli aliante con alettoni/tips/flaps bisogna impostare la configurazione appropriata nel menu Tipo di aliante in modo che i Tips possano essere identificati nel trasmettitore come R-AIL e L-AIL. Diminuire o aumentare la corsa negli alettoni/tip creando un mixer AIL R-AIL.

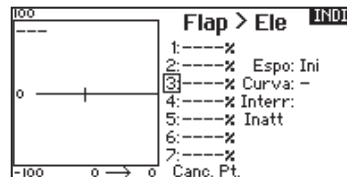
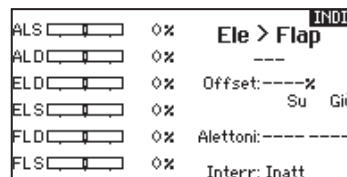
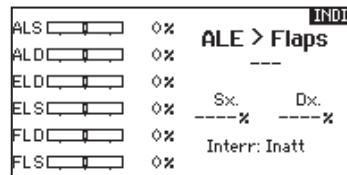
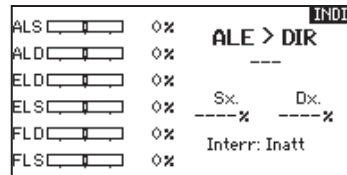

### Differenziale coda a V

La schermata V-Tail Diff, permette di regolare il valore della differenziazione tra le due superfici di comando.

*I valori Positivi diminuiscono la corsa verso il basso senza influire sulla corsa verso l'altro della superficie di comando opposta.*

*I valori Negativi diminuiscono la corsa verso l'alto senza influire sulla corsa verso il basso della superficie di comando opposta.*

Questo menu viene visualizzato solo quando sono attive le opzioni V-Tail A e V-Tail B in modalità Aereo.

Per regolare il differenziale della coda a V:

1. Scorrere fino a Switch e premere il "Roller". Spostarsi a destra per selezionare ON (il differenziale è sempre attivo), o assegnare il differenziale ad un interruttore.
2. Premere una seconda volta il Roller per salvare la selezione.
3. Spostarsi su Diff: e premere il Roller una volta per cambiare il valore.
4. Premere di nuovo il Roller per salvare la selezione.

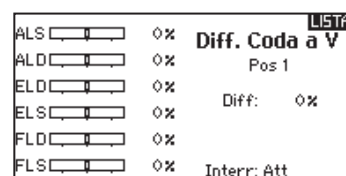

## REGOLAZIONI MECCANICHE SUL TRASMETTITORE

### Modalità di pilotaggio

Si può cambiare modalità tra i Modi 1, 2, 3 e 4. Questa operazione richiede sia una modifica meccanica che di programmazione.

#### Programmare la conversione:

1. Accedere al menu System Settings dalla Setup List e scegliere il Modo di pilotaggio desiderato. Se si cambia tra i modi 2/4 o 1/3, ci si può fermare dopo il primo punto.
2. Uscire dal menu System Settings per salvare la scelta fatta.
3. Spegnerne il trasmettitore e togliere la sua batteria.

A questo punto è necessario fare anche delle modifiche meccaniche agli stick del trasmettitore.

### CONVERSIONE MECCANICA



**ATTENZIONE:** prima di fare qualsiasi intervento meccanico bisogna spegnere il trasmettitore e togliere la sua batteria scollegandola. In caso contrario si potrebbe danneggiare il trasmettitore.

La conversione meccanica è necessaria quando si passa dal Modo 1 al 2 o dal 3 al 4. Consiste nei seguenti passi:

1. Spostare il movimento a scatti
2. Regolare la vite di centraggio dell'elevatore
3. Spostare i fermi per ridurre la corsa del motore

### Cambiare il movimento a scatti del comando motore

1. Scollegare dal trasmettitore il porta pile o la batteria opzionale e metterli da parte.
2. Togliere le 8 viti Phillips, incluse le due per la copertura dell'antenna, che fissano il coperchio posteriore del trasmettitore.
3. Mettere il trasmettitore con il frontale verso il basso su di un pezzo di gommapiuma. Tirare con attenzione la copertura dell'antenna verso l'alto del trasmettitore, e mettere da parte il coperchio posteriore.



**ATTENZIONE:** bisogna fare attenzione a non staccare nessuno dei fili collegati al coperchio posteriore.

4. Individuare le strisce metalliche di frizione su entrambi i gruppi stick. Una si appoggia sulla sezione seghettata per il movimento a scatti del motore, mentre l'altra si appoggia sulla sezione liscia.
5. Per cambiare il movimento a scatti, allentare la striscia metallica del motore in modo che non tocchi lo stick. Stringere invece la striscia sull'altro lato per impegnare il movimento a scatti del motore secondo le proprie preferenze.

Se serve solo regolare la frizione del comando motore, conviene vedere la sezione dedicata a questo.

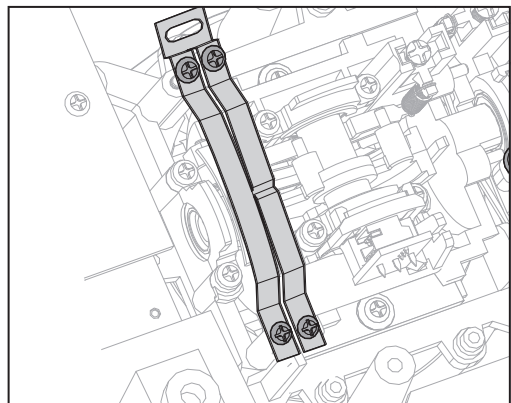
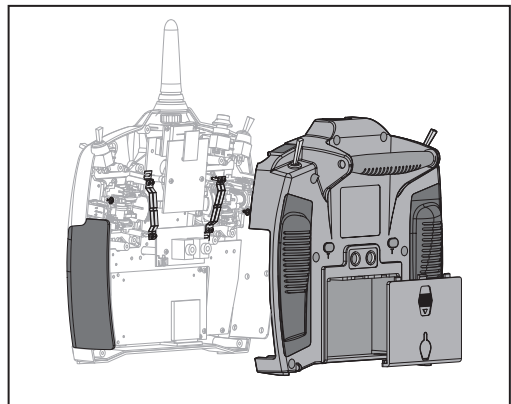

## REGOLAZIONI MECCANICHE SUL TRASMETTITORE

### Regolare la vite di centraggio dell'elevatore

Quando si cambia tra Modo 1 e 2 o fra 3 e 4, bisogna regolare la vite di centraggio dell'elevatore.

1. Tenere lo stick dell'Elevatore o del Motore a fine corsa in basso o in alto per ridurre il carico sul meccanismo, mentre si regola la vite di centraggio.
2. Individuare sullo stick il punto in cui è agganciata la molla di centraggio dell'elevatore. Usare un cacciavite a stella per stringere la vite di centraggio dell'elevatore. Stringendo questa vite si disimpegna la molla di centraggio.
3. Sempre con un cacciavite a stella, allentare la vite sull'altro stick per impegnare la molla di centraggio.

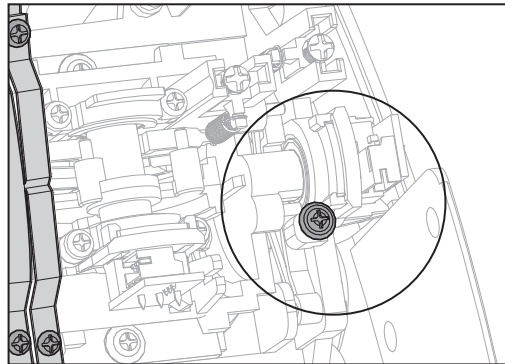

### Cambiare il movimento a scatti del comando motore

Questi cunei servono a limitare meccanicamente la corsa massima del comando motore. Quando si passa da Mode 1 a Mode 2 o viceversa, oppure da Mode 3 a Mode 4 o viceversa, bisogna spostare questi limitatori.

1. Muovere di poco gli stick per togliere la vite e il cono dalla parte alta e bassa del gruppo stick motore.
2. Montare i cunei sull'altro gruppo stick usando due viti.

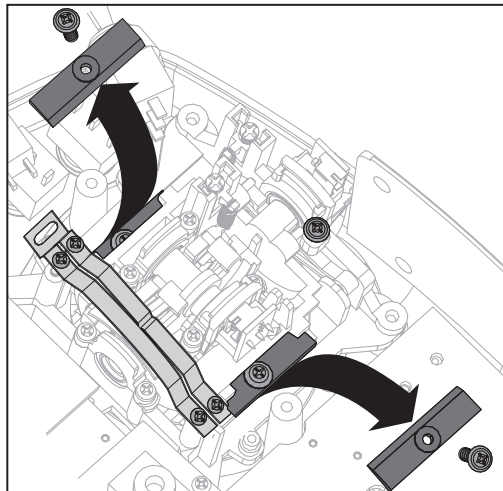

### Riassemblare il trasmettitore

1. Mettere la parte posteriore della scatola del trasmettitore su quella principale, facendo attenzione di non pizzicare i cablaggi.
2. Inserire e stringere le otto viti.
3. Rimontare il portatile o la batteria opzionale.
4. Accendere il trasmettitore. Se viene visualizzata una schermata di calibrazione, per agire correttamente, muovere gli stick di comando agli estremi delle loro corse e poi al centro come viene indicato.



## REGOLAZIONI MECCANICHE SUL TRASMETTITORE

### Regolare la tensione degli stick

Si fa agendo sulle viti poste sugli stick attraverso i fori sul retro del trasmettitore.

1. Per regolare la tensione degli stick, staccare la parte superiore delle impugnature in gomma sul retro del trasmettitore. Non è necessario rimuovere tutta l'impugnatura è sufficiente solo la parte superiore.
2. Usando un cacciavite a stella, girare di una piccola quantità le viti accessibili dai fori contrassegnati con frecce orizzontali o verticali.

**AVVISO:** conviene fare sempre una prova di tensione degli stick per evitare che siano troppo morbidi o troppo duri. Stringendo troppo la vite si potrebbe causare la rottura della molla. Allentando troppo la vite, la molla si potrebbe sganciare e finire sul circuito causando corto circuiti nel trasmettitore.

**ATTENZIONE:** prima di fare queste regolazioni, bisogna spegnere sempre il trasmettitore e staccare la batteria. In caso contrario si potrebbero causare danni o lesioni.

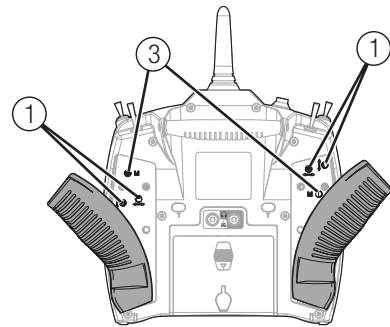

#### Funzione

①	Accesso alle viti degli stick
②	Tappi per accedere alla regolazione della frizione sul comando motore
③	Accesso per il cambio di modo

### Regolazione delle strisce di frizione

Per regolare la frizione del comando motore:

1. Togliere dai fori i tappi in gomma sul retro del trasmettitore.
2. Usare un piccolo cacciavite a stella per stringere o allentare le viti poste sulla striscia che regola la frizione.
3. Dopo aver terminato la regolazione, rimettere a posto i tappi in gomma.

**ATTENZIONE:** prima di fare queste regolazioni, bisogna spegnere sempre il trasmettitore e staccare la batteria. In caso contrario si potrebbero causare danni o lesioni.

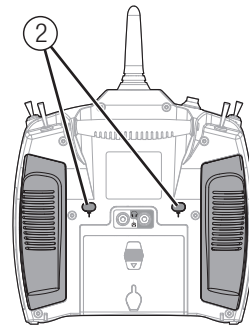

### Regolazione del movimento a scatti del comando motore

L'utente, se lo desidera, può allentare la frizione e stringere la vite del movimento a scatti sul comando motore tirando indietro solo la parte superiore dell'impugnatura, senza la necessità di togliere il coperchio posteriore. Si possono quindi regolare le strisce metalliche per avere sia un movimento continuo che un movimento a scatti sul motore.

**Regolazione:**

1. Togliere i tappi in gomma dai loro fori sul retro del trasmettitore.
2. Con un cacciavite a stella #0, allentare o stringere le viti che regolano la frizione dello stick motore secondo le proprie preferenze.
3. Rimettere a posto i tappi in gomma.

### Regolazione della lunghezza degli stick

1. Per regolare la lunghezza degli stick, serve una chiave Allen (brugola) da 2mm per girare il grano sullo stick in senso antiorario e allentarlo.
2. Lo stick si accorcia girando il pommello in senso orario, mentre lo si allunga girandolo in senso antiorario.
3. Dopo aver regolato la lunghezza dello stick, stringere il grano.

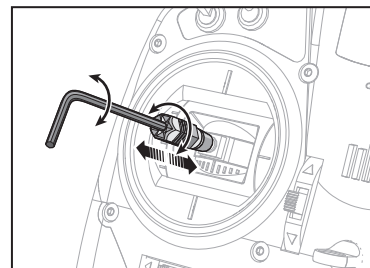



## GUIDA ALLA SOLUZIONE DEI PROBLEMI

Problema	Possibili cause	Soluzione
Il sistema non si connette (durante il "binding")	Trasmettitore e modello sono troppo vicini	Allontanare il trasmettitore di 3 o 4 metri dal modello
	L'aereo o il trasmettitore sono vicini a grossi oggetti metallici	Allontanarsi dagli oggetti metallici
	Il "bind plug" non è installato correttamente	Installare correttamente il "bind plug"
	Le batterie Tx e/o Rx sono quasi scariche	Sostituire o ricaricare le batterie
L'aereo non si connette al trasmettitore (dopo il "binding")	Trasmettitore troppo vicino al modello durante la procedura di connessione	Allontanare il trasmettitore di 3 o 4 metri dal modello e spegnere e riaccendere il ricevitore
	L'aereo o il trasmettitore sono vicini a grossi oggetti metallici	Allontanarsi dagli oggetti metallici
	Il "bind plug" è rimasto installato sul ricevitore	Rifare la connessione (rebind) e togliere il "bind plug" dopo aver spento e riacceso
	L'aereo è connesso ad una memoria diversa (solo radio con ModelMatch)	Scegliere la memoria giusta sul trasmettitore
	Le batterie Tx e/o Rx sono quasi scariche	Sostituire o ricaricare le batterie
	Il trasmettitore potrebbe essere connesso con un diverso protocollo DSM	Connettere (bind) l'aereo al trasmettitore
	Damaged remote receiver or receiver extension	Required remote receiver is not connected
Il ricevitore va in failsafe a poca distanza dal trasmettitore	Verificare l'antenna che non sia rotta o danneggiata	Sostituire l'antenna o contattare l'assistenza Horizon
	Ricevitore principale e secondario troppo vicini	Allontanare i due ricevitori ad almeno 5 cm sistemandoli uno perpendicolare all'altro
Il ricevitore ogni tanto smette di funzionare	Tensione della batteria troppo bassa	Ricaricare completamente la batteria
	Connettori allentati o danneggiati tra ricevitore e batteria	Controllare accuratamente i connettori ed eventualmente riparare quelli danneggiati
Il ricevitore perde il collegamento (bind)	Pulsante di "bind" premuto all'accensione del trasmettitore	Rifare la procedura di "binding"
Il ricevitore lampeggia lentamente all'atterraggio (solo DSM2)	Perdita di alimentazione al ricevitore durante il volo	Controllare la tensione della batteria
	Sistema acceso e collegato e poi ricevitore spento senza spegnere il trasmettitore	Spegnere il trasmettitore quando il ricevitore è spento
Il Flight Log registra un numero elevato di evanescenze, perdite di "pacchetto" o blocchi del sistema (hold), oppure il modello risponde in modo irregolare ai controlli	Scarsa ricezione del segnale	Riposizionare i ricevitori sistemandoli meglio per migliorare la ricezione
	Retroazione elettronica	Cercare e fermare la retroazione del sistema dei servi o del motore verso il regolatore (ESC) o il ricevitore
	Bassa potenza	Verificare l'assorbimento sul modello e aumentare la capacità della batteria, oppure diminuire la potenza assorbita dal sistema. Verificare che le batterie siano ben cariche. Verificare che il BEC installato abbia una potenza sufficiente all'impianto di bordo



## GARANZIA

### Periodo di garanzia

La garanzia esclusiva - Horizon Hobby, LLC, (Horizon) garantisce che i prodotti acquistati (il "Prodotto") sono privi di difetti relativi ai materiali e di eventuali errori di montaggio. Il periodo di garanzia è conforme alle disposizioni legali del paese nel quale il prodotto è stato acquistato. Tale periodo di garanzia ammonta a 6 mesi e si estende ad altri 18 mesi dopo tale termine.

### Limiti della garanzia

- La garanzia è limitata all'acquirente originale (Acquirente) e non è cedibile a terzi. L'acquirente ha il diritto a far riparare o a far sostituire la merce durante il periodo di questa garanzia. La garanzia copre solo quei prodotti acquistati presso un rivenditore autorizzato Horizon. Altre transazioni di terze parti non sono coperte da questa garanzia. La prova di acquisto è necessaria per far valere il diritto di garanzia. Inoltre, Horizon si riserva il diritto di cambiare o modificare i termini di questa garanzia senza alcun preavviso e di escludere tutte le altre garanzie già esistenti.
- Horizon non si assume alcuna garanzia per la disponibilità del prodotto, per l'adeguatezza o l'idoneità del prodotto a particolari previsti dall'utente. È sola responsabilità dell'acquirente il fatto di verificare se il prodotto è adatto agli scopi da lui previsti.
- Richiesta dell'acquirente – spetta soltanto a Horizon, a propria discrezione riparare o sostituire qualsiasi prodotto considerato difettoso e che rientra nei termini di garanzia. Queste sono le uniche rivalse a cui l'acquirente si può appellare, se un prodotto è difettoso. Horizon si riserva il diritto di controllare qualsiasi componente utilizzato che viene coinvolto nella rivalsa di garanzia. Le decisioni relative alla sostituzione o alla riparazione avvengono solo in base alla discrezione di Horizon. Questa garanzia non copre dei danni superficiali o danni per cause di forza maggiore, uso errato del prodotto, negligenza, uso ai fini commerciali, o una qualsiasi modifica a qualsiasi parte del prodotto. Questa garanzia non copre danni dovuti ad una installazione errata, ad un funzionamento errato, ad una manutenzione o un tentativo di riparazione non idonei a cura di soggetti diversi da Horizon. La restituzione del prodotto a cura dell'acquirente, o da un suo rappresentante, deve essere approvata per iscritto dalla Horizon.

### Limiti di danno

Horizon non si riterrà responsabile per danni speciali, diretti, indiretti o consequenziali; perdita di profitto o di produzione; perdita commerciale connessa al prodotto, indipendentemente dal fatto che la richiesta si basa su un contratto o sulla garanzia. Inoltre la responsabilità di Horizon non supera mai in nessun caso il prezzo di acquisto del prodotto per il quale si chiede la responsabilità. Horizon non ha alcun controllo sul montaggio, sull'utilizzo o sulla manutenzione del prodotto o di combinazioni di vari prodotti. Quindi Horizon non accetta nessuna responsabilità per danni o lesioni derivanti da tali circostanze. Con l'utilizzo e il montaggio del prodotto l'utente acconsente a tutte le condizioni, limitazioni e riserve di garanzia citate in questa sede. Qualora l'utente non fosse pronto ad assumersi tale responsabilità associata all'uso del prodotto, si suggerisce di restituire il prodotto intatto, mai usato e immediatamente presso il venditore.

### Indicazioni di sicurezza

Questo è un prodotto sofisticato di hobbistica e non è un giocattolo. Esso deve essere manipolato con cautela, con giudizio e richiede delle conoscenze basilari di meccanica e delle facoltà mentali di base. Se il prodotto non verrà manipolato in maniera

sicura e responsabile potrebbero risultare delle lesioni, dei gravi danni a persone, al prodotto o all'ambiente circostante. Questo prodotto non è concepito per essere usato dai bambini senza una diretta supervisione di un adulto. Il manuale del prodotto contiene le istruzioni di sicurezza, di funzionamento e di manutenzione del prodotto stesso. È fondamentale leggere e seguire tutte le istruzioni e le avvertenze nel manuale prima di mettere in funzione il prodotto. Solo così si eviterà un utilizzo errato e di preveniranno incidenti, lesioni o danni.

### Domande, assistenza e riparazioni

Il vostro negozio locale e/o luogo di acquisto non possono fornire garanzie di assistenza o riparazione senza previo colloquio con Horizon. Questo vale anche per le riparazioni in garanzia. Quindi in tali casi bisogna interpellare un rivenditore, che si metterà in contatto subito con Horizon per prendere una decisione che vi possa aiutare nel più breve tempo possibile.

### Manutenzione e riparazione

Se il prodotto deve essere ispezionato o riparato, si prega di rivolgersi ad un rivenditore specializzato o direttamente ad Horizon. Il prodotto deve essere imballato con cura. Bisogna far notare che i box originali solitamente non sono adatti per effettuare una spedizione senza subire alcun danno. Bisogna effettuare una spedizione via corriere che fornisce una tracciabilità e un'assicurazione, in quanto Horizon non si assume alcuna responsabilità in relazione alla spedizione del prodotto. Inserire il prodotto in una busta assieme ad una descrizione dettagliata dei problemi e ad una lista di tutti i singoli componenti spediti. Inoltre abbiamo bisogno di un indirizzo completo, di un numero di telefono per rivolgere ulteriori domande e di un indirizzo e-mail.

### Garanzia a riparazione

Le richieste in garanzia verranno elaborate solo se è presente una prova d'acquisto in originale proveniente da un rivenditore specializzato autorizzato, nella quale è ben visibile la data di acquisto. Se la garanzia viene confermata, allora il prodotto verrà riparato o sostituito. Questa decisione spetta esclusivamente a Horizon Hobby.

### Riparazioni a pagamento

Se bisogna effettuare una riparazione a pagamento, effettueremo un preventivo che verrà inoltrato al vostro rivenditore. La riparazione verrà effettuata dopo l'autorizzazione da parte del vostro rivenditore. La somma per la riparazione dovrà essere pagata al vostro rivenditore. Le riparazioni a pagamento avranno un costo minimo di 30 minuti di lavoro e in fattura includeranno le spese di restituzione. Qualsiasi riparazione non pagata e non richiesta entro 90 giorni verrà considerata abbandonata e verrà gestita di conseguenza.

**ATTENZIONE: Le riparazioni a pagamento sono disponibili solo sull'elettronica e sui motori. Le riparazioni a livello meccanico, soprattutto per gli elicotteri e le vetture RC sono molto costose e devono essere effettuate autonomamente dall'acquirente.**

## CONTATTI PER LA GARANZIA E L'ASSISTENZA

Stato in cui il prodotto è stato acquistato	Horizon Hobby	Telefono/ Indirizzo e-mail	Indirizzo
Germania	Horizon Technischer Service Sales: Horizon Hobby GmbH	service@horizonhobby.de +49 (0) 4121 2655 100	Christian-Junge-Straße 1 25337 Elmshorn, Germany

## INFORMAZIONI SULLA CONFORMITÀ PER L'UNIONE EUROPEA

AT	BE	BG	CZ	CY	DE	DK
EE	ES	FI	FR	GR	HR	HU
IE	IT	LT	LU	LV	MT	NL
PL	PT	RO	SE	SI	SK	UK
IS	LI	NO	CH			

### Dichiarazione di conformità

(in conformità con ISO/IEC 17050-1)  
No. HH2014050401

Prodotto(i): DX6 6 Channel System w/ AR610 Receiver  
 Numero(i) articolo: SPM6700EU  
 Classe dei dispositivi: 2  
 Gli oggetti presentati nella dichiarazione sopra citata sono conformi ai requisiti delle specifiche elencate qui di seguito, seguendo le disposizioni della direttiva europea R&TTE 1999/5/EC:

**EN 300-328 V1.7.1: 2006**  
**EN 301 489-1 V1.9.2: 2012**  
**EN 301 489-17 V2.1.1: 2009**

**EN60950-1:2006+A11:2009+A1:2010+A12: 2011**



Firmato per conto di:  
 Horizon Hobby, LLC  
 Champaign, IL USA  
 04.05.2014

Robert Peak  
 Chief Financial Officer  
 Horizon Hobby, LLC



### Istruzioni del RAEE per lo smaltimento da parte di utenti dell'Unione Europea

Questo prodotto non deve essere smaltito assieme ai rifiuti domestici. Al contrario, l'utente è responsabile dello smaltimento di tali rifiuti che devono essere portati in un centro di raccolta designato per il riciclaggio di rifiuti elettrici e apparecchiature elettroniche. La raccolta differenziata e il riciclaggio di tali rifiuti provenienti da apparecchiature nel momento dello smaltimento aiuteranno a preservare le risorse naturali e garantiranno un riciclaggio adatto a proteggere il benessere dell'uomo e dell'ambiente. Per maggiori informazioni sui centri di raccolta, contattare il proprio ufficio locale, il servizio di smaltimento rifiuti o il negozio presso il quale è stato acquistato il prodotto.

**AVISO**

Todas las instrucciones, garantías y cualquier otro documento están sujetos a cambiar bajo la única responsabilidad de Horizon Hobby, LLC. Para consultar documentos actualizados visite [horizonhobby.com](http://horizonhobby.com) y entre en el apartado de soporte y ayuda.

**Significado del lenguaje especial**

Las siguientes notas de aviso se usan a lo largo del manual para indicar varios niveles de daños potenciales que pueden surgir como consecuencia del uso del producto:

**AVISO:** Procedimientos, que si no se siguen de forma adecuada, pueden provocar daños a la propiedad con una probabilidad mínima de causar lesiones y daños, tanto personales como a terceros.

**CAUIDADO:** Procedimientos, que si no se siguen de forma adecuada, pueden provocar daños a la propiedad con una probabilidad de causar lesiones y daños mayores, tanto personales como a terceros.

**PRECAUCIÓN:** Procedimientos, que si no se siguen de forma adecuada, pueden provocar daños a la propiedad con una probabilidad alta de causar lesiones y daños muy graves, tanto personales como a terceros.



**PRECAUCIÓN:** Lea TODO el manual de instrucciones para familiarizarse con el producto, antes de comenzar a utilizar la emisora. Un mal uso del producto puede resultar en daños a la propiedad, daños personales y causar lesiones muy graves.

Esto es un producto sofisticado del hobby y NO es un juguete. Debe ser utilizado con responsabilidad y sentido común y requiere de unos conocimientos básicos de mecánica. Un mal uso del producto puede resultar en daños al propio producto y lesiones, tanto personales como a terceros. Este producto no está pensado para que sea utilizado por niños sin la supervisión directa por parte de un adulto. No intente desmontar, utilizar con productos incompatibles, o modificar el producto, sin autorización de Horizon Hobby, LLC Este manual incluye guías de seguridad, operación y mantenimiento del producto. Es muy importante que lea todo el manual y las advertencias que en él se hacen, antes de comenzar a utilizar el producto.

**PRECAUCIÓN CONTRA LOS PRODUCTOS FALSIFICADOS**

Acuda siempre a distribuidores oficiales de Horizon Hobby para asegurarse que el producto que está comprando es original. Horizon Hobby, LLC no atenderá ninguna garantía de productos falsificados, ni se hará responsable de las consecuencias de usar productos falsificados que aseguran ser compatibles con DSM o Spektrum.

**ATENCIÓN:** Este producto está diseñado para utilizarse con vehículos y aeronaves no tripuladas, controladas por radio control y que estén destinadas al hobby. Horizon Hobby se exime de toda responsabilidad fuera de la finalidad prevista y no proporcionará servicio de garantía relacionada con ellas.

**Edad recomendada: No para niños con menos de 14 años. Esto no es un juguete.**

**Registre Su Producto**

Visite [www.spektrumrc.com/registration](http://www.spektrumrc.com/registration) hoy mismo y registre su producto.

**ATENCIÓN:** Mientras DSMX permite utilizar más de 40 emisoras de forma simultanea, al usar receptores DSM2, receptores DSMX en modo DSM2 o emisoras en modo DSM2, no use más de 40 emisoras de forma simultánea.

**Notas Generales**

- Cualquier modelo es muy peligroso cuando no se utiliza, ni se mantiene de forma adecuada.
- Instale el equipo de radio correctamente.
- Pilote de tal forma que el modelo esté siempre bajo absoluto control.
- Pida ayuda a pilotos con experiencia, o en la tienda donde ha adquirido el producto.
- Contacte con los clubs o las tiendas para conocer cuales son las zonas de vuelo permitidas en su zona.
- Encienda siempre la emisora en primer lugar y el receptor en último cuando vaya a utilizar cualquier modelo.
- Después de asignar el receptor a la emisora y de ajustar todos los parámetros de la programación, vuelva a asignar el receptor para guardar las posiciones de failsafe.

**Seguridad Del Piloto**

- Asegúrese que las baterías estén totalmente cargadas.
- Controle el tiempo de vuelo para volar siempre dentro de los límites que la batería le permite.
- Realice la prueba de alcance de la emisora antes de empezar a volar.
- Antes de volar compruebe que todos los mandos responden correctamente a la emisora.
- NO vuele nunca cerca de espectadores, parking, o zonas concurridas por personas. En estos lugares un accidente puede tener consecuencias muy graves.
- NO vuele con condiciones meteorológicas adversas. Una visibilidad reducida puede provocar desorientación y pérdida del control. El viento, la humedad y el hielo pueden afectar al modelo y dañar sus componentes.

## CARACTERÍSTICAS DE LA DX6

- Accede a las pantallas de telemetría sin pasar por el menú de Ajustes
- Navegación entre la lista de funciones y los ajustes del sistema sin la necesidad de tener que apagar la emisora
- Alarmas por voz para telemetría, avisos y otras situaciones
- El menú de selección de sonidos permite activar o inhibir los sonidos específicos de la DX6
- Asigna hasta 5 modos de vuelo para aviones a cualquier combinación de hasta dos interruptores
- Memoria virtualmente ilimitada de hasta 250 modelos
- Función entrenador sin cables



### ANTES DE UTILIZAR SU EMISORA

Antes de que avance en este manual visite la Comunidad Spektrum en [community.spektrumrc.com](http://community.spektrumrc.com) y registre su emisora para poder descargar las últimas versiones del software AirWare. Hasta que registre su emisora aparecerá un recordatorio de forma ocasional. Una vez la emisora esté registrada el recordatorio no aparecerá más.

## CONTENIDOS DENTRO DE LA CAJA

- Emisora DX6
- Receptor AR610 (No incluido en versiones que sólo incluyen transmisor)
- 4 x baterías alcalinas AA y soporte
- Manual

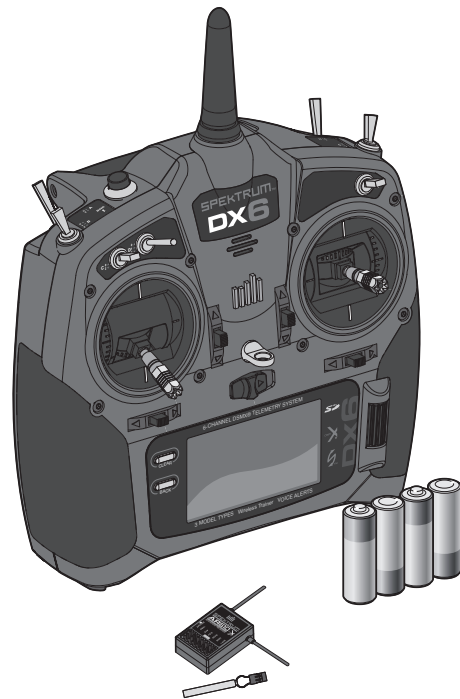

## TABLA DE CONTENIDOS

<b>INSTALACIÓN OPCIONAL DE UNA BATERÍA DE LITIO-ION..</b>	<b>182</b>	<b>Lista de funciones .....</b>	<b>205</b>
<b>Funciones de la emisora.....</b>	<b>183</b>	Ajuste de Servo .....	205
<b>PANTALLA PRINCIPAL.....</b>	<b>185</b>	Ajuste de recorrido .....	205
<b>Navegación.....</b>	<b>185</b>	Sub-Trim .....	205
Selección automática de interruptor .....	185	Inversor .....	205
<b>Tarjeta SD .....</b>	<b>186</b>	Lista de funciones .....	205
Instalación de la tarjeta SD .....	186	Lista de funciones .....	206
Exportar el número de serie de la emisora a la tarjeta SD .....	186	D/R y Exponencial .....	206
Actualizar Software AirWare .....	186	Corte de acelerador .....	206
<b>Asignación.....</b>	<b>187</b>	Curva de Acelerador .....	206
<b>Receiver Power System Requirements .....</b>	<b>188</b>	Mezclas .....	207
<b>Recommended Power System Test Guidelines .....</b>	<b>188</b>	Trim .....	207
Programación De Las Posiciones De Failsafe .....	189	Para asignar una mezcla a un interruptor .....	207
Failsafe SmartSafe .....	189	Mezcla retroactiva .....	208
Failsafe Predefinido .....	189	Comprobación de Rango.....	208
<b>Guía de programación de Tipo de Modelo .....</b>	<b>190</b>	Temporizador .....	208
<b>AJUSTES DEL SISTEMA.....</b>	<b>191</b>	Telemetría.....	209
Selección de Modelo .....	191	Ajuste personalizado de voz .....	209
Acceso directo a la Selección de Modelo .....	191	Ajuste del sistema .....	210
Tipo de Modelo .....	191	Monitor.....	210
Nombre de Modelo.....	192	<b>ACRO (AVIÓN) .....</b>	<b>211</b>
F-Mode Setup .....	192	Aileron.....	212
Ajuste de los modos de vuelo para planeadores .....	192	Elevator .....	212
Ajuste por voz de los modos de vuelo .....	193	Control de Servos en Elevon .....	212
Asignación de Canales .....	193	Tipo de Cíclico .....	213
Configuración de la entrada de los canales .....	193	Tipo Colectivo .....	213
Ajuste de Trim .....	194	Curva de Paso .....	213
<b>Utilidades del modelo.....</b>	<b>194</b>	<b>HELI (Helicóptero) .....</b>	<b>213</b>
Crear un nuevo modelo.....	194	Cíclico .....	214
Borrar modelo.....	195	Gyro .....	214
Copia de Modelo .....	195	Curva de Cola .....	214
Borrar Modelo.....	195	Mezclas .....	214
Organizar lista de modelos.....	195	<b>SAIL (Planeadores).....</b>	<b>215</b>
Telemetría.....	196	Camber preconfigurado .....	215
Ajustes de Telemetría .....	196	Sistema de camber .....	215
Configuración automática de la telemetría .....	196	Mezclas SAIL .....	216
Alertas.....	196	<b>Ajustes físicos de la emisora.....</b>	<b>217</b>
Alarmas de telemetría.....	197	Conversión de Modo de la emisora.....	217
Ajuste previo de vuelo .....	197	Programar conversión .....	217
Frame Rate .....	197	Conversión mecánica.....	217
Modo de Modulación .....	197	Cambio de la pletina del acelerador.....	217
Asignación.....	197	Ajustes físicos de la emisora .....	218
<b>Entrenador .....</b>	<b>198</b>	Ajuste del tornillo para centrar el elevador .....	218
Entrenador por cable .....	198	Montar la emisora.....	218
Entrenador sin cables.....	199	Cambiar los limitadores de recorrido del acelerador .....	218
<b>Ajustes del Sistema.....</b>	<b>200</b>	Ajuste de la tensión de los sticks.....	219
Nombre de Usuario.....	200	Ajustes físicos de la emisora .....	219
Contraste.....	200	Ajuste de las pletinas de fricción .....	219
Luz de fondo.....	200	Ajuste de la platina dentada del acelerador.....	219
Modo.....	200	Ajuste de la longitud de los sticks.....	219
Alerta de batería.....	200	<b>Guía de resolución de problemas.....</b>	<b>220</b>
Selección del Lenguaje .....	201	<b>GARANTÍA LIMITADA .....</b>	<b>221</b>
Alerta de inactividad .....	201	<b>Información de contacto para garantías y servicios.....</b>	<b>222</b>
Sonidos del sistema .....	201	<b>Declaración de conformidad.....</b>	<b>222</b>
Apariencia de Trims.....	201		
Ajustes Adicionales.....	201		
Exportar el número de serie a la tarjeta SD .....	202		
Calibración.....	202		
Calibración de la emisora.....	202		
Número de Serie .....	202		
Localización de la versión de AirWare de la emisora .....	202		
<b>Transferencia con Tarjeta SD .....</b>	<b>203</b>		
Importar modelo.....	203		
Exportar Modelo .....	203		
Actualizar Software AirWare .....	204		

## CARGA Y BATERÍA PRECAUCIONES Y MEDIDAS DE SEGURIDAD

### Precauciones y medidas de seguridad con las baterías

En caso de no utilizar este producto con cuidado y no seguir estas indicaciones, se pueden dar las siguientes circunstancias: problemas eléctricos, exceso de temperatura, FUEGO, e incluso daños y lesiones graves, tanto personales como a terceros.

- Lea todas las medidas de seguridad antes de utilizar este producto
- **Nunca** permita que los niños carguen las baterías
- **Nunca** deje que se le caigan las baterías de las manos
- **Nunca** intente cargar baterías dañadas
- **Nunca** intente cargar un pack de baterías con distintos tipos de elementos
- **Nunca** cargue una batería con los cables pelados
- **Nunca** permita que la batería entre en contacto con la humedad o el agua
- **Nunca** cargue las baterías en condiciones de extremo calor o extremo frío (recomendado entre 10-27 grados °C), o expuestas a la luz del Sol
- **Siempre** desconecte la baterías al acabar la carga y deje que el cargador se enfríe
- **Siempre** inspeccione una batería nueva antes de cargar
- **Siempre** corte la carga y póngase en contacto con Horizon Hobby, en caso de tener problemas con su producto
- **Siempre** mantenga el cargador y las baterías alejados de materiales a los que les afecte el calor (cerámica), ya que se pueden calentar en exceso
- **Siempre** corte el proceso de carga si el cargador o la batería se calienta en exceso o si la batería empieza a expulsar ácido durante el proceso de carga

## INSTALACIÓN OPCIONAL DE UNA BATERÍA DE LITIO-ION

1. Quitar la tapa de la batería de la parte trasera del transmisor.
2. Quitar el soporte de las baterías AA y desconectarlo del transmisor.
3. Quitar la espuma rectangular del compartimento de la batería.
4. Conectar la batería (SPMA9602) al transmisor.
5. Colocar la batería opcional de Litio-Ion dentro del transmisor.
6. Colocar la tapa de batería.



**AVISO:** Cuando se instala una batería de Litio-Ion, siempre cambiar el tipo de batería a Litio-Ion en la pantalla de Ajuste de Sistema para el correcto ajuste de la alarma por bajo voltaje.

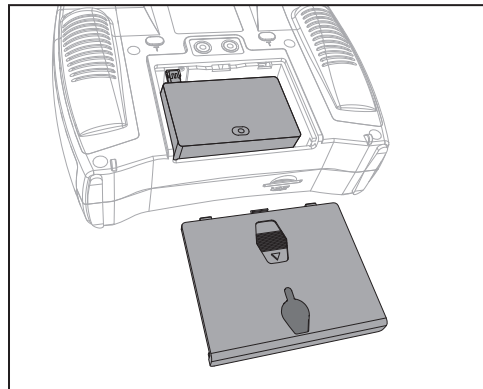

## FUNCIONES DE LA EMISORA

Función	
①	Antena
②	Speaker Grill
③	Interruptor H
④	Interruptor G
⑤	Interruptor F
⑥	Stick Acelerador/Alerón (Modo 1)
	Stick Elevador/Alerón (Modo 2)
	Stick Acelerador/Timón (Modo 3)
	Stick Elevador/Timón (Modo 4)

Función	
⑦	Trim Elevador (Modo 2,4)
	Trim Acelerador (Modo 1,3)
⑧	Trim Alerón (Modo 1,2)
	Trim Timón (Modo 3,4)
⑨	Rodillo
⑩	Empuñadura izquierda
⑪	Interruptor On/Off
⑫	LCD
⑬	Botón Borrar (Clear)
⑭	Botón Atrás (Back)
⑮	Ranura tarjeta SD

Función	
⑯	Empuñadura derecha
⑰	Soporte de cinta de cuello
⑱	Trim Timón (Modo 1,2)
	Trim Alerón (Modo 3,4)
⑲	Trim Elevador (Modo 1,3)
	Trim Acelerador (Modo 2,4)
⑳	Stick Elevador/Timón (Modo 1)
	Stick Acelerador/Timón (Modo 2)
	Stick Elevador/Alerón (Modo 3)
	Stick Acelerador/Alerón (Modo 4)

Función	
㉑	Interruptor C
㉒	Interruptor B
㉓	Interruptor A
㉔	Interruptor D
㉕	Bind/Switch I
㉖	LED

La emisora viene con unos finos plásticos adheridos en algunos paneles como medida de protección en los envíos. La humedad y el uso puede hacer que estos plásticos se despeguen. Con cuidado quítelos si lo desea.

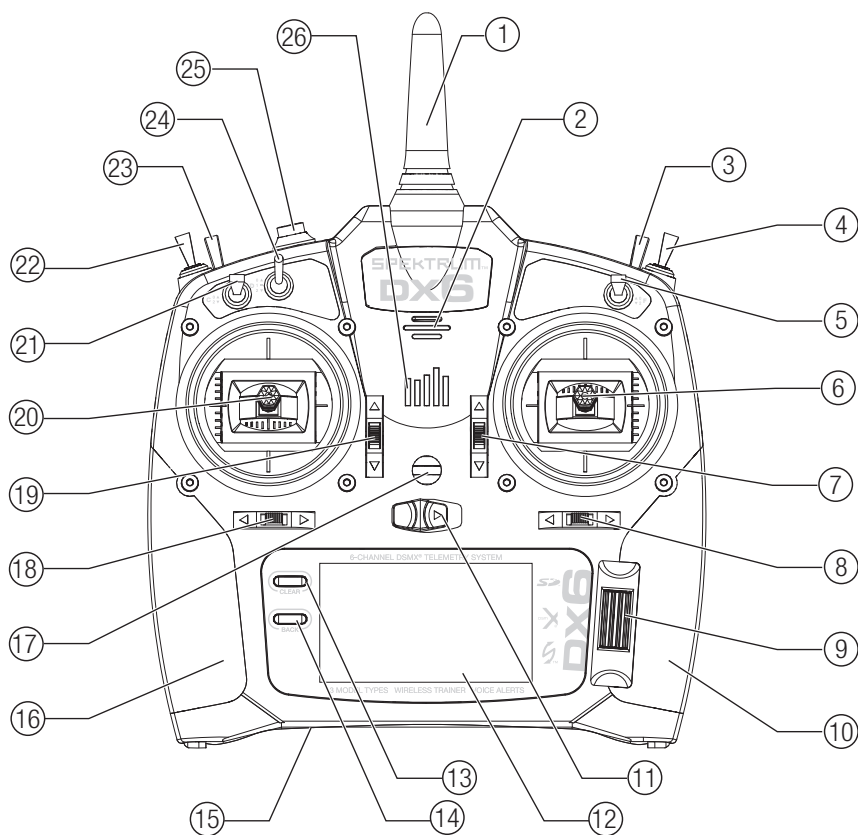

## FUNCIONES DE LA EMISORA

Función	
①	Antena
②	Muelle de ajuste de la tensión del acelerador (Modo 2,4)
③	Ajuste de la tensión del stick
④	Cambio de Modo

Función	
⑤	Empuñadura derecha
⑥	Salida de audio
⑦	Toma de carga para usar con la batería opcional de Litio-Ion
⑧	Tapa de baterías
⑨	Puerto de entrenamiento

Función	
⑩	Empuñadura izquierda
⑪	Ajuste de la tensión del stick
⑫	Cambio de Modo
⑬	Muelle de ajuste de la tensión del acelerador (Modo 1,3)

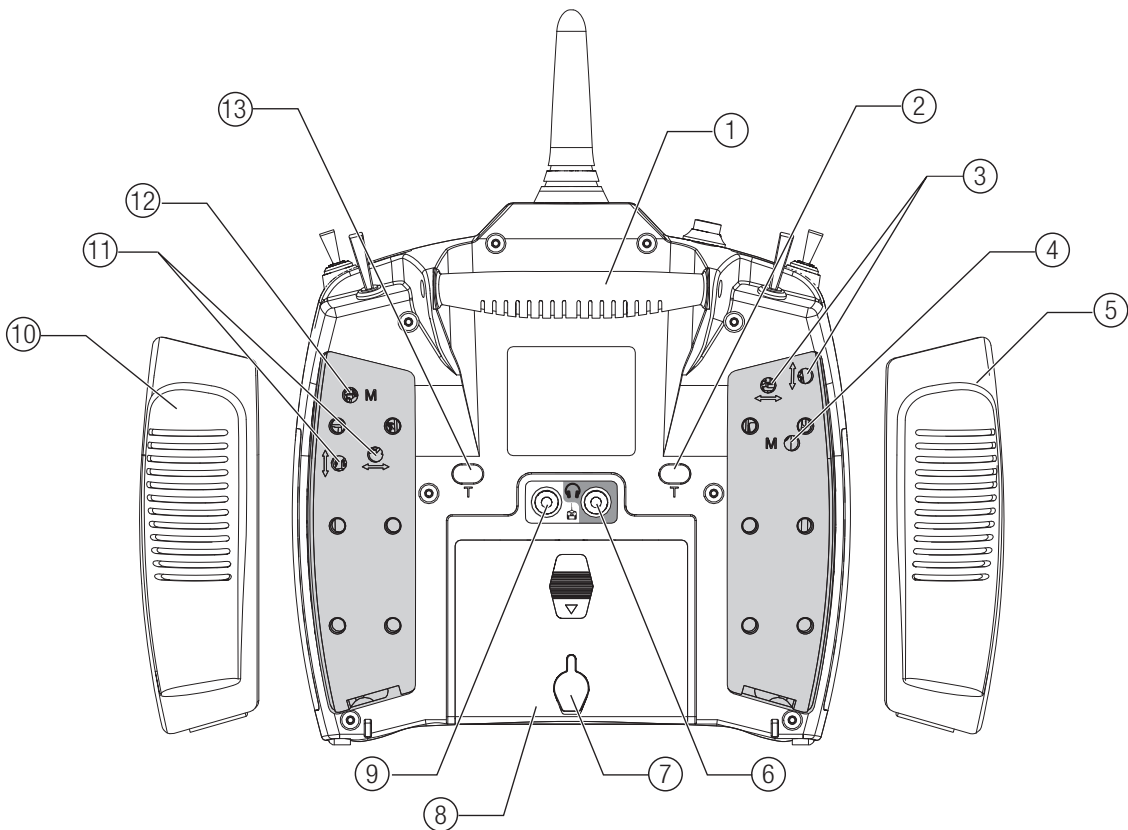



## PANTALLA PRINCIPAL

Función	
(A)	Nombre del Modelo
(B)	DSMX/DSM2 si no se muestra indica que no se ha asignado el sistema
(C)	Batería de la emisora <span style="float:right">También muestra el Nivel del Volumen</span> Nivel de carga <span style="float:right">cuando el botón BACK esta presionado</span>
(D)	Voltaje Batería Digital (la alarma suena y la pantalla parpadea cuando la carga de la batería esta por debajo de 4.3V cuando se usan baterías Alcalina o 6.4V para las baterías de LiPo/Liion)
(E)	Tipo de Modelo
(F)	Trim de elevador (Modos 2 y 4) Trim de acelerador (Modos 1 y 3)
(G)	Trim de alerón (Modos 1 y 2) Trim de timón (Modos 3 y 4)
(H)	Temporizador de uso total

Función	
(I)	Trim de timón (Modos 1 y 2) Trim de alerón (Modos 3 y 4)
(J)	Trim de acelerador (Modos 2 y 4) Trim de elevador (Modos 1 y 3)
(K)	Temporizador

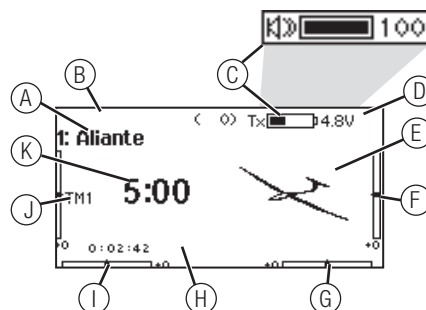

## NAVEGACIÓN

- Gire el rodillo para moverse por el contenido de los menús o para cambiar los valores de programación. Presione el rodillo para hacer una selección.
- Use el botón Atrás para volver al menú anterior (por ejemplo del menú de mezclas a la lista de funciones).
- Use el botón Borrar para devolver el parámetro seleccionado al valor por defecto. (Algunos parámetros no tienen valor por defecto).
- El acceso directo a los modelos permite acceder al menú de Seleccionar Modelo sin tener que apagar la emisora. Siempre que la emisora esté encendida, presione los botones de Borrar y Atrás de forma simultánea.
- Presione y mantenga el rodillo mientras encienda la emisora para entrar en la Lista de Programación del sistema. Cuando la lista de programación esté activa la emisora no emitirá señal alguna, evitando así sufrir un accidente o dañar varillajes y servos durante la programación.
- Desde el menú principal puede mover el rodillo para ver el monitor de servos.
- El menú principal aparece cuando enciende la emisora. Presione el rodillo una vez para acceder a la Lista de Funciones.
- Cuando quiera modificar el valor de un parámetro para un control determinado, ponga el control en la posición en la que vaya a ajustar el parámetro, por ejemplo 0/1/2, arriba/abajo o izquierda/derecha.



### Consejo:

El pequeño punto indica la posición actual del interruptor. Moviendo y presionando el rodillo la caja seleccionada se vuelve negra, indicando que el valor o la condición del parámetro actuarán en esa posición.



**Presione**  
Entrar, Escoger  
o Salir

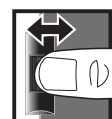

**Mueva**  
Muévase entre los  
menús o cambie  
parámetros



**Presione**  
Presione durante  
3 segundos y  
suelte para volver  
al menú principal

## Selección automática de interruptor

Para seleccionar un interruptor en una función, como una mezcla programable, seleccione con el cursor la caja de selección de interruptor y presione el cursor. La caja alrededor del interruptor parpadeará. Para seleccionar active el interruptor que quiera utilizar. Compruebe que en la pantalla se muestra la selección deseada. Si es correcto presione el cursor para seleccionar el interruptor y completar la selección.

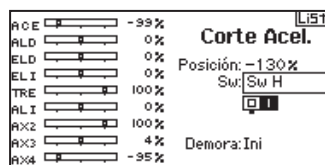

## TARJETA SD

### Instalación de la tarjeta SD

La tarjeta SD incluida permite:

- Importar (copiar) modelos de otra DX6
- Exportar (transferir) modelos a otra DX6
- Actualizar el software AirWare de la emisora
- Instalar/Actualizar archivos de sonido

Para instalar la tarjeta SD:

1. Apagar el transmisor.
2. Colocar la tarjeta SD en la ranura con la etiqueta de la tarjeta orientada hacia la parte trasera del transmisor. La tarjeta tiene forma para fijarse en una única posición. No usar excesiva fuerza para instalarla.

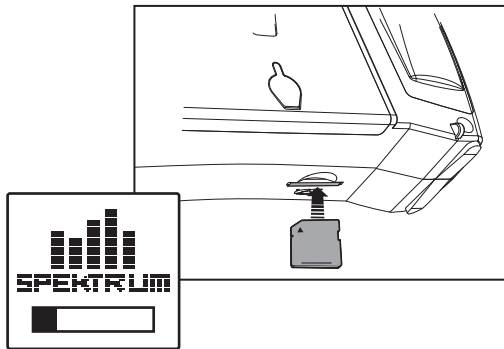

### Exportar el número de serie de la emisora a la tarjeta SD

Exportar el número de serie de la emisora a la tarjeta SD permite copiar y pegar el número en el menú de registro de *community.spektrumrc.com*.

Exportar el número de serie:

1. Presione y mantenga el rodillo mientras enciende la emisora hasta que aparezca la lista de Ajustes del Sistema.
2. Desplácese hasta el menú de Ajustes del Sistema. Presione el rodillo para acceder al menú.
3. Seleccione (>>) en los menús de Ajustes del Sistema y en Ajustes Adicionales.
4. Cuando aparezca el número de serie seleccione EXPORTAR.
5. Apague la emisora y saque la tarjeta SD del lector.
6. Introduzca la tarjeta SD en su ordenador y abra el archivo My\_DX6.xml de la tarjeta.
7. Importe My\_DX6.xml en la página de registro en la Comunidad Spektrum (spektrumrc.com).

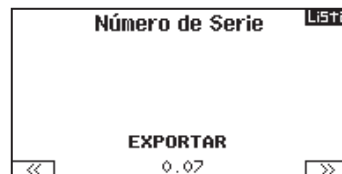

## Actualizar Software AirWare

**AVISO:** El LED naranja en las barras de Spektrum parpadearán y una barra de estado se mostrará en la pantalla mientras las actualizaciones se estén instalando. Nunca apague la emisora cuando las actualizaciones de AirWare se estén instalando. En caso de hacerlo se pueden dañar los archivos del sistema.

Antes de actualizar AirWare exporte todos los modelos a una tarjeta SD distinta a la que contenga la actualización de AirWare. La actualización de AirWare puede eliminar todos los archivos de modelo.

Para más información acerca de AirWare y sus actualizaciones visite [Community.SpektrumRC.com](http://Community.SpektrumRC.com)

### Instalación automática de las actualizaciones de AirWare

Para instalar las actualizaciones de AirWare:

1. Descargue la actualización de [Community.SpektrumRC.com](http://Community.SpektrumRC.com) y guarde los archivos en una tarjeta SD.
2. Apague la emisora e instale la tarjeta SD en el lector de la emisora.
3. Encienda la emisora y la actualización se instalará de forma automática en la emisora.

### Instalación manual de las actualizaciones de AirWare

1. Guarde la versión de AirWare deseada en la tarjeta SD.
2. Seleccione actualizar Firmware en el menú opciones de la Tarjeta SD. El menú de seleccionar archivo se mostrará.
3. Seleccione la versión de AirWare entre la lista de archivos. Cuando las actualizaciones se estén instalando la pantalla de la emisora se quedará oscura. El LED naranja de las barras de Spektrum parpadeará y la barra de estado se mostrará en la pantalla.

**AVISO:** No apague la emisora mientras las actualizaciones se estén instalando. En caso de hacerlo puede dañar la emisora.

## ASIGNACIÓN

La asignación es el proceso de programar el receptor para que reconozca el código GUID (Identificador Global Único) de una emisora específica. Tendrá que reasignar el equipo una vez ajustada la programación para programar las posiciones de failsafe.

### Asignación usando el receptor y una batería de receptor

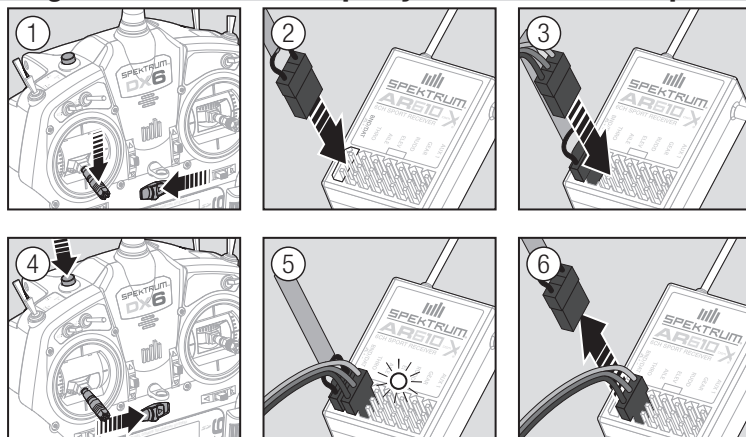

1. Baje el acelerador a la posición más baja y asegúrese que la emisora esté apagada.
2. Enchufe el conector de asignación al puerto BIND/DATA.
3. Enchufe la batería a cualquier otro canal del receptor. El LED naranja del receptor parpadeará cuando esté preparado.
4. Encienda la emisora mientras presiona y mantiene el botón de asignación.
5. Cuando en la pantalla de la emisora se muestre "Binding" suelte el botón de asignación. La asignación está completa cuando los LED naranjas de la emisora y el receptor permanecen encendidos sin parpadear.
6. Apague el receptor y desenchufe el conector de asignación del receptor.

### Asignación usando el receptor y un variador (ESC)

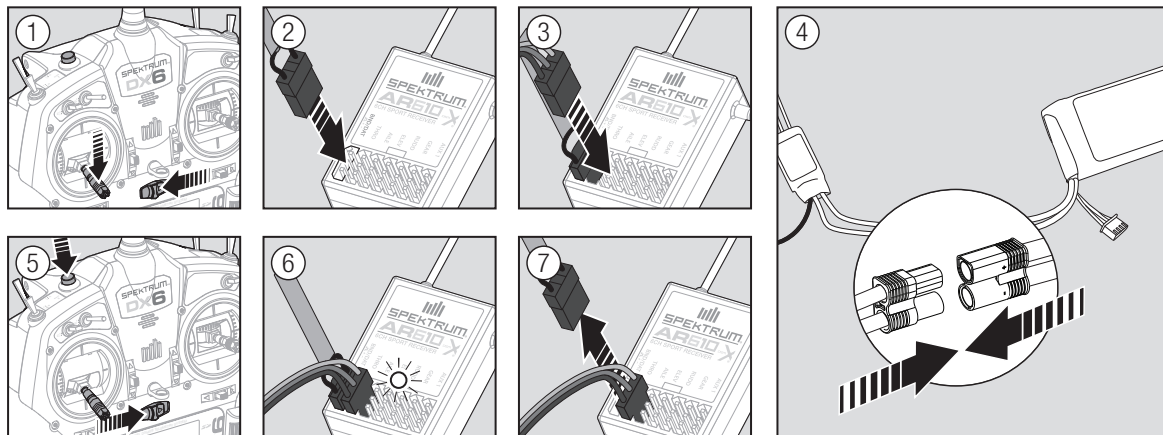

1. Baje el acelerador a la posición más baja y asegúrese que la emisora esté apagada.
2. Enchufe el conector de asignación al puerto BIND/DATA.
3. Enchufe el variador al puerto THRO del receptor.
4. Conecte la batería al variador y encienda el variador. El LED del receptor parpadeará cuando el receptor este listo para la asignación.
5. Mientras presiona el botón de asignación encienda la emisora.
6. Cuando el LED del receptor deje de parpadear y se quede encendido, puede soltar el botón de entrenador. Esto indica que el receptor ya está asignado a la emisora. En la pantalla también se muestra la información de asignación.
7. Desenchufe el conector de asignación del receptor.

## REQUISITOS PARA EL SISTEMA DE ALIMENTACIÓN DEL RECEPTOR

Los sistemas de alimentación insuficientes que no proporcionan la tensión mínima necesaria para el receptor en vuelo son la principal causa de fallas en vuelo. Algunos de los componentes del sistema de alimentación que afectan a la capacidad de entregar correctamente la potencia adecuada incluyen:

- Paquete de la batería del receptor (número de células, capacidad, tipo de célula, estado de carga)
- La capacidad del variador (ESC) para suministrar corriente al receptor en avión eléctrico
- El cableado del interruptor, cables de batería, cables de servos, reguladores, etc

El AR610 tiene un voltaje mínimo de funcionamiento de 3,5 voltios; se recomienda probar el sistema de alimentación conforme a las directrices a continuación.

### Directrices recomendadas para la prueba del sistema de alimentación ▶▶▶▶

Si está utilizando un sistema de alimentación dudoso (por ej. una batería pequeña o viejo, un ESC que no tiene un BEC que apoyará una toma de alta corriente, etc), realice la siguiente prueba con un voltímetro. El Hangar 9 Digital Servo y Rx Current Meter (HAN172) o el Spektrum Flight Log (SPM9540) funciona bien para esta prueba.

Conecte el voltímetro a un puerto de canal abierto en el receptor y, con el sistema en funcionamiento, carga los mandos (aplique presión con la mano) mientras se monitoriza la tensión en el receptor. La tensión debe mantenerse por encima de 4,8 voltios, incluso cuando todos los servos son fuertemente cargados.



**CAUIDADO:** Al cargar baterías Ni-MH, asegúrese de que la batería carga completamente. Las baterías NI-MH tienden a distorsionar la carga máxima cuando están cargadas rápidamente, esto podría conducir a un accidente.

### LA TECNOLOGÍA QUICKCONNECT CON LA DETECCIÓN DE CAÍDAS DE TENSIÓN (sólo DSM2) ▶▶▶▶

Su AR610 tiene funciones de la Tecnología QuickConnect con la detección de caídas de tensión.

- En caso de una interrupción de alimentación (caída de tensión) el sistema se volverá a conectar inmediatamente cuando se restablezca la alimentación.
- El LED del receptor parpadeará lentamente, indicando una interrupción de alimentación (caída de tensión).
- Caídas de tensión pueden ser causadas por una alimentación insuficiente (batería o regulador débil), un conector suelto, mala interruptor, insuficiente BEC cuando se utiliza un controlador electrónico de velocidad, etc.
- Caídas de tensión ocurren cuando el voltaje del receptor cae por debajo de 3,5 voltios. Esto interrumpe el control, como los servos y receptor requieren un mínimo de 3,5 voltios para funcionar.

### COMO LA TECNOLOGÍA QUICKCONNECT FUNCIONA CON LA DETECCIÓN DE CAÍDAS DE TENSIÓN ▶▶▶▶

- Cuando el voltaje del receptor cae por debajo de 3,5 voltios, el sistema entrará en fallo (deja de funcionar).
- Cuando se restablece la alimentación, el receptor inmediatamente intenta volver a conectarse a las dos últimas frecuencias que estaba conectado.
- Si las dos frecuencias están presentes (el transmisor se dejó encendido), el sistema vuelve a conectar típicamente en aproximadamente 4/100 de un segundo.

El sistema QuickConnect con la detección de caídas de tensión está diseñado para permitirle volar de forma segura a través de la mayoría de las interrupciones de alimentación de corta duración. Sin embargo, debe corregir la causa de estas interrupciones antes de su próximo vuelo para evitar un accidente.



**CAUIDADO:** Si una caída de tensión ocurre en vuelo, es imperativo determinar la causa de la caída de tensión y corregirla antes de tratar de volar de nuevo.

## PROGRAMACIÓN DE LAS POSICIONES DE FAILSAFE

Las posiciones de failsafe se establecen al asignar la emisora con el receptor. Si la señal de radio entre la emisora y el receptor se pierde, el receptor mueve automáticamente todos los controles del modelo a las posiciones de fail safe. El AR12120 de Spektrum tiene tres fail safes programables: SmartSafe, Bloquear el último comando y Predefinido.

Si asigna el puerto THRO del receptor a otro canal que no sea el

acelerador recomendamos que use el failsafe predefinido con el acelerador en la posición más baja.

**AVISO:** Las especificaciones de los failsafe varían en función de receptor. Consulte siempre el manual de instrucciones del receptor.

Antes de volar, SIEMPRE confirme que las posiciones de fail safe están programadas como usted quiere.

### Failsafe SmartSafe

SmartSafe es un failsafe que actúa únicamente sobre el canal del acelerador ofreciendo los siguientes beneficios:

- Evita que los motores eléctricos se pongan a funcionar con el receptor encendido y la emisora apagada.
- Evita que el variador electrónico se inicie hasta que el stick del acelerador no esté en su posición más baja.
- Si la señal se pierde apaga un motor eléctrico y baja al ralentí los motores de gasolina/glow.

Para programar SmartSafe ponga el stick del acelerador en la posición más baja posible antes de entrar en el modo asignación.

#### Comprobar el SmartSafe:

1. Encienda el receptor y la emisora.
2. Apague la emisora. El acelerador debería moverse de inmediato a la posición de failsafe.

 **CUIDADO:** Asegúrese que el modelo esté sujeto en el suelo. Si el fail safe aún no se ha guardado puede que el modelo avance e incluso se quede acelerado a fondo.

### Bloqueo del último comando

El fail safe de Bloquear el último comando mantiene la última posición registrada para todos los canales, excepto en el acelerador. Si se pierde la señal el modelo aguantará estas posiciones hasta que se recupere la señal.

Para programar el Bloqueo del último comando siga las instrucciones de asignación incluidas en este manual.

#### Comprobar el Bloqueo de último comando:

1. Encienda la emisora y el receptor.
2. Mueve uno de los sticks y mantenga esa posición.
3. Manteniendo el control en esa posición, por ejemplo un poco de timón, apague la emisora. El timón debe mantener la posición.

 **CUIDADO:** Asegúrese que el modelo esté sujeto en el suelo. Si el fail safe aún no se ha guardado puede que el modelo avance e incluso se quede acelerado a fondo.

### Failsafe Predefinido

El failsafe predefinido mueve todos los canales a la posición programada de failsafe.

Recomendamos usar el failsafe predefinido para desplegar los spoilers en planeadores y evitar así que el avión se escape cuando si se pierde la señal.

#### Programar el failsafe Predefinido:

1. Conecte el conector de asignación en el puerto BIND del receptor.
2. Quite el conector de asignación cuando el LED naranja del receptor y de todos los satélites estén parpadeando. El LED naranja del receptor continúa parpadeando.

3. Mueva todos los controles e interruptores de la emisora a sus posiciones de failsafe. Encienda la emisora.
4. La programación del failsafe está completa cuando el LED naranja de la emisora y de todos los receptores permanece encendido.

 **CUIDADO:** Asegúrese que el modelo esté sujeto en el suelo. Si el fail safe aún no se ha guardado puede que el modelo avance e incluso se quede acelerado a fondo.

## GUÍA DE PROGRAMACIÓN DE TIPO DE MODELO

Menu options show up on model type selection. These menu options vary between Model Types (Airplane Helicopter and Sailplane), but are identical for all models in that type. Subsequent aircraft type (Aircraft, Swashplate or Sailplane) selections make other menu options appear.



Lista de Ajustes del Sistema:  
 Selección Modelo  
**Tipo de Modelo**  
 Nombre de Modelo  
**Tipo de Avión**  
 Ajuste de modo de Vuelo  
 Mode de vuelo hablado  
 Asignación de Canales  
 Ajuste de Trim  
 Armas  
 Telemetría  
 Ajuste de pre-vuelo  
**Tipo de Pulsos**  
 Enlace  
 Instrucción  
 Ajustes de Parámetros  
 Transferencia de Tarjeta SD

Lista de Funciones:  
 Ajuste de servos  
 Dual Rate y Exponencial  
 Diferencial  
 Diferencial cola-V  
 Corte de acelerador  
 Curva de acelerador  
 Sistema de Flaps  
 Mezclas  
 Comprobación de alcance  
 Temporizador  
 Telemetría  
 Ajuste de voz personalizado  
 Ajuste del sistema  
 Monitor



Lista de Ajustes del Sistema:  
 Selección Modelo  
**Tipo de Modelo**  
 Nombre de Modelo  
**Tipo de Avión**  
 Ajuste de modo de Vuelo  
 Mode de vuelo hablado  
 Asignación de Canales  
 Ajuste de Trim  
 Armas  
 Telemetría  
 Ajuste de pre-vuelo  
**Tipo de Pulsos**  
 Enlace  
 Instrucción  
 Ajustes de Parámetros  
 Transferencia de Tarjeta SD

Lista de Funciones:  
 Ajuste de servos  
 Dual Rate y Exponencial  
 Diferencial  
 Diferencial cola-V  
 Corte de acelerador  
 Curva de motor  
 Camber predefinido  
 Sistema de camber  
 Mezclas  
 Comprobación de alcance  
 Temporizador  
 Telemetría  
 Ajuste de voz personalizado  
 Velocidad de rango  
 Ajuste del sistema  
 Monitor



Lista de Ajustes del Sistema:  
 Selección Modelo  
**Tipo de Modelo**  
 Nombre de Modelo  
**Tipo de Avión**  
 Ajuste de modo de Vuelo  
 Mode de vuelo hablado  
 Asignación de Canales  
 Ajuste de Trim  
 Armas  
 Telemetría  
 Ajuste de pre-vuelo  
**Tipo de Pulsos**  
 Enlace  
 Instrucción  
 Ajustes de Parámetros  
 Transferencia de Tarjeta SD

Lista de Funciones:  
 Ajuste de servos  
 Dual Rate y Exponencial  
 Corte de acelerador  
 Curva de acelerador  
 Curva de Paso  
 Cíclico  
 Giro  
 Governor  
 Curva de cola  
 Mezclas  
 Comprobación de alcance  
 Temporizador  
 Telemetría  
 Ajuste de voz personalizado  
 Velocidad de rango  
 Ajuste del sistema  
 Monitor

## AJUSTES DEL SISTEMA

Presione y mantenga el rodillo mientras enciende el transmisor para mostrar el listado de Ajustes del Sistema. No se produce ninguna transmisión de radio cuando se muestra la pantalla del Ajuste del Sistema, previniendo daños accidentales en los mandos y servos durante los cambios en la programación.

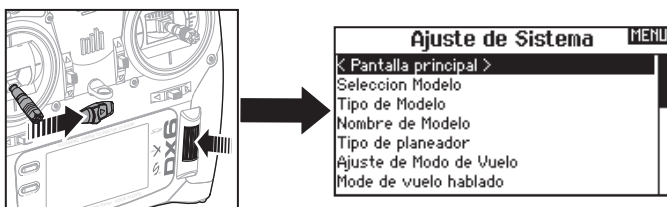

También puede acceder a los Ajustes del Sistema desde el listado de Funciones sin apagar el transmisor. Una pantalla de Precaución aparecerá para advertir que el RF está desconectado (el transmisor no transmitirá). Presionar YES si está seguro y quiere acceder al Listado del Sistema. Si no está seguro, presione NO para salir a la pantalla principal y continuar. Si no presiona YES o NO, el sistema saldrá a la pantalla principal y volverá a funcionar en unos 10 segundos.

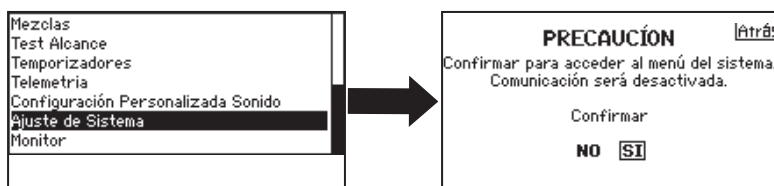

**PRECAUCIÓN:** No presionar YES a menos que el modelo esté apagado o asegurado.

### Selección de Modelo

La selección de modelo permite escoger entre las 50 memorias disponibles en la lista de memorias.

1. Seleccione la memoria que desee.
2. Cuando la memoria deseada esté marcada presione el rodillo una vez para seleccionar. La emisora vuelve a la Lista de Ajustes del Sistema.
3. Añada un nuevo modelo desplazándose a la parte inferior de la lista. Entonces podrás acceder al menú de crear nuevo modelo, con las opciones de crear o cancelar. Si selecciona cancelar el sistema volverá a la función de seleccionar modelo. Si selecciona crear, el nuevo modelo se creará y estará disponible en la lista de modelos.

#### Acceso directo a la Selección de Modelo

Presione los botones Borrar y Atrás desde el menú principal o desde cualquier menú de telemetría para acceder a la Selección de Modelo.



### Tipo de Modelo

Seleccione entre avión, helicóptero o planeadores.

**IMPORTANTE:** Cuando seleccione un nuevo modelo, borrará todos los datos almacenados hasta el momento en la memoria seleccionada. Confirme siempre que la memoria seleccionada esté vacía o es la que quiere utilizar. Es necesario reasignar la emisora al receptor al cambiar el tipo de modelo.

**Cambiar el tipo de modelo:**

1. Seleccione el tipo de modelo que desee y presione el rodillo. El menú de confirmación aparecerá en la pantalla.
2. Seleccione Si y presione el rodillo para confirmar el tipo de modelo. Todos los datos se borrarán. Si selecciona No saldrá del menú de confirmación y volverá al menú de tipo de modelo.

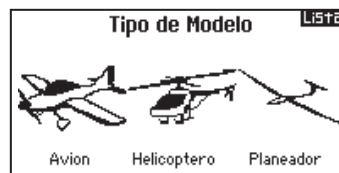



## AJUSTES DEL SISTEMA

### Nombre de Modelo

Nombre de modelo permite asignar un nombre a la memoria seleccionada. Nombre de modelo permite usar hasta 20 caracteres, incluidos los espacios.

#### Añadir letras al Nombre del Modelo:

1. Seleccione la posición del carácter que quiera introducir y presione el rodillo una vez. Aparecerá una caja parpadeando.
2. Muévase hacia la derecha o la izquierda hasta que el carácter deseado aparezca. Presione el rodillo una vez para guardar el carácter.
3. Desplace el selector a la siguiente posición. Repita los pasos 1 y 2 hasta el nombre del modelo esté completo.
4. Seleccione ATRÁS para volver a la Lista de Ajustes.

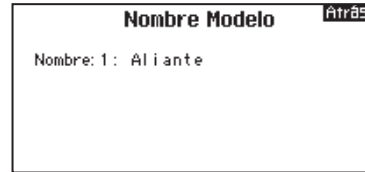

#### Borrar un carácter:

1. Presione BORRAR con el carácter seleccionado.
2. Presione BORRAR una segunda vez para borrar todos los caracteres que quedan a la derecha del cursor.

### TIPO AVIÓN

► Este menú sólo está disponible en Modo Avión. Ver la sección ACRO (Avión) para ajustar.

### TIPO PLANEADOR

► Este menú sólo está disponible en Modo Planeador. Ver la sección SAIL (Planeador) para ajustar.

### TIPO PLATO

► Este menú sólo está disponible en Modo Helicóptero. Ver la sección HELI (Helicóptero) para ajustar.

### Ajuste del Modo F

Use el menú de Modo de Vuelo para asignar interruptores a los distintos modos de vuelo.

Modo	Número de interruptores	Número de modos de vuelo
Avión	1	3
Heli	2 (incluyendo el bloqueo de acelerador)	4 (incluyendo el bloqueo de acelerador)

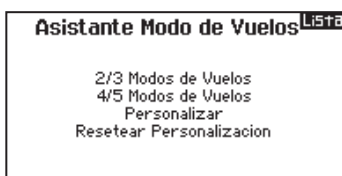

#### Ajuste de los modos de vuelo para planeadores

Puede asignar hasta 5 modos de vuelo distintos usando cualquier combinación de hasta 2 interruptores. También puede asignar un interruptor prioritario. Cuando el interruptor prioritario esté activo, sólo el modo de vuelo actual estará activo, independientemente de la posición que tengan el resto de interruptores.

#### Tabla Modo de Vuelo Planeador

Puede asignar modos de vuelo disponibles (hasta 5 para Planeador) a cada una de las posiciones del interruptor (hasta 2 interruptores se pueden usar para planeadores) Si ha seleccionado un modo de vuelo customizable en el menú de ajustes de modos de vuelo, presione SIGUIENTE desde el menú de nombrar el modo de vuelo para acceder a las tablas de asignación. La combinación de 2 o 3 interruptores se puede utilizar para acceder a todos los modos de vuelo disponibles.

Número de modos de vuelo	2	3	3*	4	4	5
Interruptor 1 (número de posiciones)	2P	3P	2P	2P	3P	3P
Interruptor 2 (número de posiciones)			2P	3P	2P	3P
Modo de Vuelo	Lanza-miento	Lanza-miento	Lanza-miento	Lanza-miento	Lanza-miento	Lanza-miento
1						
2	Crucero	Crucero	Crucero	Crucero	Crucero	Crucero
3		Aterrizar			Aterrizar	Aterrizar
4			Térmicas	Térmicas	Térmicas	Térmicas
5				Velocidad		Velocidad

\*Debe estar ajustado en los modos de vuelo 4/5.



## AJUSTES DEL SISTEMA

### Ajuste por voz de los modos de vuelo

Permite asignar nombres personalizados a las distintas posiciones de los modos de vuelo. Los nombres de los modos de vuelo pueden tener hasta 20 caracteres, incluidos los espacios.

#### Cambiar el nombre del modo de vuelo:

1. Seleccione el nombre del modo de vuelo que quiera cambiar y presione el cursor.
2. Seleccione la posición del carácter que quiera cambiar y presione el cursor una vez. Una caja parpadeante aparecerá.
3. Muévase a izquierda o derecha hasta que seleccione el carácter deseado. Presione el cursor una vez para guardar ese carácter.
4. Repita los pasos 2 y 3 hasta que complete el nombre del modo de vuelo.
5. Seleccione ATRÁS para volver a la lista de todos los modos de vuelo.

#### Modo de vuelo por voz:

El modo de vuelo por voz permite activar alertas dentro de los modos de vuelo. Al cambiar de modo de vuelo la emisora le hablará indicando que modo de vuelo está activo en cada momento. Puede seleccionar la palabra o frase que los identifique.

#### Activar el modo de vuelo por voz:

1. Acceda al menú del modo de vuelo por voz.
2. Seleccione <silencio> (defecto) y presione el cursor.
3. Muévase a izquierda o derecha para cambiar las opciones.
4. Presione el cursor para guardar la selección.

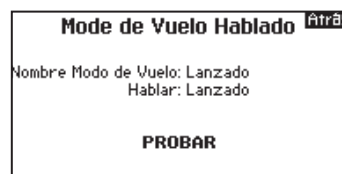
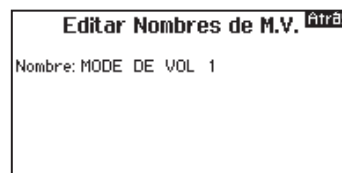

### Asignación de Canales

El menú de Asignación de Canales permite reasignar casi cualquier canal del receptor a un canal distinto de la emisora. Por ejemplo, el canal del tren de aterrizaje del receptor se puede reasignar al canal de acelerador de la emisora.

1. Seleccione el canal del receptor que quiera cambiar.
2. Presione el rodillo una vez y muévase a izquierda o derecha para cambiar el canal.
3. Presione el rodillo una segunda vez para guardar los cambios.

**IMPORTANTE:** No puede asignar una mezcla a una canal que se haya movido. Primero cree la mezcla y después mueva el canal.

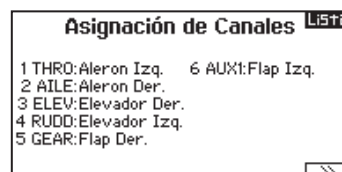

### Configuración de la entrada de los canales

La configuración de entrada de los canales permite asignar a los canales de la emisora un control o un interruptor distinto.

1. Seleccione SIGUIENTE en el menú de asignación de Canales del RX para acceder a la configuración de entrada de los canales.
2. Seleccione el canal que quiera reasignar y presione el rodillo una vez. La caja alrededor del canal seleccionado parpadeará.
3. Muévase a izquierda o derecha para seleccionar el control o el interruptor que desee.
4. Presione el rodillo una vez para guardar los cambios.



## AJUSTES DEL SISTEMA

### Ajuste de Trim

Use el menú de Ajuste de Trim para modificar el escalado del movimiento de los trims además del tipo de trim.

#### Escalado del Trim

Ajustando el escalado del trim determinamos cuantos pasos de trim se ajustan con un solo clic del trim. Si se ajusta un valor de 0 el trim para ese canal queda desactivado.

Cambiar el escalado del trim:

1. Seleccione el escalado del trim para el canal que quiera cambiar.
2. Seleccione el escalado del trim y moviéndose a izquierda y derecha ajuste el nuevo valor.
3. Presione el rodillo una vez para guardar los cambios.

#### Tipo de Trim

Los dos tipos de Trim son *Común* y *Modo F*.

**Tipo Común de Trim:** mantiene los mismos valores de trim para todos los modos de vuelo.

**Tipo Modo F de Trim:** permite guardar valores de trim para los distintos modos de vuelo. De tal forma que si es necesario tener trim en el alerón para el Modo 1 pero no para el Modo 2 de vuelo lo pueda ajustar.

#### Asignación de Trim

Puede asignar un trim a otra localización en unos pocos segundos.

#### Tipo Avión

Acelerador

- Botón digital de acelerador (por defecto)



#### Localización del trim

Posiciones normales y cruzadas están disponibles. Los trims normales se asignan junto al canal, por ejemplo el trim de acelerador está al lado del stick de acelerador.

Las posiciones cruzadas de trims se invierten, por ejemplo el trim del acelerador se asigna al trim que está al lado del stick del elevador y viceversa. Para cambiar la posición del trim de normal a cruzado seleccione Normal en la parte inferior del menú de Ajuste de Trims y presione el rodillo una vez.

**IMPORTANTE:** Los trims cruzados invertirán los dos trims asociados a cada stick.

## UTILIDADES DEL MODELO

En la función de utilidades del modelo puede crear un nuevo modelo, borrar un modelo, copiar un modelo, resetear un modelo a los parámetros por defecto y organizar la lista de modelos.

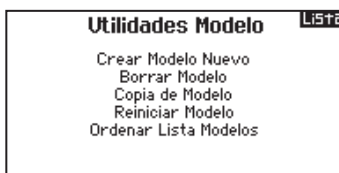

### Crear un nuevo modelo

Use este menú para crear un nuevo modelo en la lista de modelos.

1. Seleccione crear nuevo modelo. Dentro de este menú tendrá la opción de crear un nuevo modelo o cancelar.
2. Si selecciona cancelar el sistema volverá al menú de selección de modelo.
3. Si selecciona crear el nuevo modelo se creará y estará disponible en la lista.

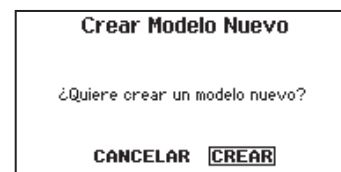

## AJUSTES DEL SISTEMA

### Borrar modelo

Use este menú para borrar de forma permanente un modelo de la lista de modelos. Si no quiere borrar el modelo seleccionado cancele para salir del menú.

1. Para borrar un modelo, seleccione el modelo. Presione y seleccione el nombre del modelo. Presione el cursor.
2. Seleccione BORRAR para borrar el modelo.

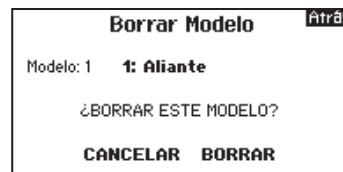

### Copia de Modelo

La función de copiar modelo permite duplicar la programación de un modelo de la lista.

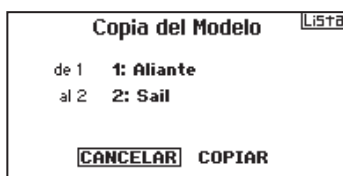

Use copiar modelo para:

- Guardar una copia predeterminada de un modelo antes de experimentar con la programación.
- Utilizar una programación base para modelos que tengan una programación similar.

**IMPORTANTE:** Si copia un modelo en otro canal de memoria se perderán los datos del canal sobre el que se está copiando el modelo.

Como copiar un Modelo:

1. Asegúrese que el programa del modelo que quiere copiar es el que está activo. En caso de no ser así, seleccione Cancelar y cambie la memoria que quiera copiar en la Selección de Modelo.
2. Seleccione la memoria al lado de "To" y escoja la memoria que desee. Presione el rodillo una vez para guardar la selección.
3. Seleccione Copiar y el menú de confirmación aparecerá en la pantalla.
4. Seleccione copiar para confirmar. si selecciona cancelar volverá al menú de ajuste del sistema.
5. Seleccione el modelo "A" como el actual, después asigne la emisora al receptor. Copiar un modelo no copia la asignación del modelo original.

No puede usar el menú de Copia de Modelo para guardar datos en la tarjeta SD. Para transferir datos a la tarjeta SD por favor refiérase a la sección "Transferir a SD" del manual.

### Borrar Modelo

Use el menú de Borrar Modelo para borrar la programación del canal de memoria seleccionado. Borrar devuelve todos los parámetros a sus posiciones y valores por defecto y borra toda la programación de la memoria seleccionada.

Después de realizar un borrado de memoria es imprescindible volver a resignar la emisora.



### Organizar lista de modelos

Con esta función puede organizar el orden en el que aparecen los modelos en la lista. Esto es muy útil para agrupar modelos similares facilitando su identificación. Para mover un modelo, seleccione el modelo que quiera y presione el cursor. Ahora mueva el cursor para desplazar el modelo seleccionado a la posición que desee. Presione el cursor una vez haya colocado el modelo en la posición deseada.

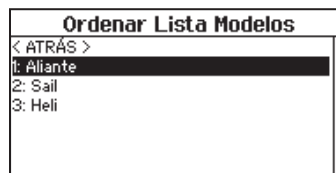

## AJUSTES DEL SISTEMA

### Alertas

El menú de Alertas permite programar un aviso por tono o por vibración para cualquier posición de cualquier canal o interruptor en el momento de encender la emisora.

La alerta se activa y en la pantalla se muestra un mensaje de aviso si algún control o interruptor se encuentra en una posición insegura en el momento de encender la emisora.

Devuelva el control o el interruptor a su posición segura y la alerta se desactivará.

Por motivos de seguridad la alerta del acelerador se activa si el stick del acelerador está por encima del 10% de su recorrido.

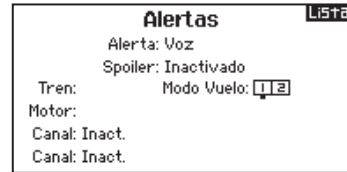

### TELEMETRÍA

Instalando el módulo opcional de telemetría y los sensores permite mostrar los datos de telemetría directamente en la pantalla de la emisora. También puede activar el almacenamiento de datos para guardar un archivo de telemetría en la tarjeta SD y ver los datos en la aplicación móvil Spektrum STI.

#### Ajustes de Telemetría

##### Visualización

Las opciones de visualización incluyen:

**Tele:** Cuando presione el rodillo el menú de Telemetría aparece y el menú principal se desactiva.

**Principal:** Las alertas de telemetría aparecen en el menú principal pero los menús de telemetría están desactivados.

**Intercambiable (Por defecto):** Permite intercambiar entre los menús de telemetría y el menú principal con tan sólo presionar el rodillo.

**Auto:** El menú de Telemetría se muestra en la pantalla en el momento en el que la emisora recibe datos del módulo de telemetría.

##### Unidades

Seleccione Unidades y presione el selector para cambiar entre el sistema US o métrico.

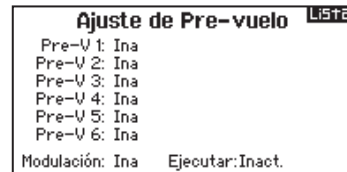

#### Configuración automática de la telemetría

**IMPORTANTE:** La auto configuración no está disponible desde la ruta ajuste del sistema > telemetría. La emisora debe estar emitiendo señal RF si quiere utilizar la configuración automática. Cuando el sistema de ajuste del sistema está activo la señal RF se desactiva.

La DX6 cuenta con un sistema de auto configuración de la telemetría detectando nuevos sensores.

Usar la auto configuración de la telemetría:

1. Asegúrese que todos los componentes de la telemetría estén asignados al receptor y a la emisora.
2. Encienda la emisora y después el receptor.
3. Seleccione telemetría desde la lista de funciones. Después seleccione auto configuración. "Configurando" parpadeará durante 5 segundos detectando nuevos sensores y mostrándolos en la pantalla.
4. Ajuste las alarmas de los sensores como desee.

##### Informes de estado:

Los informes de estado determinan cada cuanto tiempo la emisora refresca los datos de la pantalla. Cada sensor de telemetría se puede ajustar de forma individual. Por ejemplo, los datos de RPM se pueden refrescar cada 10 segundos, mientras que el altímetro se puede refrescar cada 15 segundos.

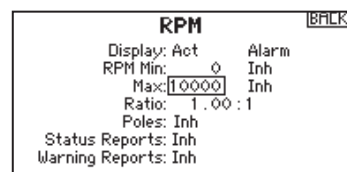

##### Informes de fallos:

Los informes de fallos determinan cuantas veces saltan las alarmas, siempre y cuando estén activas.

## AJUSTES DEL SISTEMA

### Alarmas de telemetría

Seleccione Inh en Alarma para seleccionar el tipo de alarma deseado. Las opciones incluyen Inh, Tono, Voz.

#### Informes de estado (telemetría por voz)

1. Seleccione Inh al lado de informe de estado en cada ajuste de telemetría para añadir la función de voz.
2. Seleccione con el cursor cada cuanto quiere que se le informe de los datos.

#### Informes de fallos:

1. Seleccione Inh al lado de informe de fallos en cada ajuste de telemetría para añadir la función de voz para los informes de fallos.
2. Seleccione con el cursor cada cuanto quiere que se le informe de los fallos.

#### Ajustes de datos

Esto se usa para seleccionar los datos de acceso de los ajustes.

#### Nombre de Archivo

1. Seleccione el Nombre de Archivo para asignar un nombre al archivo.

2. El menú de Nombre de Archivo se muestra en la pantalla permitiendo asignar un nombre como al Nombre de Modelo o al Nombre del Modo de Vuelo. El nombre de Archivo puede contener hasta 8 caracteres.
3. Presione ATRÁS para guardar el nombre.

#### Iniciar

1. Seleccione Iniciar para asignar una posición específica al stick o al interruptor a partir de la cual se inicia la recogida de datos.
2. Presione el rodillo una vez para guardar los cambios.

#### Activo

Si Activo se ajusta en NO, la recogida de datos no funcionará. Seleccione SI para guardar los datos de telemetría en la tarjeta SD. La tarjeta SD debe estar instalada en la emisora para poder seleccionar SI.

**⚠ CUIDADO:** Si accede al menú de Telemetría desde la Lista de Funciones puede que vea una pérdida de señal al salir del menú. La pérdida de señal no es un error, a pesar de ello si se produce una pérdida momentánea de la señal al salir del menú de telemetría. No acceda el menú de telemetría cuando esté volando.

### Ajuste previo de vuelo

El menú de Ajuste previo permite programar una lista de comprobaciones que aparecerá cada vez que encienda la emisora o cada vez que seleccione un nuevo canal de memoria. Cada paso de la lista se debe confirmar antes de poder acceder al menú principal.

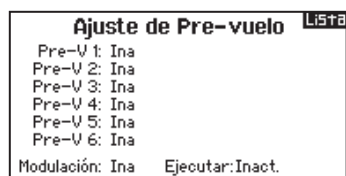

### Frame Rate

El menú de pulsos permite cambiar la velocidad y la modulación de los pulsos. Seleccione la opción que quiera cambiar y presione el cursor.

Debe utilizar servos digitales para poder seleccionar los pulsos de 11ms. Los servos analógicos y los digitales se pueden utilizar con pulsos de 22ms.



#### Modo de Modulación

Recomendamos usar la modulación DSMX (por defecto). Cuando DSMX está activo la emisora opera en DSMX tanto con receptores DSMX y en DSM2 con receptores DSM2. La emisora detecta de forma automática DSM2 o DSMX durante el proceso de asignación y cambia el modo de modulación acorde con el receptor al que se esté asignando la emisora. Si selecciona DSM2 la emisora operará en DSM2 tanto con receptores DSM2 como con receptores DSMX.

**AVISO:** Mientras que DSMX permite usar más de 40 emisoras de forma simultánea, nunca use más de 40 emisoras al mismo tiempo si está usando un receptor DSM2 o una emisora en modo DSM2.

### Asignación

El menú Asignación permite asignar una emisora a un receptor sin tener que apagar la emisora. Este menú es muy útil si está programando un modelo y tiene que reasignar el equipo para programar las posiciones de failsafe.

Ver "Programación de las posiciones de failsafe" para más información.

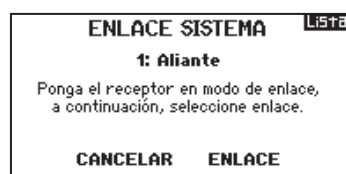

## AJUSTES DEL SISTEMA

### ENTRENADOR

La DX6 cuenta con una función de entrenador programable con hasta 4 modos por cable y 2 sin cable. La emisora asigna la función de entrenador al interruptor I.



### Entrenador por cable

Los 4 modos de entrenador por cable incluyen:

#### Inhibir

En Inhibir la emisora aprendiz debe tener exactamente la misma programación que la emisora maestra (Ej., inversores de servos, recorrido, sub-trims, trims, etc.).

#### Maestro programable

El modo programable permite programar la emisora maestra para transferir cualquier o todos los canales al activar el interruptor de entrenador. Este modo es perfecto para principiantes que estén aprendiendo a controlar los controles de forma individual, mientras que la emisora maestra controla el resto.

La emisora esclava tiene que estar en modo inhibida, si está disponible. Tanto la emisora maestra como la esclava tienen que tener la misma programación.



#### Pilot Link Master

Pilot Link Master permite programar la emisora maestra para poder transferir cualquier o todos los canales al activar el interruptor de entrenador. Pilot Link es ideal para modelos complejos ya que la emisora maestra puede controlar todas las funciones secundarias, como modos de vuelo, retráctiles, flaps y frenos. Las funciones secundarias se pueden asignar de forma independiente a la emisora esclava. No es necesario tener la emisora esclava programada. Puede que sea necesario poner la emisora esclava en modo inhibida para permitir que los cambios de trim pasen de una emisora a otra.



#### Esclavo

Use el modo esclavo en la DX6 si la va a utilizar como emisora esclava y en la emisora maestra se está utilizando Pilot Link.



#### Entrenador por cable de la DX6

1. Asigne la emisora maestra al modelo.
2. Conecte el cable de entrenador (SPM6805) a la parte trasera de la emisora.
3. Asegúrese que las baterías tanto de la emisora maestra como de la esclava estén totalmente cargadas.
4. Asegúrese que la emisora esclava esté apagada. La emisora esclava recibe la alimentación por el cable de la emisora maestra.
5. Conecte el cable de entrenador a la emisora esclava.
6. La pantalla de la emisora esclava muestra información pero no está mandando ninguna señal al modelo.
7. Presione el botón de entrenamiento en la emisora maestra para transferir el control a la emisora esclava.
8. Mientras mueva el interruptor de entrenador de la posición de apagado a la de encendido, fíjese en los controles del modelo. Ajuste los trims antes de volar.
9. Suelte el botón de entrenador para retomar el control con la emisora maestra.

#### Anular esclavo

La función anular esclavo permite que el instructor gane el control absoluto de los controles de forma inmediata. Una vez active anular esclavo la emisora esclava no tendrá ningún control sobre el modelo hasta que resetee el interruptor de entrenador. Para resetear el interruptor de entrenador:

1. Mueva el interruptor a la posición apagado.
2. Mueva el interruptor de entrenador a la posición de encendido para activar la emisora esclava.

## AJUSTES DEL SISTEMA

### Entrenador sin cables

El entrenador sin cable funciona exactamente igual que el entrenador con cables, pero sin cable. Seleccione entrenador sin cables para asignar una emisora DSM2 o DSMX esclava a una emisora maestra. Con esta opción cuando el maestro presione el interruptor o el botón de entrenador el control se le pasa a la emisora actualmente asignada. Una vez asignada, la emisora esclava permanecerá asignada a la emisora maestra hasta que otra emisora se asigne a la emisora maestra, o hasta que la emisora esclava se asigne a otra emisora maestra sin cables o a otro receptor. La tecnología ModelMatch se aplica a la función entrenador sin cables. La emisora maestra se asignará a la emisora esclava con el modelo seleccionado en el momento de la asignación. Además si la emisora esclava también tiene tecnología ModelMatch entonces sólo se asignará a la emisora maestra en el modelo seleccionado durante la asignación.

#### Inhibir

Si la opción inhibir está seleccionada la función de entrenador sin cables estará inactiva y no se podrá usar.



**⚠ CUIDADO:** Seleccione inhibir en el menú de entrenador cuando no esté usando un sistema sin cables. Si no selecciona esta opción puede perder el control del modelo.

#### Maestro programable

El modo programable permite programar la emisora maestra para transferir cualquier o todos los canales al activar el interruptor de entrenador. Este modo es perfecto para principiantes que estén aprendiendo a controlar los controles de forma individual, mientras que la emisora maestra controla el resto.

La emisora esclava tiene que estar en modo inhibida, si está disponible. Tanto la emisora maestra como la esclava tienen que tener la misma programación.

#### Pilot Link Master

Pilot Link Master permite programar la emisora maestra para poder transferir cualquier o todos los canales al activar el interruptor de entrenador. Pilot Link es ideal para modelos complejos ya que la emisora maestra puede controlar todas las funciones secundarias, como modos de vuelo, retráctiles, flaps y frenos. Las funciones secundarias se pueden asignar de forma independiente a la emisora esclava. No es necesario tener la emisora esclava programada.

### Entrenador sin cables de la DX6

1. Seleccione un modelo que no use en la emisora esclava (sólo emisoras computerizadas).
2. Asigne la emisora maestra al modelo.
3. Asegúrese que las baterías tanto de la emisora maestra como de la esclava estén totalmente cargadas.
4. Asegúrese que la emisora esclava esté apagada.
5. Tanto desde el menú de ajuste de programación sin cables del maestro, o desde el ajuste de Pilot Link de maestro sin cables seleccione asignar. Esto programará el receptor de la emisora maestra sin cables en modo de asignación. Debe ver la siguiente información en la pantalla:



6. Entre en modo asignación con la emisora esclava siguiendo las instrucciones que le proporciona el fabricante.
7. Una vez se realice la asignación debería ver la siguiente pantalla.



8. Presione el botón de entrenador en la emisora maestra para transferir el control del modelo de la emisora maestra a la esclava.
9. Suelte el botón de entrenador para retomar el control con la emisora maestra.

#### Anular esclavo

La función anular esclavo permite que el instructor gane el control absoluto de los controles de forma inmediata. Una vez active anular esclavo la emisora esclava no tendrá ningún control sobre el modelo hasta que resetee el interruptor de entrenador. Para resetear el interruptor de entrenador:

1. Mueva el interruptor a la posición apagado.
2. Mueva el interruptor de entrenador a la posición de encendido para activar la emisora esclava.

## AJUSTES DEL SISTEMA

### AJUSTES DEL SISTEMA

El menú de Ajustes del Sistema consta de cuatro menús: Ajustes del Sistema, Ajustes Adicionales, Número de Serie y Calibración. Seleccione SIGUIENTE o ANTERIOR para moverse entre los menús.



### Nombre de Usuario

El Nombre de Usuario despliega el nombre asignado en la esquina inferior derecha del menú principal.

**Programar un Nombre de Usuario:**

1. Seleccione Nombre de Usuario y presione el rodillo. El menú de Nombre de Usuario se desplegará.

2. Seleccione la posición del carácter deseado y presione el rodillo. Muévase hacia la izquierda y la derecha para cambiar el carácter y presione el rodillo para guardar la selección. El Nombre de Usuario puede contener hasta 20 caracteres, incluidos los espacios.
3. Presione el botón Atrás para guardar el Nombre de Usuario y volver al menú de Ajustes del Sistema.

### Contraste

**Para ajustar el contraste de la pantalla:**

1. Seleccione Contraste y presione el rodillo.
2. Muévase hacia la izquierda y la derecha para ajustar el valor del contraste. Valores más bajos iluminan más la pantalla, mientras que valores más altos la oscurecen.

3. Presione el rodillo una vez para guardar los cambios.

### Luz de fondo

El campo de la luz de fondo ajusta el brillo de la pantalla y el tiempo de aparición de la luz. Tiene la opción de desactivar la luz de fondo para los modelos que vuela durante el día y activarla para los modelos que vuela durante la noche.

**Las opciones para la luz de fondo son:**

**Apagar:** La pantalla se ilumina durante unos segundos en el momento de encender la emisora.

**Encender:** La luz siempre está encendida.

**Ajustar tiempo:** La luz de fondo está encendida durante 3, 10, 20, 30, 45 o 60 segundos antes de que se apague de forma automática. Presione el rodillo una vez para encender la luz.

El porcentaje de la luz de fondo ajusta la intensidad de la luz de fondo y es ajustable en incrementos de 10% desde el 10% (más oscura) hasta 100% (más iluminada).

### Modo

Puede cambiar el Modo de la emisora entre los modos 1, 2, 3 y 4. La conversión requiere tanto cambios mecánicos como de programación. Por favor consulte la sección de Conversión de Modo de la emisora en la página 61 para seguir los pasos que allí se indican. Si el modo al que va a cambiar requiere cambios mecánicos, realice primero los cambios mecánicos y después siga los pasos que se indican a continuación para reprogramar el software.

**Para cambiar el modo de los sticks:**

1. Seleccione Modo y presione el rodillo.
2. Muévase a izquierda o derecha para seleccionar el modo de los sticks. Presione el rodillo para guardar los cambios.
3. Seleccione SIGUIENTE en la esquina inferior izquierda hasta que aparezca el menú de Calibración.
4. Mueva todos los controles de la emisora a su posición central y complete el proceso de calibración antes de salir del menú de Ajustes del Sistema. Ver "Calibración de la emisora" para más información.

### Alerta de batería

La alerta de la batería permite cambiar el tipo de batería y el límite de voltaje. La alerta se activa cuando el voltaje de la batería llegue a ese voltaje mínimo.

**Cambiar la alarma de batería:**

1. Seleccione el tipo de batería y presione el rodillo una vez para cambiar de LiPo/Li-Ion a NiMH.

2. Selecciona el voltaje de la batería y presiona el rodillo.

Muévase a izquierda o derecha para cambiar el voltaje. Presione el rodillo una vez para guardar los datos.



**CUIDADO:** Nunca seleccione NiMH cuando use una batería de LiPo. En caso de hacerlo la LiPo se puede descargar en exceso y dañarse, llegando incluso a dañar la emisora.



**CUIDADO:** Nunca ajuste el límite de voltaje para la batería de LiPo por debajo de 6.4V. En caso de hacerlo la batería se puede descargar en exceso y dañar tanto la batería como la emisora.



## AJUSTES DEL SISTEMA

### Selección del Lenguaje

En el menú de Ajustes del Sistema seleccione Lenguaje y presione el rodillo para activar la función de Lenguaje. Mueva el cursor para seleccionar el idioma deseado. Cuando tenga el idioma adecuado presione el cursor para confirmar. Los nombres que asigne no se verán afectados por el idioma seleccionado. Una vez cambie el idioma para el texto también puede que quiera cambiar el idioma para la voz. Ver las secciones de "voz" y "tarjeta SD" para más información.

### Alerta de inactividad

Si la emisora registra un periodo de inactividad se activa una alarma. La alarma es útil para recordarle que apague la emisora y así ahorre baterías e incluso evite dañarla por una descarga excesiva.

Las opciones de la alarma de actividad son:

- Inh (Sin sonido de alarma)
- 5 minutos
- 10 minutos (Por defecto)
- 30 minutos
- 60 minutos

Para cambiar la alerta de inactividad:

1. Seleccione el tiempo actual de la alerta y presione el rodillo.
2. Muévase a izquierda o derecha para cambiar el tiempo de la alerta. Presione el rodillo una vez para guardar los cambios.

## AJUSTES ADICIONALES

El menú de Ajustes Adicionales permite:

- Apagar o encender el sonido
- Cambiar la apariencia de los indicadores de trim

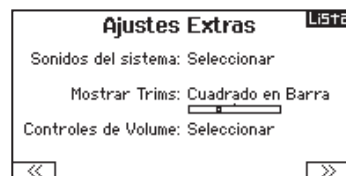

### Sonidos del sistema

Seleccionando el menú de sonidos del sistema y presionando el cursor accedemos a activar o inhibir los distintos sonidos.

Puede desactivar todos los sonidos ajustando el volumen a 0.



### Apariencia de Trims

La apariencia de los Trims cambia la forma en la que se muestran los indicadores en la pantalla. Las opciones incluyen:

- Cajas perfiladas (Defecto) - Los indicadores se muestran como cajas perfiladas cuando ajuste los trims.
- Flechas perfiladas - Los indicadores se muestran como flechas perfiladas cuando ajuste los trims.
- INH - Los indicadores se muestran como flechas sobre líneas cuando ajuste los trims.

Para cambiar la apariencia de los trim:

1. Seleccione Apariencia de Trims y presione el rodillo una vez.
2. Muévase a izquierda o derecha para cambiar la apariencia. Presione el rodillo una vez para guardar los cambios.

Inhibir elimina todos los indicadores del menú principal.

## AJUSTES DEL SISTEMA

### NÚMERO DE SERIE

El menú del número de serie muestra el número de serie y la versión AirWare de la emisora.

Consulte el menú del número de serie cada vez que tenga que registrar su producto o actualizar el AirWare de la Comunidad Spektrum.

### Exportar el número de serie a la tarjeta SD

Puede encontrar muy útil el exportar el número de serie a un archivo de texto para que pueda llevar su propio control de datos o para cuando vaya a registrar la emisora en la Comunidad Spektrum.

Para exportar el número de serie:

1. Inserte la tarjeta SD en el lector de la emisora.
2. Seleccione EXPORTAR y presione el rodillo una vez. El menú de Estado de SD se desplegará y debería mostrar MY\_DX6.xml en medio de la pantalla.
3. Presione el rodillo otra vez para volver al menú del número de serie.
4. Apague la emisora y saque la tarjeta SD del lector de la emisora.
5. Inserte la tarjeta SD en el lector de tarjetas del ordenador.
6. Abra el archivo MY\_DX6.xml de la tarjeta SD. Ahora podrá copiar y pegar el número en sus datos personales o en el campo del número de serie en el formulario de registro de la Comunidad Spektrum.



### Localización de la versión de AirWare de la emisora

La versión de AirWare de la emisora aparece entre las casillas de SIGUIENTE y ANTERIOR en la parte inferior del menú del número de serie. Registre su DX6 para conseguir las últimas versiones, actualizaciones y noticias en [community.SpektrumRC.com](http://community.SpektrumRC.com)

**IMPORTANTE:** Los archivos AirWare son específicos para los números de serie de la emisora y no se pueden transferir archivos AirWare entre distintas emisoras, por ejemplo descargarse el AirWare una vez e intentar instalarlo en varias emisoras.

## CALIBRACIÓN

El menú de calibración guarda los puntos finales de los potenciómetros para todos los controles proporcionales. Es imprescindible completar el proceso de calibración después de cambiar el modo de los sticks.

### Calibración de la emisora

1. Con cuidado mueva los sticks formando una +, desplazando el stick de izquierda a derecha y después de arriba abajo. Presione muy suavemente los sticks en los puntos de parada para adquirir una calibración correcta. Vuelva a colocar los dos sticks en la posición central.
2. Seleccione GUARDAR para almacenar los cambios de la calibración.

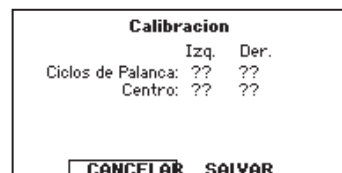

## AJUSTES DEL SISTEMA

### TRANSFERENCIA CON TARJETA SD

La tarjeta SD le permite:

- Importar (copiar) modelos desde otros transmisores DX6
- Actualizar software del AirWave en el transmisor
- Exportar (transferir) modelos a otros transmisores DX6
- Instalar/Actualizar archivos de sonido

### Importar modelo

Esta función sobrescribe todos los modelos. Asegúrese que los modelos que tenga actualmente en la emisora estén guardados en una tarjeta SD aparte antes de iniciar esta función.

**Importar un modelo individual de la tarjeta SD:**

1. Guarde el archivo del modelo en la tarjeta SD.
  2. Seleccione la memoria de la Lista de Modelos en la que quiera importar el nuevo archivo.
  3. En el menú de Tarjeta SD seleccione Seleccionar Opciones y presione el rodillo una vez.
  4. Seleccione Importar Modelo y presione el rodillo de nuevo para guardar los cambios. El menú de Seleccionar Archivo se mostrará.
  5. Seleccione el archivo que desea importar. El menú de sobre escribir se mostrará.
- IMPORTANTE:** Cuando seleccione Importar la emisora sale de la Lista de Ajustes del Sistema.
6. Seleccione la memoria en la que quiera importar el modelo.
  7. Seleccione Importar para confirmar que quiere sobre escribir los datos actuales de la memoria. La emisora activa el nuevo archivo de modelo y entra directamente en el menú principal.

Puede que se muestre una lista de comprobaciones de vuelo previas al menú principal si la lista de comprobaciones estaba activa durante la exportación de modelos. Seleccione PRINCIPAL para salir de la lista de comprobaciones de vuelo.

### Importar todos los modelos

**Importar todos los modelos de la tarjeta SD:**

1. Seleccione Importar Todos los modelos
2. Confirme seleccionando IMPORTAR

**IMPORTANTE:** Una vez haya importado un modelo debe reasignar la emisora al receptor. En el menú principal se debe mostrar DSM2 o DSMX en la esquina superior izquierda.

Puede importar un modelo a la localización que desee. Si prefiere usar Importar Todo puede usar su PC para renombrar el archivo SPM. Los primeros dos dígitos (01 a 50) son los números de destino del modelo. Su tarjeta SD sólo puede contener 50 modelos. Guarde todos los archivos en carpetas dentro de la tarjeta. Después borre todos los modelos que no use de la tarjeta. Los archivos se seleccionan por su posición dentro del directorio.



### Exportar Modelo

Puede usar la función de Exportar para exportar un modelo individual a la tarjeta SD.

1. Asegúrese que la memoria seleccionada corresponde al modelo que quiere exportar.
2. Seleccione Seleccionar Opción y presione el rodillo una vez.
3. Seleccione Exportar Modelo y presione el rodillo de nuevo para guardar los cambios. El menú Exportar a SD se mostrará. Los dos primeros caracteres del archivo corresponden al número del Modelo dentro de la Lista de Modelos. (01 por ejemplo).
4. (Opcional) Si desea renombrar el archivo del modelo antes de exportarlo a la tarjeta SD.
  - a. Seleccione "Guardar en:" y presione el rodillo. El menú de nombrar archivo se mostrará.
  - b. Asigne un nuevo nombre. El nombre del archivo puede contener hasta 25 caracteres incluida la extensión. SPM.
  - c. Cuando haya terminado de renombrar el archivo presione el botón de ATRÁS para volver al menú de Exportar a SD.
5. Seleccione Exportar para guardar el archivo en la tarjeta SD. Cuando la exportación se haya completado la emisora volverá al menú de Tarjeta SD.

### Exportar todos los modelos

Para exportar todos los modelos a la tarjeta SD:

1. Seleccione Exportar Todos los Modelos en el menú de opciones de tarjeta SD. El menú de exportar todos los modelos se mostrará.

**IMPORTANTE:** Exportar todos los modelos sobre escribirá cualquier archivo de modelo que esté:

- Ya guardado en la tarjeta SD.
  - Un modelo que se esté exportando con el mismo nombre. Guarde los archivos de modelo en una SD a parte si no estás seguro.
2. Seleccione exportar para sobre escribir los archivos en la tarjeta SD o Cancelar para volver al menú de Tarjeta SD.



## AJUSTES DEL SISTEMA

### Actualización de los archivos de sonido de la DX6

**AVISO: NUNCA** desconecte la batería de la emisora mientras se estén transfiriendo datos. En caso de hacerlo puede dañar la emisora obligando a mandarla a reparar.

Tiene la opción de instalar nuevos archivos de sonido en la DX6. Antes de actualizar los archivos, compruebe que la batería esté totalmente cargada.

Instalar los nuevos archivos:

1. Descargue los archivos de sonido de la comunidad de Spektrum en [www.SpektrumRC.com](http://www.SpektrumRC.com). Guarde el archivo en la tarjeta SD.
2. Meta la tarjeta SD en la emisora.
3. Acceda al sistema de ajuste de la emisora.

4. Seleccione el menú de tarjeta SD y seleccione actualizar sonido.
5. Seleccione el nuevo archivo que quiere instalar. La emisora escaneará el archivo y comprobará que no hay errores.
6. El menú de transferencia de datos de la tarjeta SD aparecerá de nuevo cuando se finalice la transferencia de datos.

**IMPORTANTE:** El archivo de sonido tardará casi 1 hora en actualizarse. Nunca desconecte la batería o apague la emisora mientras se esté realizando el proceso.

### Actualizar Software AirWare

**AVISO:** El LED naranja en las barras de Spektrum parpadearán y una barra de estado se mostrará en la pantalla mientras las actualizaciones se estén instalando. Nunca apague la emisora cuando las actualizaciones de AirWare se estén instalando. En caso de hacerlo se pueden dañar los archivos del sistema.

Antes de actualizar AirWare exporte todos los modelos a una tarjeta SD distinta a la que contenga la actualización de AirWare. La actualización de AirWare puede eliminar todos los archivos de modelo.

Para más información acerca de AirWare y sus actualizaciones visite [Community.SpektrumRC.com](http://Community.SpektrumRC.com)

#### Instalación automática de las actualizaciones de AirWare

Para instalar las actualizaciones de AirWare:

1. Descargue la actualización de [Community.SpektrumRC.com](http://Community.SpektrumRC.com) y guarde los archivos en una tarjeta SD.
2. Apague la emisora e instale la tarjeta SD en el lector de la emisora.

3. Encienda la emisora y la actualización se instalará de forma automática en la emisora.

#### Instalación manual de las actualizaciones de AirWare.

1. Guarde la versión de AirWare deseada en la tarjeta SD.
2. Seleccione actualizar Firmware en el menú opciones de la Tarjeta SD. El menú de seleccionar archivo se mostrará.
3. Seleccione la versión de AirWare entre la lista de archivos. Cuando las actualizaciones se estén instalando la pantalla de la emisora se quedará oscura. El LED naranja de las barras de Spektrum parpadeará y la barra de estado se mostrará en la pantalla.

**AVISO:** No apague la emisora mientras las actualizaciones se estén instalando. En caso de hacerlo puede dañar la emisora.

# LISTA DE FUNCIONES

La pantalla principal aparece cuando enciende el transmisor. Pulse una vez el rodillo para mostrar la Lista de Funciones.

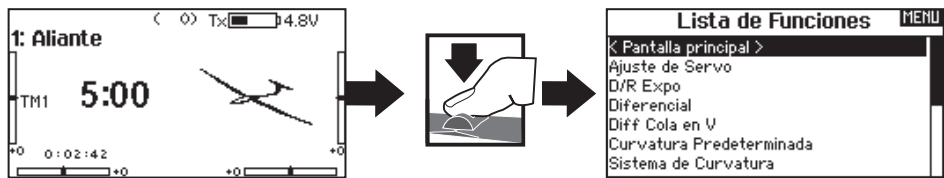

## AJUSTE DE SERVO

El menú de Ajuste de Servo contiene las siguientes funciones:

- Ajuste de recorrido
- Sub-Trim
- Inversor

## Ajuste de recorrido

El ajuste de recorrido ajusta el recorrido máximo o los límites del movimiento del brazo del servo.

Para ajustar los parámetros del recorrido:

1. Seleccione el canal que quiera ajustar y presione el rodillo. Al ajustar los parámetros de recorrido a un stick:
  - a. Centre el stick para ajustar el recorrido en ambas direcciones al mismo tiempo.
  - b. Para ajustar el recorrido en una sola dirección mueva el stick en la dirección en la que quiera realizar el ajuste. Continúe manteniendo el stick en la dirección deseada mientras realiza el ajuste de recorrido.
2. Muévase hacia izquierda y derecha para ajustar el recorrido. Presione el rodillo para guardar los cambios realizados.

Canal	Recorrido	Lista
ALI	100 100 100	
ALD	100 100 100	
ELD	ALI ALD ELD	
ELI	100 100 100	
FLD	100 100 100	
FLI	ELI FLD FLI	

## Sub-Trim

El Sub-Trim ajusta el punto neutro del recorrido de los servos.

**⚠ CUIDADO:** Use valores bajos de sub-trim o corre el riesgo de dañar los servos.

Canal	Sub Trim	Lista
ALI		
ALD		
ELD	ALI ALD ELD	
ELI		
FLD		
FLI	ELI FLD FLI	

## Inversor

Use el menú de Inversores para cambiar la dirección de movimiento de un canal. Por ejemplo, si el servo del elevador se mueve hacia arriba cuando debería moverse hacia abajo.

Para invertir un canal:

1. Seleccione Recorrido y presione el rodillo. Muévase hacia la izquierda hasta que aparezca Invertir y presione el rodillo de nuevo para acceder a la función.

2. Seleccione el canal que quiera invertir y presione el rodillo.

Si invierte el canal del acelerador se mostrará una pantalla de confirmación. Seleccione SI para invertir el canal. Una segunda pantalla se mostrará recordándole que debe reasignar la emisora al receptor.

**⚠ CUIDADO:** Siempre reasigne la emisora al receptor después de invertir el canal del acelerador. En caso de no hacerlo el acelerador se irá a la posición máxima en caso de activarse el failsafe.

Siempre realice una comprobación después de realizar ajustes para confirmar que los controles responden correctamente.

Canal	Reverso	Lista
ALI		
ALD		
ELD	ALI ALD ELD	
ELI		
FLD		
FLI	ELI FLD FLI	

**⚠ CUIDADO:** Después de ajustar los servos, siempre reasigne la emisora al receptor para guardar las posiciones de failsafe.

## LISTA DE FUNCIONES

### D/R y Exponencial

Dual Rates y exponenciales están disponibles en los canales de alerón, elevador y timón.

Para ajustar Dual Rates y Exponenciales:

1. Seleccione Canal y presione el rodillo una vez. Muévase a izquierda o derecha para seleccionar el canal y presione el rodillo de nuevo para guardar la selección.
2. Seleccione Dual Rate y presione el rodillo. Muévase a izquierda o derecha para ajustar el parámetro y vuelva presionar el rodillo para guardar los cambios realizados.

Exponencial afecta a la sensibilidad de los controles en torno al punto neutro pero no tiene ningún efecto sobre el recorrido total. Exponencial positivo disminuye la sensibilidad en torno al punto neutro de los controles.

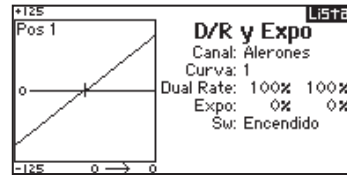

### Diferencial (Sólo para los tipos Avión y Planeador)

El menú Diferencial permite aumentar o disminuir la cantidad de diferencial entre los recorridos de los alerones.

Diferencial *positivo* disminuye el recorrido hacia arriba sin afectar al recorrido hacia abajo del control opuesto.

Diferencial *negativo* disminuye el recorrido hacia abajo sin afectar al recorrido hacia arriba del control opuesto.

El menú de Diferencial sólo está disponible cuando se active el tipo de ala con alerones multi servos en el tipo de modelo Avión.

Para ajustar el Diferencial:

1. Seleccione Interruptor y presione el rodillo. Muévase a izquierda o derecha para seleccionar ON (Diferencial siempre está activo) o para asignar la función de diferencial a un interruptor.
2. Presione el rodillo una segunda vez para guardar los cambios realizados.
3. Seleccione Diff. Y presione el rodillo para modificar el parámetro.
4. Presione el rodillo de nuevo para guardar los cambios realizados.

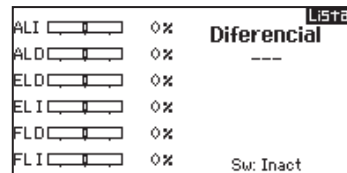

### Corte de acelerador

El menú de Corte de acelerador permite asignar la función a un interruptor para detener el motor de forma instantánea. Corte de acelerador se activa sin importar el Modo de Vuelo.

Cuando active el Corte de acelerador el canal del acelerador se desplaza ala posición programada (normalmente al mínimo).

Es posible que tenga que usar valores negativos para desplazar el acelerador a su posición mínima.



**CUIDADO:** Siempre realice una comprobación después de realizar ajustes para confirmar que los controles respondan correctamente.

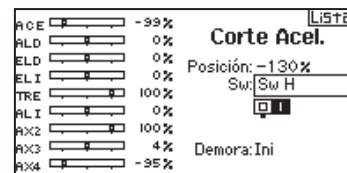

### Curva de Acelerador

Puede usar la curva de acelerado para optimizar la respuesta del acelerador. Un máximo de 7 puntos están disponibles en la curva de acelerador.

Para añadir puntos a la curva de acelerador:

1. Mueva el stick a la posición en la que quiera añadir un nuevo punto.
2. Seleccione Añadir Pt. Y presione el rodillo una vez.

Para quitar puntos de la curva de acelerador:

1. Mueva el stick hasta que el cursor esté próximo al punto que quiera eliminar.
2. Seleccione Borrar Pt. Y presione el rodillo una vez para borrar el punto.

Si programa múltiples curvas de acelerador y quiere editar una de ellas esa curva debe estar activa en el menú de Curva de Acelerador antes de realizar ningún cambio.

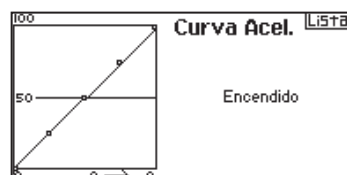

## LISTA DE FUNCIONES

Las siguientes opciones de menú están solamente disponibles cuando se activan desde la pantalla del Tipo de Modelo.

- Diferencial Cola-V** ▶ Sólo disponible en Tipo Planeador cuando Cola-V A o Cola-V B están activadas. Ver sección SAIL (Planeadores) para ajustar.
- Camber Preconfigurado** ▶ Sólo disponible en Tipo Planeador cuando el Tipo ala 2 alerones está seleccionado. Ver sección SAIL (Planeadores) para ajustar.
- Sistema Camber** ▶ Sólo disponible en Tipo Planeador cuando el Tipo ala 2 alerones está seleccionado. Ver sección SAIL (Planeadores) para ajustar.
- Sistema Flap** ▶ Sólo disponible en Tipo Avión cuando el Tipo ala con flap habilitado está seleccionado. Ver sección ACRO (Avión) para ajustar.
- Curva de Paso** ▶ Sólo disponible en Tipo Helicóptero. Ver sección HELI (Helicóptero) para ajustar.
- Plato Cíclico** ▶ Sólo disponible en Tipo Helicóptero. Ver sección HELI (Helicóptero) para ajustar.
- Gyro** ▶ Sólo disponible en Tipo Helicóptero. Ver sección HELI (Helicóptero) para ajustar.
- Curva de Cola** ▶ Sólo disponible en Tipo Helicóptero. Ver sección HELI (Helicóptero) para ajustar.

## Mezclas

Las mezclas permiten que un canal afecte al movimiento de más de un canal al mismo tiempo. Las funciones de mezcla permiten:

- Mezclar un canal con otro canal.
- Mezclar un canal con él mismo.
- Asignar un offset a un canal.
- Unir un trim primario con un trim secundario.

Las siguientes mezclas están disponibles para cada canal de memoria:

- 5 mezclas programables
- Cíclico a Acelerador (HELI)
- Plato Cíclico (HELI)
- Elevador a Flap (ACRO)
- Alerón a Timón (ACRO)
- Timón a Alerón/Elevador (ACRO)
- Alerón>Timón (SAIL)
- Alerón<Flap (SAIL)
- Elevador>Flap (SAIL)
- Flap>Elevador (SAIL)

Mezclas		
DIR >	ALE/ELV	Ina
ALE >	DIR	Ina
ELV >	FLP	Ina
P-Mi x 1:	INH > INH	Ina
P-Mi x 2:	INH > INH	Ina
P-Mi x 3:	INH > INH	Ina
P-Mi x 4:	INH > INH	Ina

Seleccione un canal como principal y otro como secundario. Las entradas sobre el canal principal afectaran tanto al canal principal como al secundario. Por ejemplo, Elevador a Flap convierte a Elevador en el canal principal y a Flap en el secundario.

## Para asignar una mezcla a un interruptor

Si quiere asignar una mezcla a una posición de interruptor:

1. Asegúrese de estar en el menú de mezcla que desea.
2. Mueva el interruptor al que quiera asignar la mezcla.
3. Seleccione la posición del interruptor en la que quiera que la mezcla esté activa.
4. Presione el cursor para activar la mezcla. Cuando la caja se muestre llena la mezcla estará activa.

La mezcla está activa cuando la caja se muestre llena e inactiva cuando la caja esté vacía. Puede asignar una mezcla para que este activa en varias posiciones (0, 1 o 2).

**Consejo:** Use la selección automática para seleccionar el interruptor que quiera.

## Offset

Cambie el offset para ajustar la posición central del canal secundario. Valores positivos y negativos determinan la dirección del offset. Offset no está disponible para las curvas de mezcla.

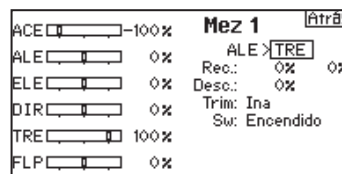

## Trim

Si el trim del canal principal también debe afectar al canal secundario ajuste la función Trim a Activo. Un monitor de los canales se muestra a la izquierda donde se puede comprobar como reaccionan cada uno de los canales. Para poder ver el comportamiento de un interruptor asignado a una mezcla, el interruptor debe estar en su posición activa.

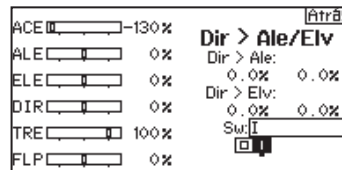

**CAUIDADO:** Use la selección automática para seleccionar el interruptor que quiera.

## LISTA DE FUNCIONES

### Mezcla retroactiva

Las Mezclas retroactivas aplica una mezcla a todos los servos implicados en una tipo de ala o cola. Por ejemplo, si se selecciona 2AIL o 2FLAP en el modo Avión la mezcla sobre un canal de alerón afectará a los dos servos de los alerones. La respuesta de la mezcla, sin embargo, depende del canal de alerón incluido en la mezcla.

La Mezcla retroactiva también permite usar menos mezclas para lograr la respuesta deseada como por ejemplo añadir roll a un elevador dividido.

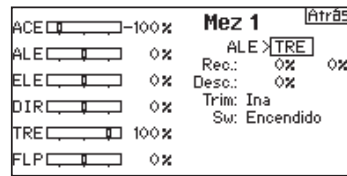

### Comprobación de Rango

La función de comprobación de rango disminuye la potencia de emisión. Esto permite realizar una prueba que confirme que la señal RF está funcionando correctamente. Realice una comprobación de rango antes de cada vuelo para confirmar que el equipo funciona correctamente.

Para acceder al menú de Comprobación de Rango:

1. Con la emisora encendida y el menú principal o el de telemetría desplegados en la pantalla presione el rodillo. La Lista de Funciones se mostrará.
2. Seleccione Comprobación de Rango y presione el rodillo para acceder a la función.
3. Con el menú de Comprobación de Rango desplegado presione y mantenga el botón de entrenador. La pantalla indicará que la potencia ha disminuido. En este modo la señal RF es más débil permitiendo realizar la comprobación del sistema.
4. Si suelta el botón de entrenador la emisora volverá a emitir con toda la potencia.

**IMPORTANTE:** Las alarmas de telemetrías están inactivas durante la prueba de alcance.

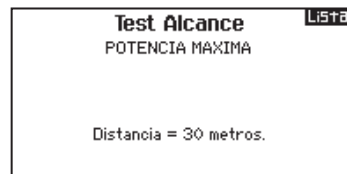

### Comprobación de Rango en la DX6

1. Con el modelo sujeto en el suelo, aléjese 30 pasos (aproximadamente 28 metros) del modelo.
2. Póngase de cara al modelo en la posición normal de vuelo y acceda al modo de comprobación de rango (ver más arriba) y presione el botón de entrenador para reducir la potencia.
3. Mueva los controles. Debe tener un control absoluto sobre el modelo mientras esté en el modo de comprobación de rango.
4. En caso de haber problemas contacte con el servicio técnico de Horizon Hobby para recibir información y ayuda.
5. Si realiza la comprobación de rango con el módulo de telemetría activo la pantalla mostrará la información del Flight Log.

### Temporizador

La función de temporizador de la DX6 permite programar una cuenta atrás o un cronómetro que se desplegarán en el menú principal. Una alarma sonará cuando se alcance el tiempo programado. Puede programar el temporizador para que inicie asignado a la posición de un interruptor o de forma automática cuando el acelerador supere la posición programada. Dos temporizadores independientes se pueden ajustar por modelo. Dos temporizadores internos están disponibles para mostrar el tiempo de uso para el modelo específico mostrado en la Pantalla Principal. Un temporizador total del sistema también está disponible e indica el tiempo de uso de la emisora.

#### Temporizador de Eventos y Alertas de Control del Temporizador

Pulse NEXT para seleccionar la configuración de Alertas de Eventos del Temporizador. Estos incluyen opciones para las alertas de cada minuto para temporizadores de cuenta atrás, alerta de 1 minuto restante, alerta 30 segundos restantes, alerta de 10 segundos a 1 segundo restantes, alerta de finalización y alerta de cada minuto siguiente. Pulse NEXT de nuevo para seleccionar los ajustes de la Alarma de Control del Temporizador.

Las opciones disponibles incluyen alerta de Comienzo de Temporizador, Alerta de Parada de Temporizador y alarma de Restablecimiento del Temporizador.

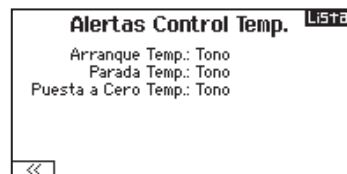
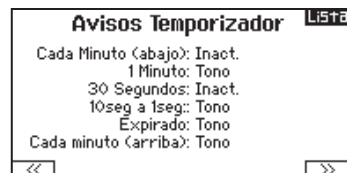
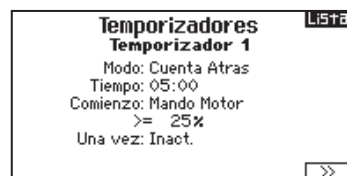



## LISTA DE FUNCIONES

### Telemetría

Telemetría se encuentra tanto en los Ajustes del Sistema como en la Lista de Funciones por lo que puede acceder por cualquiera de los dos lados.

Debe apagar tanto la emisora como el receptor y después encenderlos para borrar los datos existentes de telemetría. Puede borrar los valores mínimos y máximos presionando el botón BORRAR.

*NUNCA cambie los ajustes de telemetría con el modelo encendido. Hay un leve período en el que se pierde la señal RF al salir del menú de telemetría que puede provocar un bloqueo.*

Telemetría		LISTA
1: Vacío	7: Vacío	
2: Vacío	8: Vacío	
3: Vacío	9: Vacío	
4: Vacío	10: Vacío	
5: Vacío	11: Voltaje Rx.	
6: Vacío	12: Flight Log	
Ajustes	Archivar Datos	

### Ajuste personalizado de voz

Use la función de ajuste personalizado de voz para customizar las alertas y los mensajes. Por ejemplo, con el ajuste personalizado de voz puede ser alertado de un cambio de posición de un interruptor, e incluso puede ajustar una secuencia de alertas usando la opción de eventos. Para añadir un nuevo aviso de voz o alerta acceda a la función de ajuste personalizado de voz y seleccione añadir nuevo evento de sonido con el cursor. Seleccione cambio de posición de interruptor o eventos.

#### Cambio de posición de interruptor

Use esta función para tener lecturas de telemetrías sobre una posición determinada de un interruptor, la posición exacta de un interruptor, o una variedad de alertas como los flaps de aterrizaje o mezclas activas. Comience por seleccionar el interruptor sobre el que activar el aviso por voz, después seleccione el ajuste deseado al lado de cada posición del interruptor.

#### Eventos escalonados

Los eventos escalonados se pueden utilizar para proporcionar alertas de voz cuando un interruptor se mueve a lo largo de una serie de eventos. Comience por seleccionar el interruptor deseado para activar cada paso a lo largo de la lista (cuando el interruptor se activa como se desea, el sistema se moverá al siguiente evento de la lista definida uno por uno). Se pueden seleccionar ciclos para que estén activos o inhibidos. Si se inhibe el sistema sólo recorrerá una vez la lista. Si el interruptor se vuelve a activar una vez haya terminado el último evento no comenzará de nuevo desde el principio. Si se activa, el sistema volverá a iniciar desde el principio una vez termine el último evento y se vuelva a activar el interruptor. Mediante los pasos se selecciona el número de eventos que tenga un alista. Se pueden ajustar desde 0 hasta 16 eventos llamados por el interruptor seleccionado. Lo siguiente es seleccionar el aviso por voz para cada evento escalonado. Se puede escoger entre una selección de alertas que incluyen alertas de telemetría.

Configuración de Voz		LISTA
Atrás		
< Agregar sonido evento nuevo		

Evento con Voz Personal		Atrás
Decir Posición de Interruptor		
Secuencia de Voz		

Secuencia con Voz Personal		Atrás
Switch: Sw I		
<input type="checkbox"/> Inhibido		
Ciclo-Auto? Inact.	Pasos: 0	

## LISTA DE FUNCIONES

### Ajuste del sistema

Presione aquí para acceder a la Lista del sistema desde la lista de Funciones sin apagar la emisora. Un mensaje se mostrará en la pantalla avisando de que la señal RF se interrumpirá durante el proceso (la emisora no emitirá señal alguna). Presione SI si está seguro de que quiere acceder a la lista del Sistema. Si no está seguro presione NO para salir al menú principal y continuar con sus operaciones.

Si no presiona ni Si ni NO el sistema volverá al menú principal y continuará operando normalmente pasados 10 segundos.

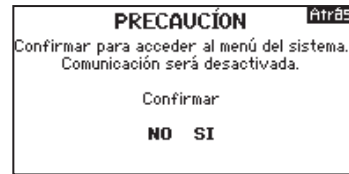

**CUIDADO:** No presione SI a menos que el modelo esté totalmente apagado y en una posición segura.

### Monitor

El menú del monitor muestra las posiciones de los servos de cada canal de forma gráfica y numérica. Esta función es muy útil para verificar las funciones de programación, ajustes de trim, direcciones de las mezclas, etc. Los valores numéricos son directamente proporcionales al ajuste del recorrido y los valores de mezcla (Ej., 100% de recorrido equivale al 100% en el monitor).

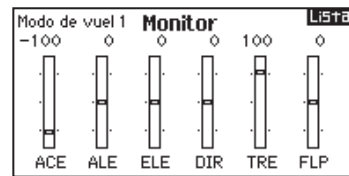

## ACRO (AVIÓN)



### Tipo de modelo de avión

**AVISO:** Consulte el manual de su avión para conocer los recorridos recomendados para los controles.

**⚠ CUIDADO:** Siempre realice una comprobación después de programar mezclas para confirmar que los controles responden correctamente.

### Tipo de avión

Use el menú de tipo Avión para seleccionar el tipo de ala y el tipo de cola que corresponda con su modelo. Diagramas y nombres de ajuste se muestran en la pantalla para poder ver todas las opciones.

Consulte [Community.SpektrumRC.com](http://Community.SpektrumRC.com) para obtener más información acerca de las actualizaciones de la DX6 que soportan todas estas funciones.

**Seleccione el tipo de ala y de cola antes de realizar ningún proceso de programación.**

#### Ala

- Normal
- Flaperon\*
- Doble Alerón\*
- 1 Alerón 1 Flap\*
- 2 Alerones 1 Flap\*
- Elevon A\*
- Elevon B\*

#### Cola

- Normal
- Cola-V A\*\*
- Cola-V B\*\*
- Elevador doble
- Timón doble

\* La selección de múltiples alerones activa la función diferencial en el menú.

\*\* Las funciones cola-V A y cola-V B actúan como inversores internos del servo. Si cola-V A no funciona correctamente con su modelo prueba con la función cola-V B.

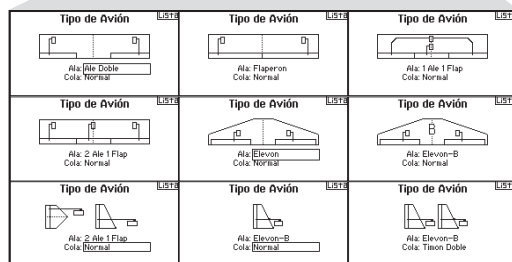
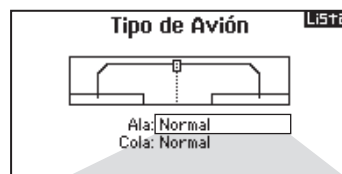

### Conexiones de servo recomendadas

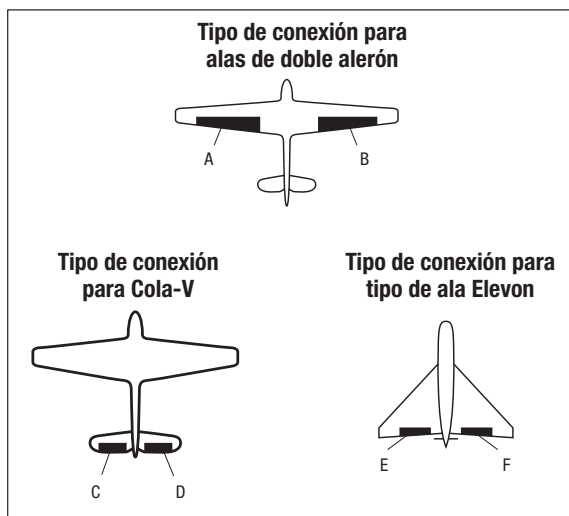

- A** puerto AUX1 (alerón izquierdo)
- B** puerto AILE (alerón derecho)
- C** puerto ELEV (cola-V izquierda)
- D** puerto RUDD (cola-V derecha)
- E** puerto AILE (alerón izquierdo)
- F** puerto ELEV (alerón derecho)

# ACRO (AVIÓN)

## Control de Servos en Elevon

Las posibilidades de invertir los servos para un modelo de tipo ala delta son:

Aileron	Elevator
Normal	Reverse
Normal	Normal
Reverse	Reverse
Reverse	Normal

**Consejo:** Si prueba todas las opciones de inversión y los controles no se mueven en la dirección correcta cambie el tipo de ala Elevon en la lista de Ajustes del Sistema de Elevon-A a Elevon B.

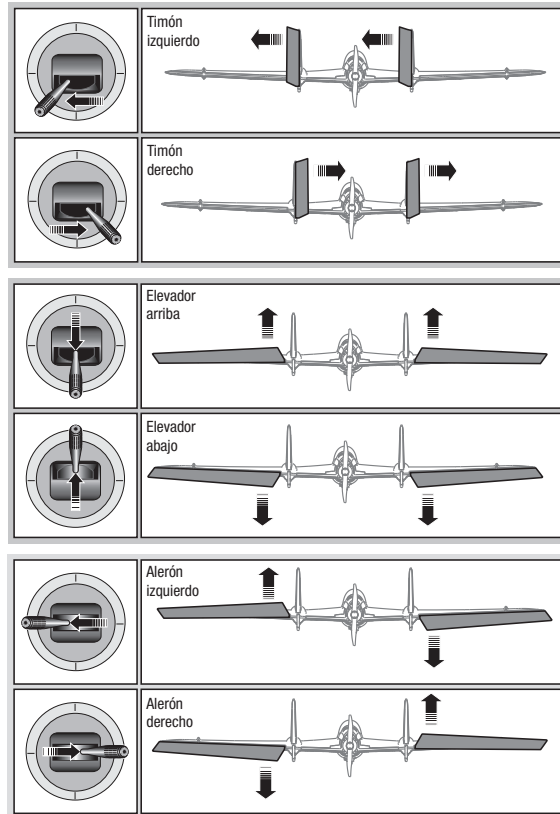

## Sistema de Flaps

El Sistema de Flaps permite programar los flaps así como una mezcla con el elevador. Debe seleccionar un tipo de ala compatible con flaps en el menú tipo de avión o el menú de sistema de flaps no estará activo.

Para activar el sistema de flaps:

1. Acceda al Ajuste del Sistema y seleccione el Tipo.
2. Seleccione un tipo de ala compatible con flaps y salga del menú de Ajustes de Sistema.
3. Acceda a la Lista de Funciones desde el menú principal y seleccione Sistema de Flaps.
4. Seleccione Inhibir y escoja el interruptor o palanca a la que quiera asignar la función.

5. Asigne los valores del recorrido del Flap así como una mezcla con el elevador si lo desea.
6. Seleccione la velocidad del Flap si lo desea. Norm (por defecto) no tiene retardo. El rango de velocidad varía entre 0,1 s a 30 segundos.

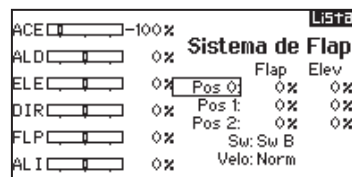

## Mezcla ACRO

### Timón a Alerón/Elevador

La mezcla Timón a Alerón/Elevador corrige la trayectoria al realizar vuelos a cuchillo.

- Añada mezcla de Elevador si el avión tiende a virar hacia el tren de aterrizaje o la cabina.
- Añada mezcla de Alerón si el avión tiende a rotar durante los vuelos a cuchillo.

### Alerón a Timón

Use la mezcla Alerón a Timón para corregir las características de hundimiento de ciertos aviones como los modelos de ala alta.

### Elevador a Flap

La mezcla Elevador a Flap permite tener movimiento de los flaps cuando se mueva el stick del elevador. Use la mezcla Elevador a Flap para añadir la función spoileron

a modelos 3D acrobáticos. Esta mezcla está disponible cuando se selecciona un tipo de ala con flap o con alerones dobles.

Mezclas		
Atrás		
DIR >	ALE/ELV	Ina
ALE >	DIR	Ina
ELV >	FLP	Ina
P-Mi x 1:	INH > INH	Ina
P-Mi x 2:	INH > INH	Ina
P-Mi x 3:	INH > INH	Ina
P-Mi x 4:	INH > INH	Ina

## HELI (HELICÓPTERO)



### Tipo de modelo de helicóptero

**AVISO:** Consulte el manual de su helicóptero para las recomendaciones acerca del gyro, y el governor.



**CUIDADO:** Siempre realice una comprobación después de programar mezclas para confirmar que los controles responden correctamente.

### Tipo de Cíclico

El Tipo de Cíclico asigna el cíclico para cuatro tipos distintos de helicópteros.

Seleccione el tipo de cíclico antes de continuar con la programación del modelo. El tipo de cíclico afectará a las funciones disponibles en la Lista de Funciones.

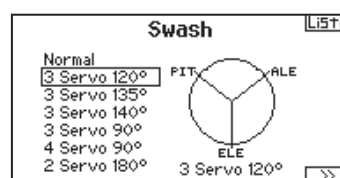

### Tipo Colectivo

El tipo colectivo se usa para poder usar el cíclico para un colectivo inverso. Ajustes disponibles son Normal e Invertido. Presione SIGUIENTE desde el menú de Tipo de Cíclico para acceder al menú de Tipo Colectivo. El tipo colectivo permite que el stick del acelerador/paso pueda funcionar en invertido, asegurándose de que todos los trims, curvas y el resto de funciones se adapten a la posición de invertido.

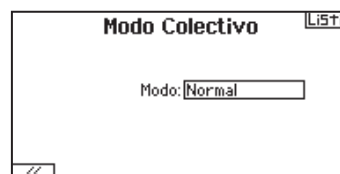

### Curva de Paso

Esta función permite ajustes de paso colectivo en 5 modos de vuelo distintos.

Para ajustar la curva de Paso:

1. Seleccione la curva de paso que quiera editar (N, 1 o 2).
2. Muévase hacia la derecha para seleccionar los puntos de la curva y editar sus parámetros.
3. Presione el botón ATRÁS para guardar los cambios realizados en la curva de paso y volver a la Lista de Funciones.

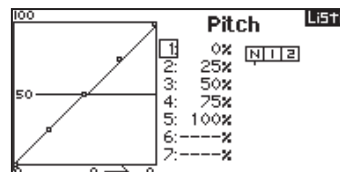

## HELI (HELICÓPTERO)

### Cíclico

El menú del cíclico permite ajustar lo siguiente:

- Mezclas de cíclico
- Exponencial
- E-Ring
- Compensador de Elevador

Use valores positivos o negativos para la mezcla del cíclico como lo necesite para corregir la dirección de respuesta del helicóptero.

Antes de realizar ajustes en la mezcla de cíclico asegúrese que el stick de acelerador/paso desplace el plato en todo su recorrido tanto hacia arriba como hacia abajo. Si los servos no se mueven en la misma dirección inviértalos en el menú de Ajuste de Servos en Ajustes del Sistema.

Cuando el plato se mueve hacia arriba y hacia abajo por completo:

1. Ajuste el valor de mezcla de los canales de Alerón y Elevador. Si los servos no se mueven en la dirección correcta cambie la dirección de la mezcla. Por ejemplo, un valor positivo en lugar de un valor negativo.
2. Ajuste el valor de mezcla del paso. Si el cíclico no se mueve en la dirección correcta cambie la dirección de la mezcla (valores negativos en lugar de positivos y viceversa).

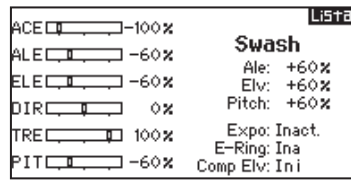

Habilite siempre el exponencial cuando use un brazo de servo rotatorio estándar. La función exponencial convierte el movimiento rotatorio del servo a un movimiento lineal. Cuando Exponencial esté desactivado el brazo en un servo rotatorio se mueve siguiendo una trayectoria curva reduciendo el movimiento del cíclico en los extremos de movimiento del servo.

**AVISO:** No habilite la función Exponencial si usa servos lineales.

#### E-Ring electrónico

Esta función permite que los servos no sufran daños limitando el recorrido de los mismos si la suma del movimiento cíclico y el paso excede los límites de recorrido de los servos.

### Gyro

La función Gyro permite asignar ganancia de gyro a un interruptor independiente o a un Modo de Vuelo. Asigne el canal del receptor conectado al gyro y después asigne el interruptor para las opciones de gyro. También puede asignar parámetros para las distintas posiciones de un interruptor (rangos de 1 a 5 están disponibles en función del interruptor que escoja). Asegúrese que el gyro funciona correctamente y que compensa el movimiento en la dirección correcta.

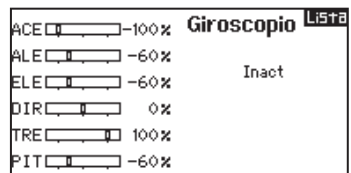

### Curva de Cola

La curva de cola mezcla el movimiento del roto de cola con la función acelerador/colectivo para contrarrestar el torque generado por las palas principales cuando se usa un gyro que no tiene bloqueo de cola o cuando se usa un rango programable en el gyro. Ver Curva de Paso para más información acerca de cómo programar curvas.

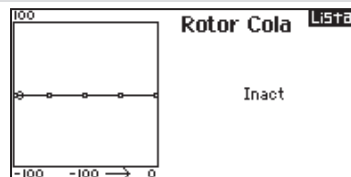

### Mezclas

#### Cíclico a Acelerador

La mezcla Cíclico a Acelerador evita que las revoluciones bajen cuando se aplica alerón, elevador o timón. Esta mezcla avanza la posición del acelerador con el movimiento cíclico o del timón para mantener las revoluciones constantes. Con el acelerador al máximo la mezcla Cíclico a Acelerador evita que el servo se dañe por traspasar los límites de su recorrido.

**IMPORTANTE:** No use la mezcla Cíclico a Acelerador si usa Governor. Para comprobar que la mezcla de Cíclico a Acelerador funciona correctamente y en la dirección adecuada, mueva el interruptor de Modos de Vuelo a una de sus posiciones activas. Mueva el canal cíclico o de timón programado fijándose en la posición del acelerador. La posición del acelerador debe aumentar.

Si la posición del acelerador disminuye necesitará el valor opuesto (positivo vs. Negativo).

#### Cíclico

La mezcla del Cíclico corrige las imperfecciones del cíclico mezclando Alerón a elevador y Elevador a Alerón. Cuando esté ajustado de forma correcta el cíclico hará que el helicóptero gire y haga el paso de forma precisa sin apenas corregir nada.

Mezclas		
Atrás		
CICLICO > ACE		Ina
Swashplate		Ina
P-Mi x 1:	INH > INH	Ina
P-Mi x 2:	INH > INH	Ina
P-Mi x 3:	INH > INH	Ina
P-Mi x 4:	INH > INH	Ina
P-Mi x 5:	INH > INH	Ina

## SAIL (PLANEADORES)



### Tipo de modelo de planeador

**AVISO:** Consulte el manual de su planeador para conocer los recorridos recomendados para los controles.



**CUIDADO:** Siempre realice una comprobación después de programar mezclas para confirmar que los controles responden correctamente.

### Tipo de planeador

Use el menú de Tipo de Planeador para seleccionar el tipo de ala y el tipo de cola que correspondan con su modelo. Diagramas y nombres de ajuste se muestran en la pantalla para poder ver todas las opciones.

Consulte *Community.SpektrumRC.com* para obtener más información acerca de las actualizaciones de la DX6 que soportan todas estas funciones.

#### Ala

- 1 Servo
- 2 Alerones\*
- 2 Alerones 1 Flap\*
- 2 Alerones 2 Flaps\*

#### Cola

- Normal
- Cola-V A\*\*
- Cola-V B\*\*

#### Motor

- Inhibido
- Asignar a un Interruptor (opcional)

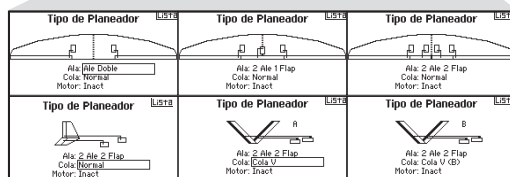
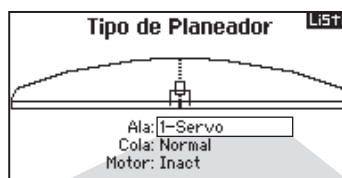

\* Selection of multiple ailerons activates the Differential menu option.

\*\* "V-Tail A" and "V-Tail B" function as internal servo reversing. If V-Tail A does not work correctly with your aircraft, try V-Tail B.

### Camber preconfigurado

El camber preconfigurado sólo está disponible si se seleccionan tipos de ala con 2 o 4 alerones. La función de camber preconfigurado permite programar los alerones, los flaps, las puntas de las alas y el elevador en una posición específica para cada Modo de Vuelo.

Si los modos de vuelo no están activos, sólo habrá una posición preconfigurada disponible y siempre estará activa.

La velocidad del camber preconfigurado permite que la transición de los controles entre modos de vuelo se lleve a cabo hasta en un periodo de 30 segundos.

Mueva el interruptor de modos de vuelo a la posición deseada para ajustar los parámetros del camber preconfigurado.

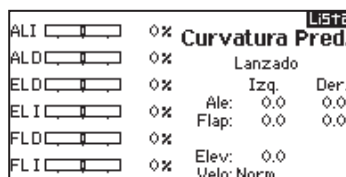

### Sistema de camber

El sistema de camber sólo está disponible si se seleccionan tipo de ala con 2 o 4 alerones. El sistema de camber permite modificar los valores de camber directamente en vuelo, además de usarse como un sistema de frenos normalmente llamado de mariposa o cuervo. El sistema de camber permite asignar la función a un interruptor distinto para cada modo de vuelo.

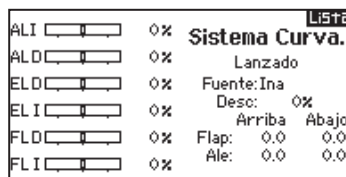

## SAIL (PLANEADORES)

### Mezclas SAIL

Para cada una de estas mezclas puede programar los modos de vuelo con diferentes valores de mezcla o con el 0% si quiere que la mezcla en ese modo de vuelo en concreto esté desactivada. Los valores de programación incluyen el control independiente de la dirección y el recorrido de un canal secundario con respecto al canal principal.

#### Alerón a Timón

La mezcla de Alerón a Timón se usa para realizar giros coordinados. Cuando esté activa al aplicar alerón el timón se desplaza en la misma dirección del giro (un movimiento del alerón derecho resulta en un movimiento del timón derecho). Si asígnale modo de vuelo a un interruptor la opción de contar con un interruptor secundario permite asignar otro interruptor para activar hasta 3 mezclas adicionales de Alerón a Timón para ese modo de vuelo.

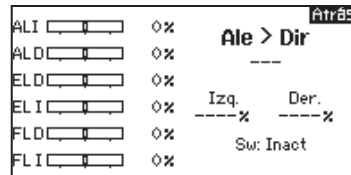

#### Alerón a flap

La mezcla de alerón a flap permite que todo el perfil del ala (alerón y flap) funcione como un alerón. Cuando esté activa al mover los alerones los flaps también se mueven. Siempre programe los flaps para que se muevan en la misma dirección de giro (para que el movimiento sea equivalente al de los alerones).

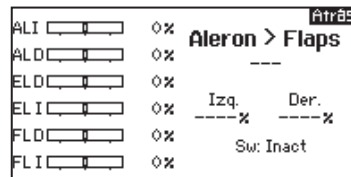

#### Elevador a Flap

La mezcla Elevador a Flap crea mayor sustentación, permitiendo giros más agudos. Toda la superficie móvil del ala (alerón y flap) opera como un flap (aumentando el camber) cuando aplica elevador. Un offset está disponible por si necesitase usarlo. Con determinado tipo de flaps la mezcla Elevador a Flap no ocurría hasta que se alcance el valor de offset programado. Lo más típico es ajustar el offset al 70% de elevador de tal forma que al alcanzar esa posición los flaps se despliegan creando más sustentación y consiguiendo un giro más agresivo.

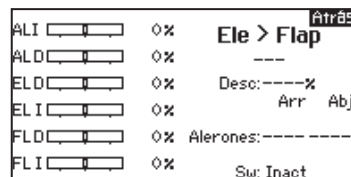

#### Flap a Elevador

La mezcla Flap a Elevador evita que el planeador se eleve al aplicar el freno de mariposa o cuervo. Esta mezcla se usa sólo con el sistema e camber. La mezcla Flap a Elevador opera como una curva, de tal forma que el elevador se desplaza más en el primer 20% del recorrido, reduce un poco durante el siguiente 40% y después se mantiene constante del 60 al 100% del recorrido del flap.

Para planeadores con alerones/puntas/flaps, asegúrese que el tipo de modelo seleccionado es el correcto de tal forma que las puntas aparezcan reflejadas en la emisora como RAIL y LAIL. Aumente o disminuya el recorrido en las puntas creando una mezcla AIL > RAIL.

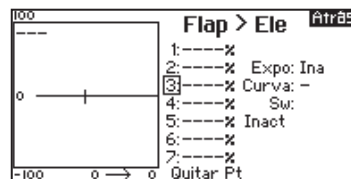

### Diferencial Cola-V

La pantalla del Diferencial de Cola-V le permite aumentar o disminuir la cantidad de diferencia entre la superficie de control. Valores Positivos de Diferencial disminuyen el recorrido "hacia abajo" sin afectar el recorrido "hacia arriba" de la superficie de control opuesta. Valores Negativos de Diferencial disminuyen el recorrido "hacia arriba" sin afectar al recorrido "hacia abajo" en la superficie de control opuesta. La opción de menú Diferencial de Cola-V sólo aparece cuando Cola-V A o Cola-V B están activados en Tipo Avión.

Para ajustar el Diferencial de Cola-V:

1. Desplácese para cambiar y pulse el rodillo. Desplácese hacia la derecha para seleccionar On (el Diferencial siempre esta encendido) o asignar el diferencial a una posición del interruptor.
2. Pulse el rodillo por segunda para guardar la selección.
3. Desplácese a Diff: y pulse el rodillo una vez para cambiar el valor.
4. Pulse el rodillo de nuevo para guardar la selección.

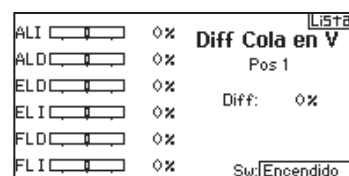



## AJUSTES FÍSICOS DE LA EMISORA

### Conversión de Modo de la emisora

Puede cambiar el modo de la emisora entre los modos 1, 2, 3 y 4. Esta conversión requiere tanto cambios de programación como mecánicos.

#### Programar conversión:

1. Acceda a los ajustes del sistema desde la lista de ajustes y seleccione el modo adecuado. Si cambia entre los modos 2/4 o 1/3 puede detenerse después del paso 1.
2. Salga de los ajustes del sistema para guardar la selección.
3. Apague la emisora y desconecte la batería.

### CONVERSIÓN MECÁNICA



**CUIDADO:** Siempre apague la emisora, desconecte y quite la batería antes de ajustar la tensión o la fricción de los sticks. En caso de no hacerlo puede que se provoquen daños personales o a la propiedad.

Los cambios mecánicos se requieren para cambiar entre los modos 1 y 2 o los modos 3 y 4. Los cambios mecánicos consisten en los siguientes pasos:

1. *Cambiar la fricción del acelerador*
2. *Ajustar el tornillo para centrar el elevador*
3. *Mover los limitadores del acelerador*

### Cambio de la pletina del acelerador

1. Desconectar el soporte de la batería o la batería opcional del transmisor y dejar a un lado.
2. Quite los ocho tornillos de estrella, incluidos los dos tornillos de los protectores de la antena que sujetan la carcasa de la emisora.
3. Ponga la emisora boca abajo, apoyada sobre foam o una toalla. Con cuidado quite el protector de antena de la parte superior y separe las dos mitades de la emisora.



**CUIDADO:** Tenga mucho cuidado de no arrancar o desconectar ningún cable del interior.

4. Localice las pletinas plateadas del acelerador en los dos sticks. Una platina esta serrada para dar un toque escalonado al acelerador mientras que otra es lista y da un tacto progresivo.
5. Para cambiar la pletina del acelerador afloje el tornillo para que no toque la sección del stick. Apriete la pletina opuesta hasta lograr el tacto deseado en el acelerador.

Si sólo necesita ajustar la pletina de fricción del acelerador consulte la sección de pletinas de fricción del acelerador.

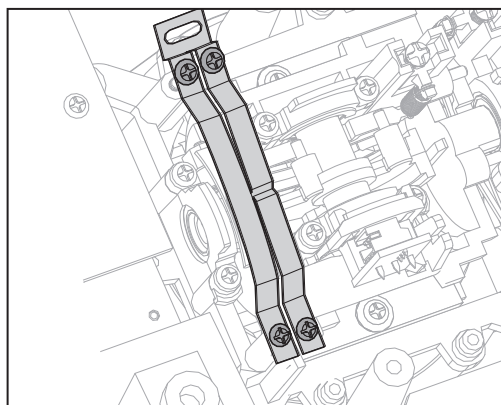
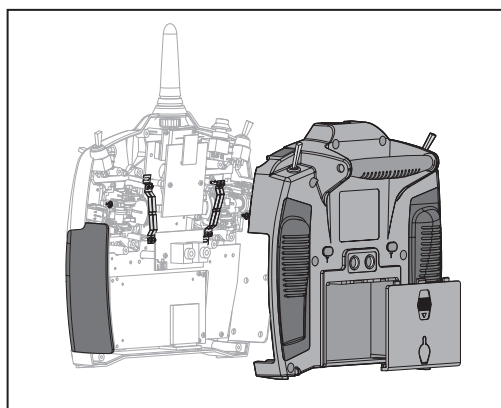

## AJUSTES FÍSICOS DE LA EMISORA

### Ajuste del tornillo para centrar el elevador

Al cambiar entre los modos 1 y 2 o los modos 3 y 4 debe ajustar el tornillo para centrar el elevador:

1. Mantenga el stick del acelerador o elevador en la posición más alta o más baja, al ajustar el tornillo de centrar. Mantener el stick en esa posición reduce la presión sobre el mecanismo de centrado del stick y facilita su ajuste.
2. Localice el stick donde el muelle de centrado este sujeto. Use un destornillador de estrella para apretar el tornillo. Apretando el tornillo se soltará el muelle de centrado del stick.
3. Con un destornillador de estrella afloje el tornillo del muelle de centrado hasta que llega a hacer efecto.

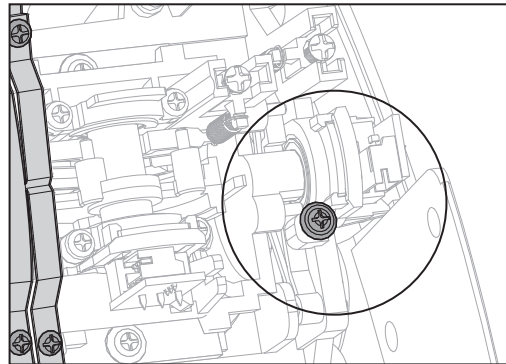

### Cambiar los limitadores de recorrido del acelerador

Los limitadores de recorrido sirven para limitar el recorrido total del acelerador. Al cambiar entre los modos 1 y 2 o los modos 3 y 4 tiene que cambiar los limitadores.

1. Mueva los sticks ligeramente para poder quitar el tornillo y el limitador de la parte superior e inferior del stick.
2. Instale los protectores de los sticks usando los ocho tornillos.

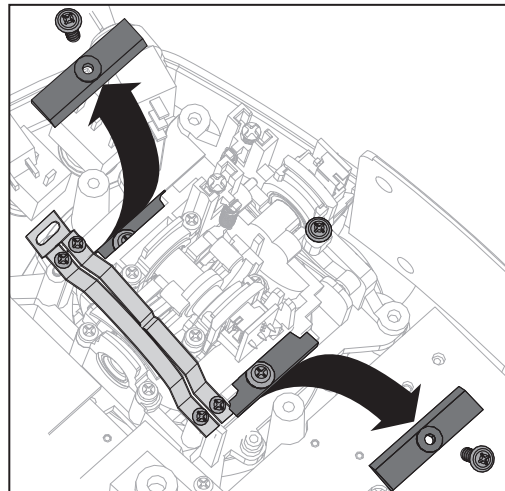

### Montar la emisora

1. Ponga la tapa trasera de la emisora sobre la otra mitad, con cuidado de no pinzar ningún cable. Instale también el protector de la antena.
2. Monte los ocho tornillos con un destornillador de estrella, incluidos los dos que sujetan el protector de antena.
3. Monte las empuñaduras de goma.
4. Encienda la emisora. Cuando se muestre el menú de calibración mueva los controles de los sticks a sus extremos y a los centros como se le indica para calibrar correctamente la emisora.

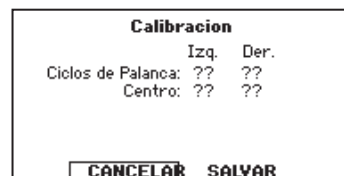

## AJUSTES FÍSICOS DE LA EMISORA

### Ajuste de la tensión de los sticks

Ajuste la tensión de los sticks usando los tornillos de los sticks a través de los agujeros de la parte trasera de la emisora.

1. Quite la parte superior de las empuñaduras de goma para poder ajustar la tensión del stick. Sólo la parte superior de la empuñadura se tiene que quitar para acceder al tornillo de ajuste. No tiene que quitar toda la empuñadura.
2. Gire los tornillos de los agujeros marcados con flechas verticales u horizontales con un destornillador de estrella.

**AVISO:** Siempre realice una prueba de la tensión de los sticks cuando esté ajustando la tensión para verificar que no estén ni muy fuertes ni muy flojos. Si aprieta el tornillo demasiado puede dañar el muelle. Aflojando el tornillo demasiado puede hacer que el muelle se suelte y se caiga en el interior de la emisora provocando un corto circuito.



**CUIDADO:** Siempre apague la emisora, desconecte y quite la batería antes de ajustar la tensión o la fricción de los sticks. En caso de no hacerlo puede que se provoquen daños personales o a la propiedad.

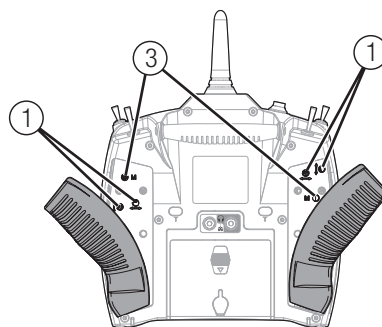

#### Función

①	Acceso al muelle del stick
②	Cubierta de la pletina de fricción del acelerador
③	Acceso al cambio de modo

### Ajuste de las pletinas de fricción

Ajustar la pletina de fricción del acelerador:

1. Quite las cubiertas de goma de la parte trasera de la emisora.
2. Use un destornillador de estrella para apretar o aflojar el tornillo de la pletina.
3. Vuelva a montar las cubiertas de goma al completar el ajuste.



**CUIDADO:** Siempre apague la emisora, desconecte y quite la batería antes de ajustar la tensión o la fricción de los sticks. En caso de no hacerlo puede que se provoquen daños personales o a la propiedad.

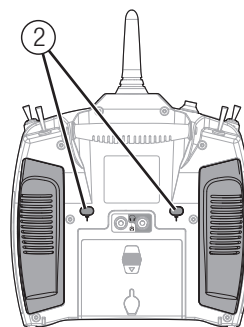

### Ajuste de la platina dentada del acelerador

El usuario puede aflojar la pletina de fricción y apretar la pletina dentada quitando la parte superior de la empuñadura que da acceso al stick de acelerador.

No requiere instalación. No tiene que desmontar la emisora. Puede usar la pletina dentada para tener un tacto bien escalonado o progresivo en el acelerador.

Ajustar la pletina del acelerador:

1. Quite las cubiertas de goma de la parte posterior de la emisora.
2. Con un destornillador de estrella #0 apriete o afloje la pletina hasta lograr el ajuste deseado.
3. Vuelva a montar las cubiertas de goma.

### Ajuste de la longitud de los sticks

Para ajustar la longitud de los sticks:

1. Use una llave allen de 2mm y afloje el tornillo del stick girándolo en sentido anti horario.
2. Haga el stick más corto girándolo en el sentido horario o más largo girándolo en sentido anti horario.
3. Una vez ajustada la longitud del stick apriete de nuevo el tornillo con la llave de 2mm.

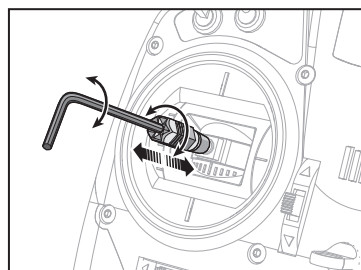

## GUÍA DE RESOLUCIÓN DE PROBLEMAS

Problema	Posible Causa	Solución
El modelo no se asigna a la emisora durante el proceso de asignación	Emisora y receptor muy próximos entre sí	Aleje la emisora unos cuantos metros, desconecte y vuelva a conectar la batería del modelo
	Próximo a materiales conductores	Aléjese de materiales conductores (coches, etc.)
	Conector de asignación no está bien conectado en el receptor	Instale el conector en el puerto BIND y asigne el receptor con la emisora
	Voltaje de la batería del modelo o de la batería muy bajo	Cargue las baterías
El modelo no se conecta a la emisora una vez hecho el proceso de asignación	Emisora muy próxima al modelo mientras se asignaba	Aleje la emisora unos cuantos metros, desconecte y vuelva a conectar la batería del modelo
	Modelo o emisora muy próximos a un material conductor	Aléjese de los materiales conductores
	Conector de asignación conectado al receptor por olvido	Reasigne el equipo y desconecte el conector cuando termine
	Modelo asignado a otro canal de memoria (sólo en emisoras con ModelMatch)	Seleccione el canal de memoria adecuado
	Voltaje de la batería del modelo o de la batería muy bajo	Cargue las baterías
	Emisora asignada usando otro protocolo DSM	Asigne la emisora al receptor
	Receptor remoto o extensión dañada	Receptor remoto requerido no está conectado
El receptor entra en fail safe al alejarse unos metros de la emisora	Compruebe las antenas de los receptores por si estuviesen cortadas	Cámbiela o contacte con Horizon Hobby
	Receptor principal y secundario muy próximos	Instale los receptores a una distancia de 2 pulgadas (51mm) mínimo y perpendiculares el uno al otro
El receptor deja de funcionar	Voltaje de la batería bajo	Cargue la batería
	Cables sueltos o dañados	Compruebe todos los cables y conexiones del equipo de radio. Cámbielos si es necesario
El receptor pierde la asignación	Botón de asignación presionado antes de encender la emisora	Reasigne siguiendo las instrucciones
El receptor parpadea al aterrizar (sólo SDM2)	Pérdida de potencia del receptor durante el vuelo	Compruebe el voltaje de la batería
	Sistema encendido y conectado. Después receptor apagado sin haber apagado la emisora	Apague la emisora cuando el receptor esté apagado
Flight Log registra un número de pérdidas, bloqueos y fallos no habitual o el modelo responde de forma irregular a los controles	Recepción de la señal débil	Cambie la posición de los receptores secundarios para mejorar la señal RF
	Retocesado electrónico	Compruebe todas las conexiones entre los servos y el variador con el receptor
	Potencia baja	Compruebe el consumo energético del modelo y aumente la capacidad de las baterías o disminuya el consumo del sistema. Asegúrese que todas las baterías estén perfectamente cargadas. Asegúrese que el BEC instalado cumple con los requisitos del modelo

## GARANTÍA LIMITADA

### Cubierto por la garantía

Horizon Hobby, LLC, (Horizon) garantiza al comprador original que el producto adquirido ("El Producto") estará libre de defectos en los materiales y en su fabricación durante el período de 1 año desde el día en que se compró.

### No cubierto por la garantía

Esta garantía no es transferible y no cubre (i) daños cosméticos, (ii) daños como consecuencia de actos divinos, uso inapropiado, abuso, negligencias, usos comerciales o daños debidos a un uso irresponsable, una instalación inadecuada, funcionamiento o mantenimiento, (iii) modificación de o a alguna pieza del producto, (iv) intento de reparación por cualquiera ajeno a los servicios técnicos autorizados de Horizon Hobby, (v) Productos no adquiridos de distribuidores oficiales y autorizados de Horizon Hobby o (vi) Productos que no obedezcan a las regulaciones técnicas aplicables.

MÁS ALLÁ DE LA GARANTÍA EXPRESADA ANTERIORMENTE HORIZON NI GARANTIZA NI REPRESENTA OTROS TÉRMINOS Y POR LO TANTO RECHAZA CUALQUIER Y TODAS LAS GARANTÍAS IMPLÍCITAS, INCLUYENDO, Y SIN EXCEPCIÓN, LAS GARANTÍAS IMPLÍCITAS DE NO INFRACCIÓN, COMERCIALIZACIÓN Y APTITUD PARA UN PROPÓSITO PARTICULAR. EL COMPRADOR ACEPTA Y RECONOCE, POR SÍ MISMO, LA IDONEIDAD DEL PRODUCTO PARA EL USO QUE SE LE QUIERE DAR.

### Remedios para el comprador

La única obligación de Horizon y la única y exclusiva opción del comprador será que Horizon, a su parecer, (i) repare o (ii) reemplace cualquier producto que Horizon haya determinado estar defectuoso. Horizon se reserva el derecho a inspeccionar cualquier producto implicado en la reclamación de garantía. La decisión de reparar o reemplazar son competencia exclusiva de Horizon. La prueba de compra es imprescindible para cualquier reclamación de garantía. LA REPARACIÓN O EL REEMPLAZO, TAL Y COMO SE DESCRIBEN EN LAS CONDICIONES DE ESTA GARANTÍA SON EL ÚNICO Y EXCLUSIVO REMEDIO DEL COMPRADOR.

### Limitación de responsabilidad

HORIZON NO SE RESPONSABILIZA POR DAÑOS ESPECIALES, INDIRECTOS, ACCIDENTALES O CONSECUENTES, NI POR PÉRDIDAS DE BENEFICIOS, PRODUCTIVIDAD O CUOTA DE MERCADO DE NINGÚN TIPO, INDEPENDIENTEMENTE DE QUE DICHA RECLAMACIÓN ESTE BASADA POR CONTRATO, GARANTÍA, AGRAVIO, NEGLIGENCIA, RESPONSABILIDAD ESTRICTA O CUALQUIER OTRA TEORÍA SOBRE LA RESPONSABILIDAD, INCLUSO SI HORIZON HA SIDO ADVERTIDO DE LA POSIBILIDAD DE TALES DAÑOS Y PERJUICIOS.

Además, en ningún caso la responsabilidad de Horizon superará el precio individual del producto por el que se reclama. Como Horizon no tiene control sobre el uso, instalación, montaje final, modificación o mal uso, ni asume ni se acepta ninguna responsabilidad sobre ningún daño o lesión resultante. Por el mero hecho de uso, ajuste o montaje, el usuario acepta toda la responsabilidad resultante. Si usted como comprador y usuario no está dispuesto a aceptar la responsabilidad asociada con el uso del producto, se recomienda devolver de inmediato el producto, en perfectas condiciones y sin uso, al lugar de compra.

### Ley

Estos términos se rigen por la ley de Illinois (sin tener en cuenta los conflictos con los directores de la ley). Esta garantía le otorga derechos legales específicos, y usted también puede tener otros derechos que varían de estado a estado. Horizon se reserva el derecho de cambiar o modificar esta garantía en cualquier momento sin previo aviso.

### SERVICIOS DE GARANTÍA

#### Preguntas, asistencia y servicios

Su tienda local o lugar de compra no puede proporcionar soporte de la garantía o servicio. Una vez se haya montado, ajustado o usado el producto, usted debe contactar con su distribuidor local o con Horizon

directamente. Esto permite a Horizon dar una respuesta mejor a sus preguntas y dar servicio en caso de necesitar asistencia. Para preguntas o asistencia, por favor, visite nuestro sitio Web en [www.horizonhobby.com](http://www.horizonhobby.com) y envíe una solicitud de soporte o llame de forma gratuita al 877.504.0233 para hablar con un representante del servicio técnico.

### Inspección y Servicios

Si este producto necesita ser reparado o inspeccionado y cumple con la normativa del país en el que usted vive y usa el producto, por favor, use el servicio de solicitud de servicio online que encontrará en nuestro sitio Web, o contacte con Horizon para obtener un número de Autorización de Devolución de Mercancía (RMA). Embale el producto de forma segura utilizando una caja de cartón. Tenga en cuenta que las cajas originales se pueden incluir, pero estas no están estrictamente diseñadas para soportar los rigores de los envíos por correo, sin protección adicional. Envíe el paquete a través de una compañía que proporcione un seguimiento y un seguro en caso de pérdida o daño, ya que Horizon no se responsabiliza de la mercancía hasta que esta llega y se acepta la entrada en nuestras instalaciones. Un servicio de petición online está disponible en [http://www.horizonhobby.com/content/\\_service-center\\_render-service-center](http://www.horizonhobby.com/content/_service-center_render-service-center). En caso de no tener acceso a Internet, por favor contacte con el servicio de soporte de Horizon para obtener un RMA junto con las instrucciones y pasos de envío de la mercancía. Al llamar a Horizon, se le pedirá que proporcione su nombre completo, dirección postal, dirección de correo electrónico y número telefónico donde pueda ser localizado durante el horario comercial. Cuando envíe el producto en Horizon, por favor incluya su número de RMA, una lista de los elementos incluidos, y un breve resumen del problema. Una copia de su recibo de compra original se debe incluir en la petición de garantía. Asegúrese de que su nombre, dirección y número de RMA estén claramente escritos en el exterior de la caja de envío.

**AVISO: No envíe baterías de LiPo a Horizon. En caso de tener cualquier problema con una batería de LiPo, por favor, póngase en contacto con el departamento apropiado del servicio técnico.**

### Requisitos de la garantía

**Para aceptar la garantía debe incluir el recibo original de compra para verificar el día de compra.** Si se cumplen las condiciones de la garantía su producto será reparado o reemplazado sin cargo alguno. La reparación o reemplazo es una decisión que solo compete a Horizon.

### Servicios no cubiertos por la garantía

**Si el servicio no está cubierto por la garantía, el servicio se completará y se requerirá el pago sin notificación o estimación previa, a no ser que el coste exceda el 50% del precio de venta al público original del producto.** Al enviar el producto al servicio técnico usted acepta el pago del servicio sin notificación previa. Las estimaciones del servicio están disponibles bajo petición. Esta petición debe estar incluida con su producto cuando lo envíe. Los servicios no cubiertos por la garantía se facturarán con un mínimo de ½ hora laboral. Adicionalmente se le cobrarán los gastos de envío. Horizon acepta giros postales y cheques de caja, así como Visa, MasterCard, American Express, y Discover. Al enviar cualquier producto al servicio técnico de Horizon usted acepta los términos y las condiciones que se encuentran en nuestro sitio Web, [http://www.horizonhobby.com/content/\\_service-center\\_render-service-center](http://www.horizonhobby.com/content/_service-center_render-service-center).

**AVISO: El servicio de Horizon se limita al producto que obedece la normativa del país en el que se usa y en el que se posee el producto. En caso de recibir productos que no obedezcan dicha normativa, el producto se devolverá sin haber recibido servicio alguno y a costa, exclusiva, del comprador.**

## INFORMACIÓN DE CONTACTO PARA GARANTÍAS Y SERVICIOS

País de compra	Horizon Hobby	Teléfono/Dirección de correo	Dirección
Estados Unidos de America	Horizon Service Center (Repairs and Repair Requests)	servicecenter.horizonhobby.com/ RequestForm/	4105 Fieldstone Rd Champaign, Illinois, 61822 USA
	Horizon Product Support (Product Technical Assistance)	www.quickbase.com/db/ bghj7ey8c?a=GenNewRecord Heli 888-959-2304 Air 888-959-2305	
	Sales	sales@horizonhobby.com Heli 888-959-2304 Air 888-959-2305	
Deutschland	Horizon Technischer Service	service@horizonhobby.de	Christian-Junge-Straße 1 25337 Elmshorn, Deutschland
	Sales: Horizon Hobby GmbH	+49 (0) 4121 2655 100	

## INFORMACIÓN DE CONTACTO PARA GARANTÍAS Y SERVICIOS

AT	BE	BG	CZ	CY	DE	DK
EE	ES	FI	FR	GR	HR	HU
IE	IT	LT	LU	LV	MT	NL
PL	PT	RO	SE	SI	SK	UK
IS	LI	NO	CH			

### Declaración de conformidad

(de acuerdo con ISO/IEC 17050-1)  
No. HH2014050401

Producto(s): DX6 6 Channel System w/ AR610 Receiver

Referencia(s): SPM6700EU

Tipo de equipamiento: 2

La declaración de conformidad descrita más arriba es de acuerdo con Las especificaciones y requerimientos detallados más abajo, en función de la Directiva Europea R&TTE 1999/5/EC:

**EN 300-328 V1.7.1: 2006**

**EN 301 489-1 V1.9.2: 2012**

**EN 301 489-17 V2.1.1: 2009**

**EN60950-1:2006+A11:2009+A1:2010+A12: 2011**



Firmado por y de parte de:  
Horizon Hobby, LLC  
Champaign, IL USA  
04.05.2014

Robert Peak  
Chief Financial Officer  
Horizon Hobby, LLC



### Instrucciones para el reciclaje de WEEE para usuarios de la Unión Europea

Este producto no debe reciclarse junto con otros desechos. Es responsabilidad del usuario llevar este producto a un punto limpio en el que se reciclen componentes electrónicos y eléctricos. El correcto reciclaje de los productos nos ayudará a preservar nuestros recursos naturales y nos aseguraremos de que se recicla de manera que no afecte a la salud de los seres humanos ni al medio ambiente. Para más información acerca de dónde puede usted depositar los productos de desecho, contacte con la oficina de su ayuntamiento destinada al medio ambiente.



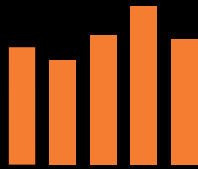

**SPEKTRUM®**

© 2014 Horizon Hobby, LLC  
DSM, DSM2, DSMX, the DSMX logo, Bind-N-Fly, the BNF logo, AirWare, ModelMatch, QuickConnect, SmartSafe, Hangar 9 and the Horizon Hobby logo are trademarks or registered trademarks of Horizon Hobby, LLC. The Spektrum trademark is used with permission of Bachmann Industries, Inc.

The SD Logo is a trademark of SD-3C, LLC  
US 7,391,320. Other patents pending.

[www.spektrumrc.com](http://www.spektrumrc.com)

Created 4/14 • 43911 • SPMR6700