

Instrucciones de instalación de la barra estabilizadora delantera y trasera

Cubre pieza n.º 10295

Contenido del juego:

- Barras estabilizadoras
 - Banda de color rojo, 3,0 mm (rígida)
 - Banda de color verde, 2,8 mm (rígida)
 - Banda de color amarillo, 2,5 mm (intermedio)
 - Banda de color negro, 2,3 mm (intermedio)
 - Banda de color azul, 2,0 mm (suave)
- Enganche delantero o trasero (4)
- Montaje de la barra estabilizadora delantero
- Montaje de la barra estabilizadora trasero
- Tornillos de cabeza plana (FCS) de 3x6 mm (4)
- Tornillos de cabeza semiesférica (BCS) de 3x15 mm (4)
- Tornillos sin cabeza (GS) de 3 x 3 mm (4)

Herramientas necesarias:

- Llave hexagonal de 1,5 mm
- Llave hexagonal de 2,0 mm
- Llave hexagonal de 2,5 mm

	Barra estabilizadora delantera	Barra estabilizadora trasera
Reducir el subviraje	Ablandar	Endurecer
Reducir el sobreviraje	Endurecer	Ablandar
Agarre más suave/alto	Endurecer	Endurecer
Agarre más áspero/inferior	Ablandar	Ablandar
Terrenos marcado	Quitar	Quitar

Fig 1 Extracción del retenedor de pasador de resorte delantero

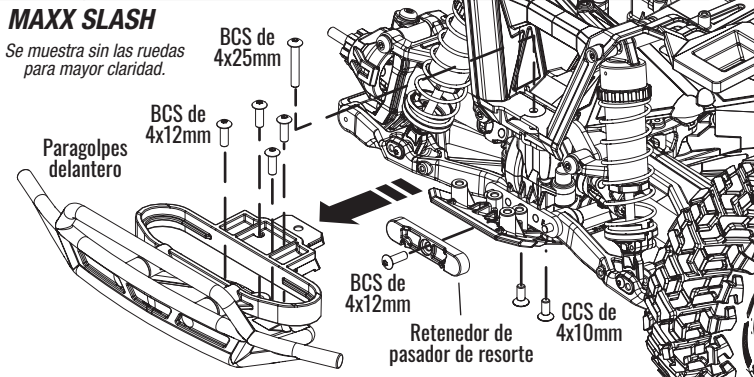

Fig 2 Extracción del retenedor de pasador de resorte trasera

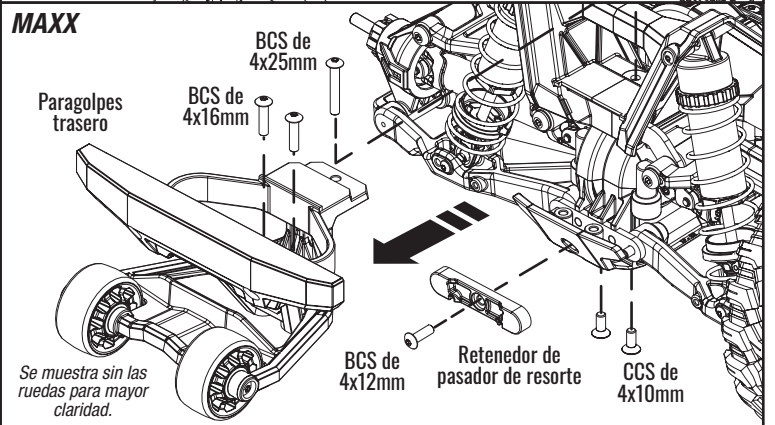
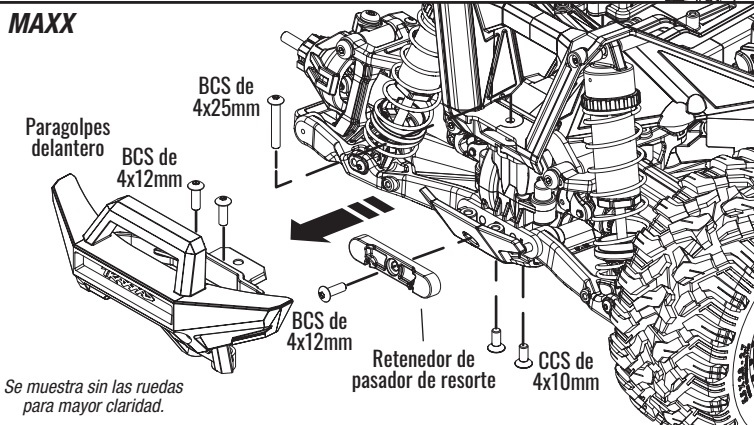
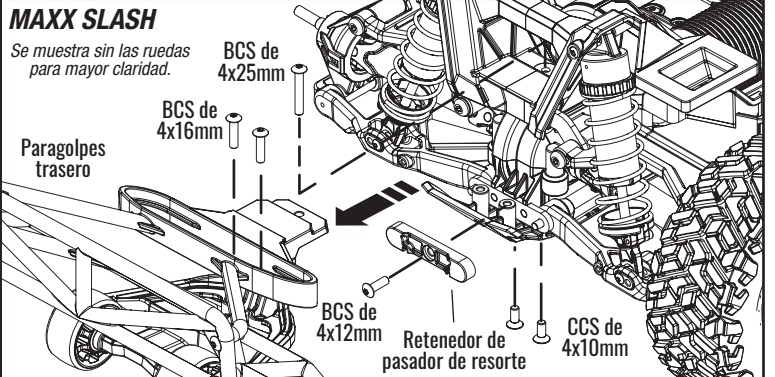

Fig 3 Instalación de la barra estabilizadora delantera

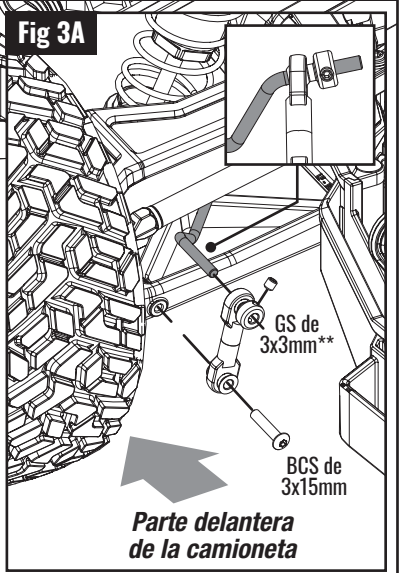
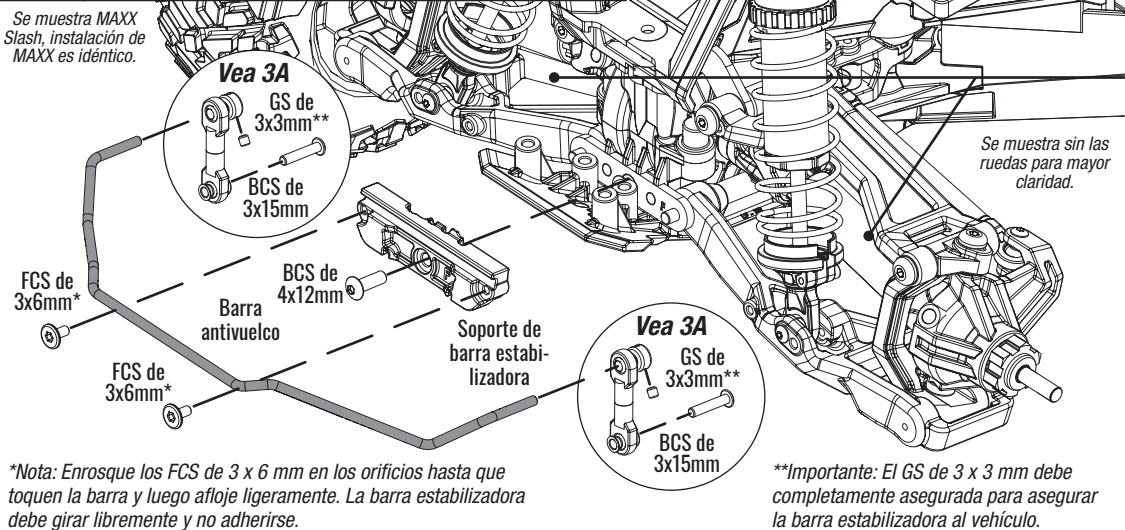
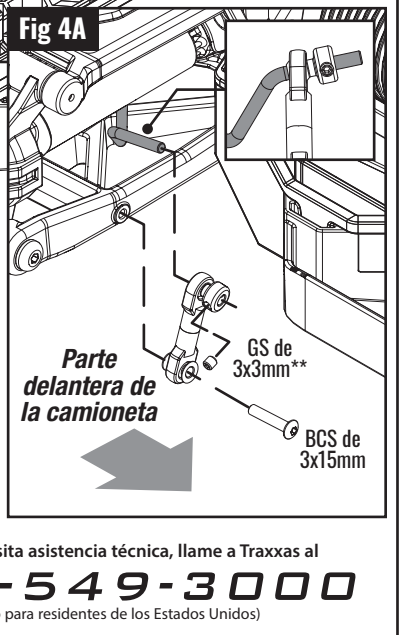
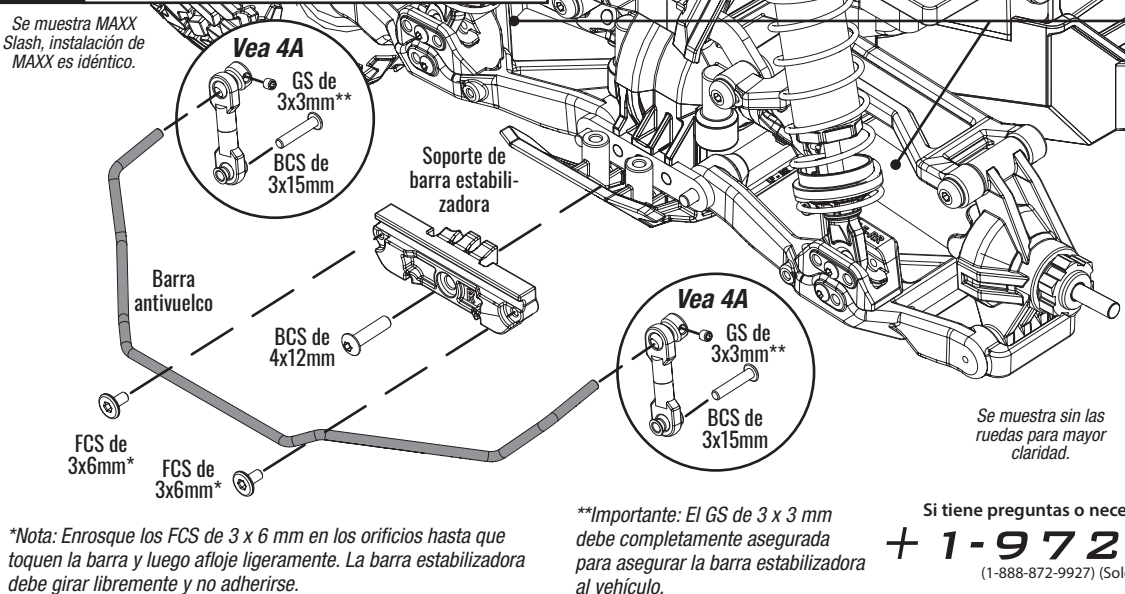

Fig 4 Installation de la barre antirollis arrière



Si tiene preguntas o necesita asistencia técnica, llame a Traxxas al
+ 1-972-549-3000
 (1-888-872-9927) (Solo para residentes de los Estados Unidos)