

## Instrucciones para la instalación del juego de luces LED de debajo de la carrocería

Cubre piezas n° 10998-BLUE, 10998-GRN, 10998-ORNG, 10998-RED

### Contenido del juego:

- Conjuntos de luces LED para debajo de la carrocería de los cubrecárter (izquierda y derecha)

- Fuente de alimentación auxiliar de 3 voltios
- Arnés de alimentación LED
- Arnés Y del cable de alimentación

- Tornillos de cabeza (cabeza avellanada) (2) de 3 x 12 mm
- Precintos plásticos (4)
- Divisor de arnés en Y

### Herramientas necesarias:

- Llave hexagonal de 2,5 mm

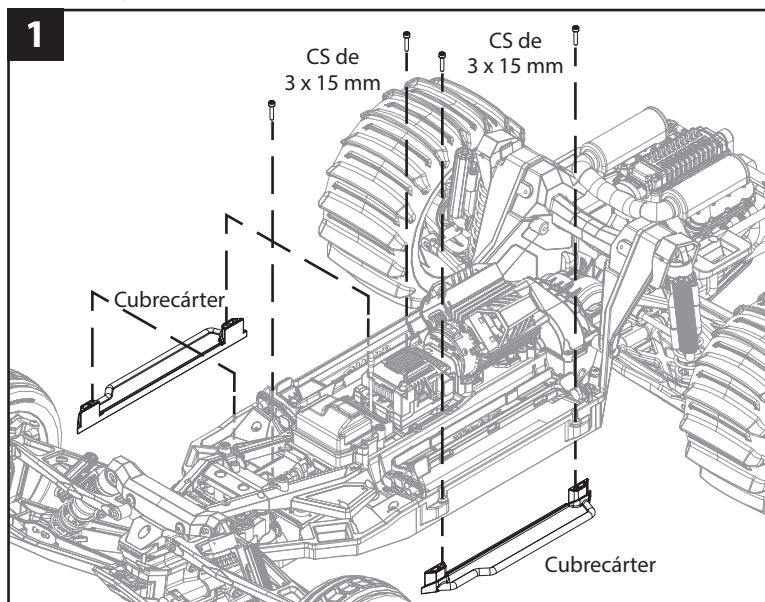

**1** Retire los cubrecárter de la izquierda y la derecha del chasis quitando los tornillos de cabeza avellanada de 3 x 15 mm (2) de cada lado.

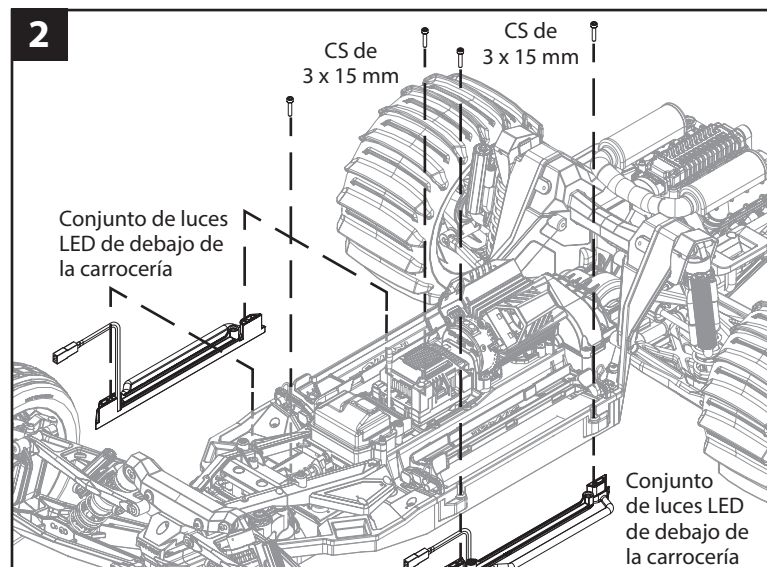

**2** Instale los conjuntos de luces LED de debajo de la carrocería (izquierda y derecha) en el chasis utilizando el tornillo de cabeza avellanada de 3 x 15 mm retirado en el paso 1.

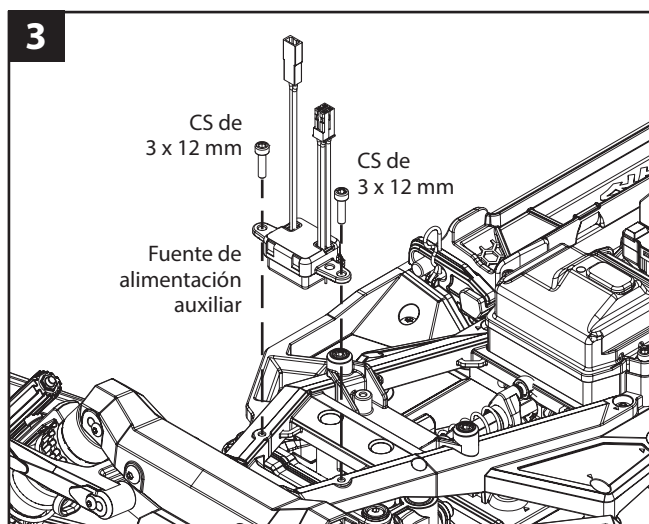

**3** Instale la fuente de alimentación auxiliar de 3 voltios incluida en la abrazadera superior delantera del chasis con el tornillo de cabeza avellanada (2) de 3 x 12 mm incluido, tal como se muestra.

**Fig. A** : Enchufe los conectores macho negros de la fuente de alimentación auxiliar en los conectores hembra de los cables del conjunto de luces LED de debajo de la carrocería.\*

**Fig. B** : Utilice los precintos incluidos para fijar los cables al chasis en las ubicaciones que se muestran.

**Nota**: Asegúrese de que los cables estén alejados de las piezas móviles y las superficies calientes.

**Fig. C** : Enchufe el conector macho rojo del arnés de alimentación LED incluido en el conector hembra rojo de la fuente de alimentación auxiliar.

**Fig. D** : Enchufe el otro extremo del arnés de alimentación LED al arnés en Y incluido.

**Fig. E** : Retire el conector del puerto CH1 del receptor (consulte el Manual del propietario en línea para obtener instrucciones sobre cómo acceder al receptor).

**Fig. F** : Enchufe el arnés de alimentación en Y al puerto CH1 del receptor. **No use el puerto RPM.** Enchufe el conector que quitó anteriormente del puerto CH1 del receptor al arnés de alimentación en Y.

La fuente de alimentación auxiliar y las luces lámpara LED se encenderán cuando el control de velocidad electrónico esté encendido. Siempre desconecte la batería cuando no esté en uso.

\*Nota: Si ya ha instalado (o planea instalar) las luces de debajo de la carrocería montadas en amortiguador (pieza n.° 10999), use el arnés en Y incluido para dejar un conector macho de la fuente de alimentación auxiliar disponible para las luces de debajo de la carrocería montadas en amortiguador.

